

GLOBBER

EXPLORER TRIKE • 4in1



INFANT TRIKE
TRICYCLE BÉBÉ
10-36M



MAX.

15kg
33lbs



GUIDED TRIKE
TRICYCLE GUIDÉ
18-36M



TRAINING TRIKE
TRICYCLE
D'ENTRAÎNEMENT
24-36M



MAX.

20kg
44lbs



BALANCE BIKE
DRAISIENNE
2-5Y

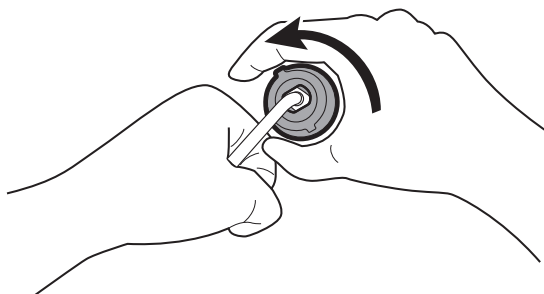
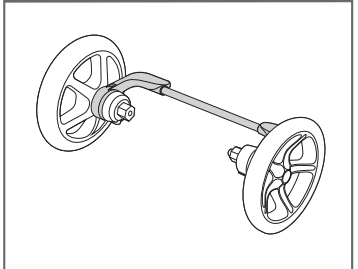
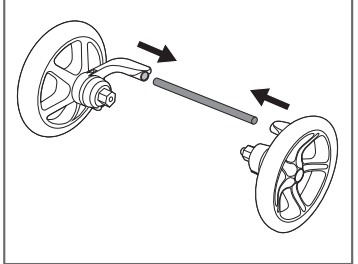
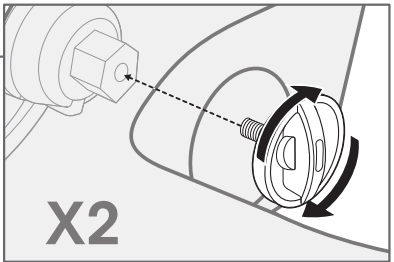
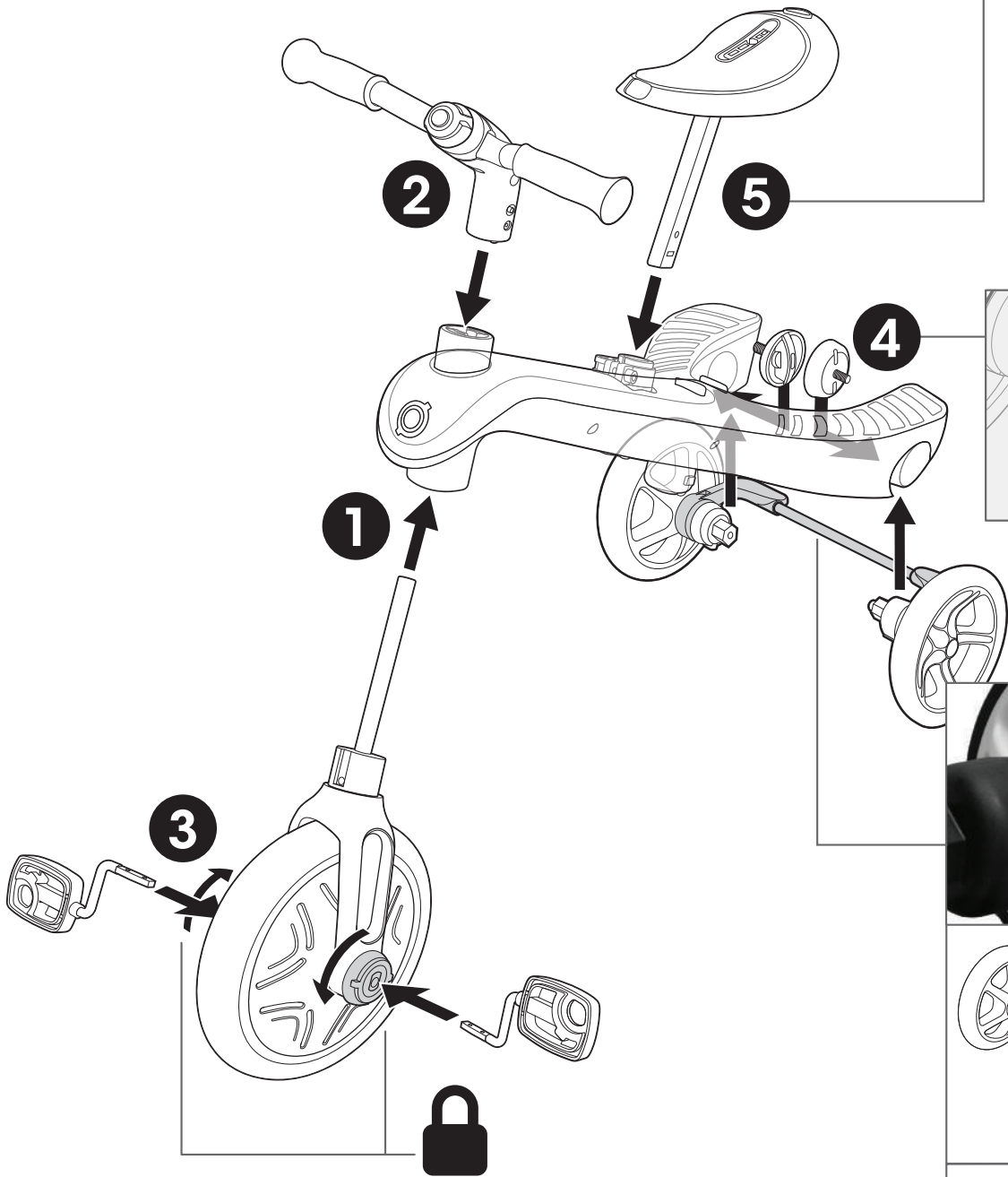
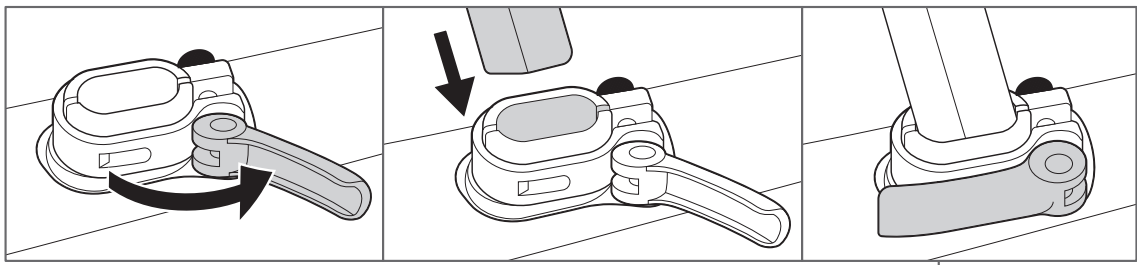

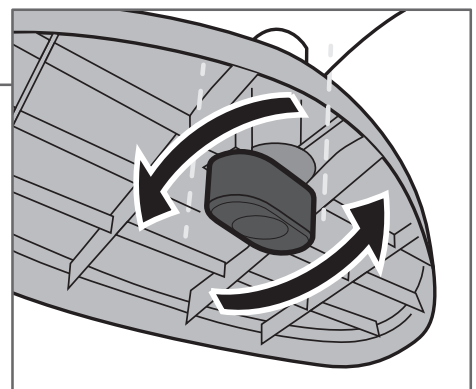
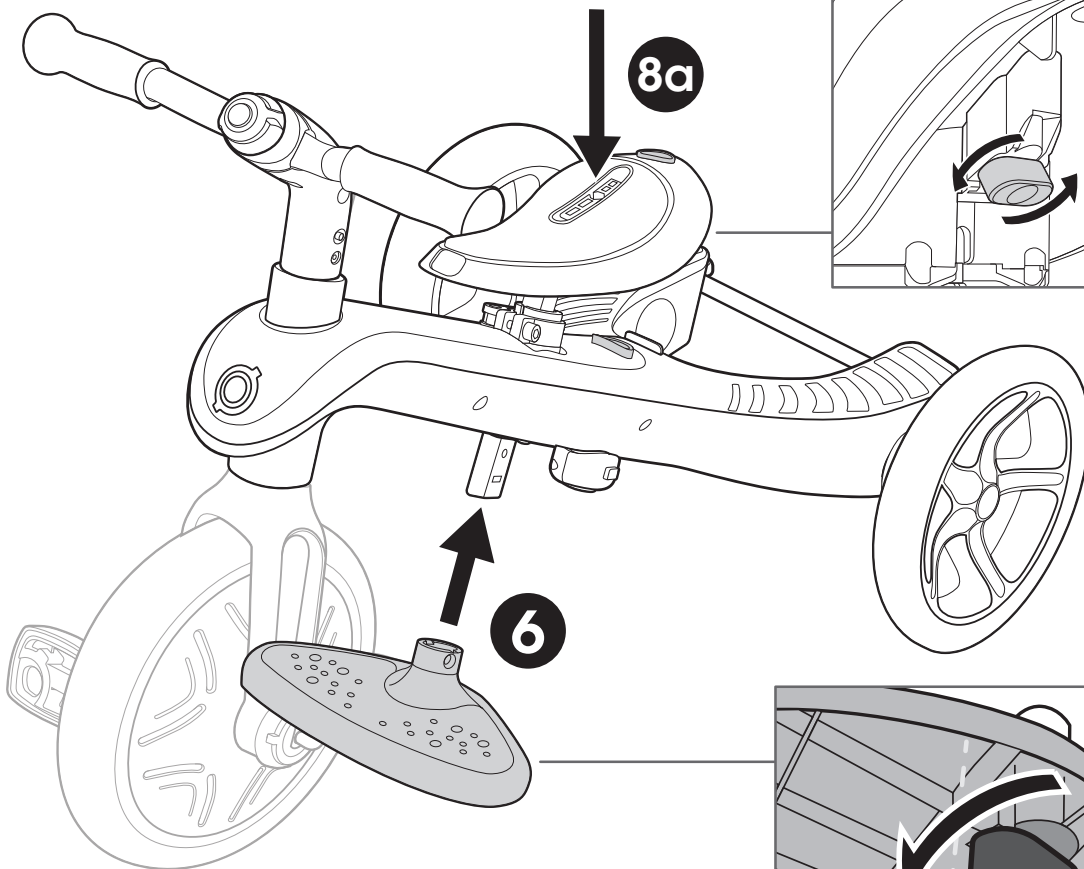
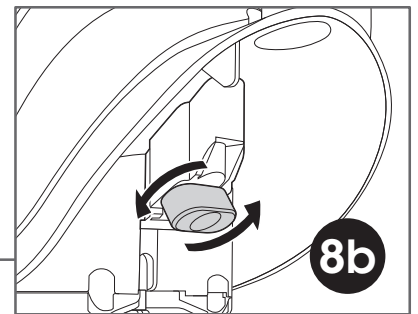
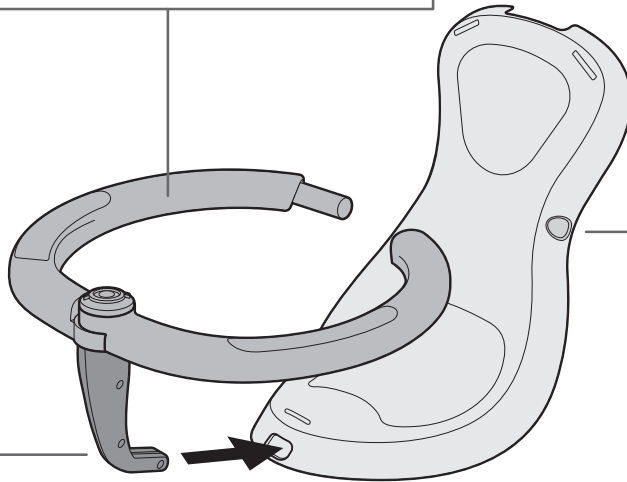
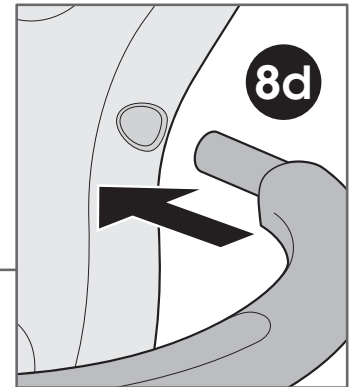
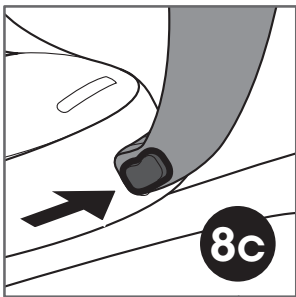
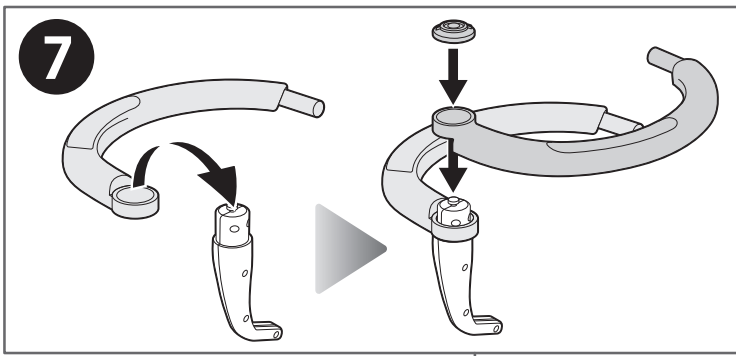

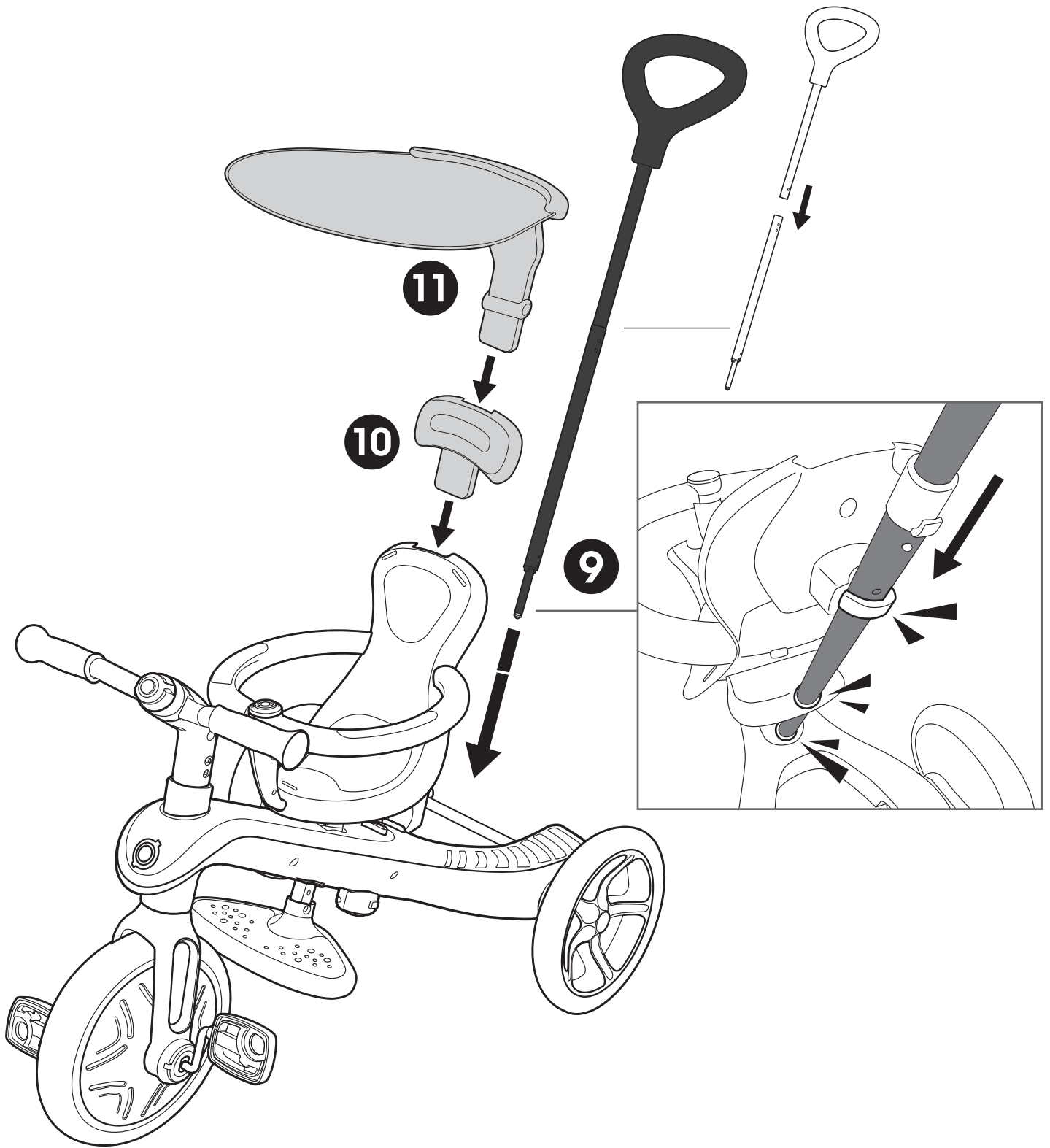



OK!

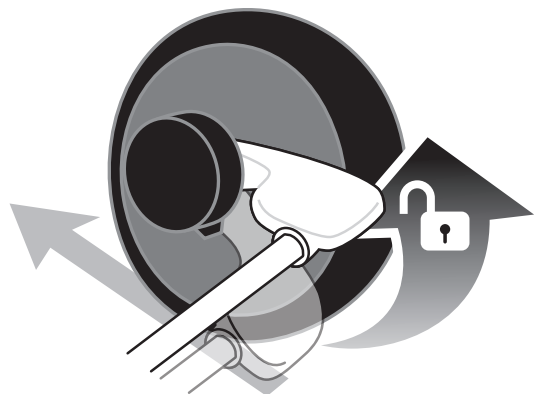

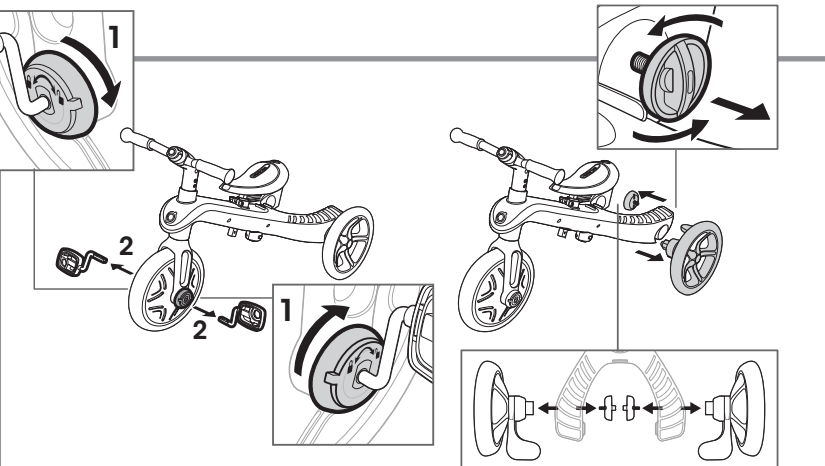
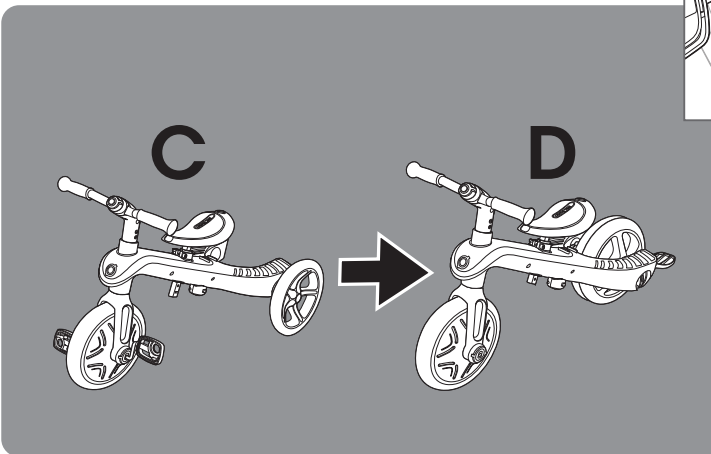
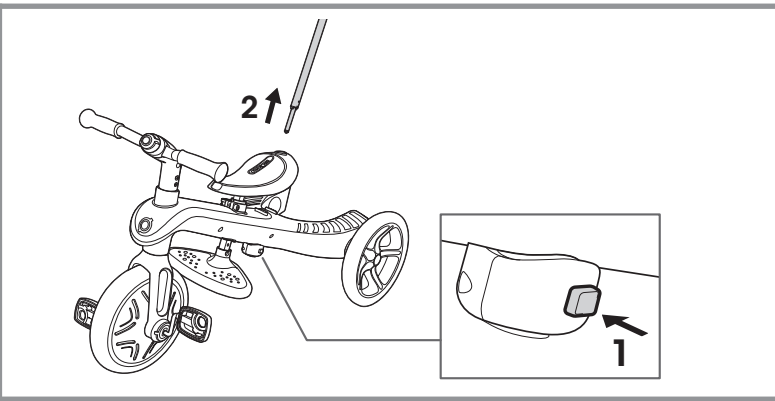
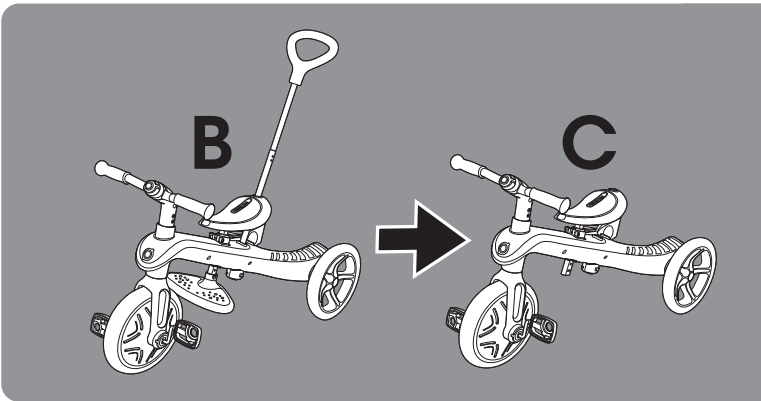
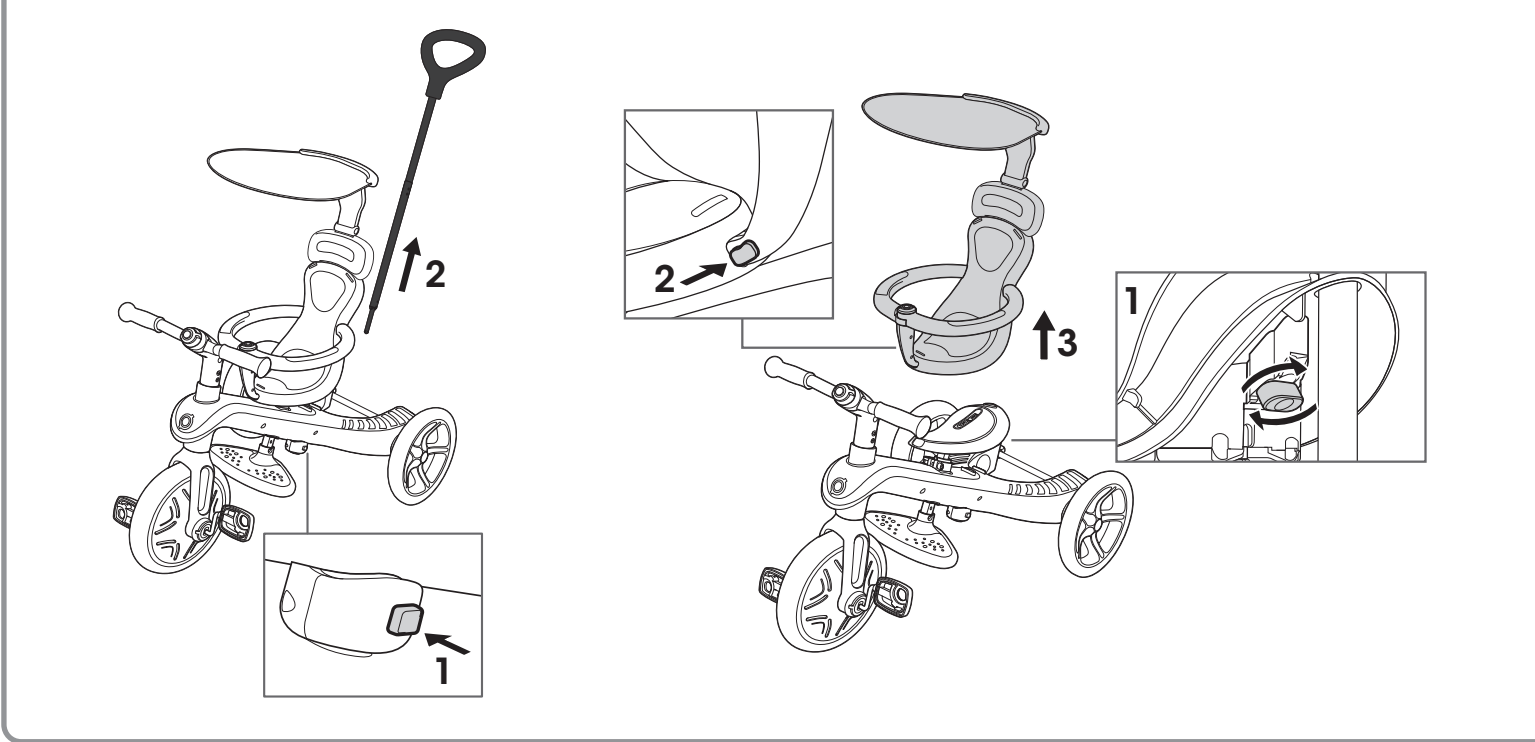
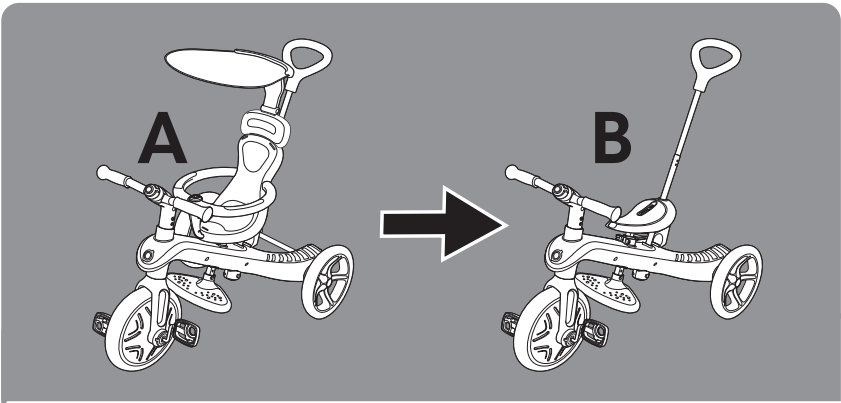

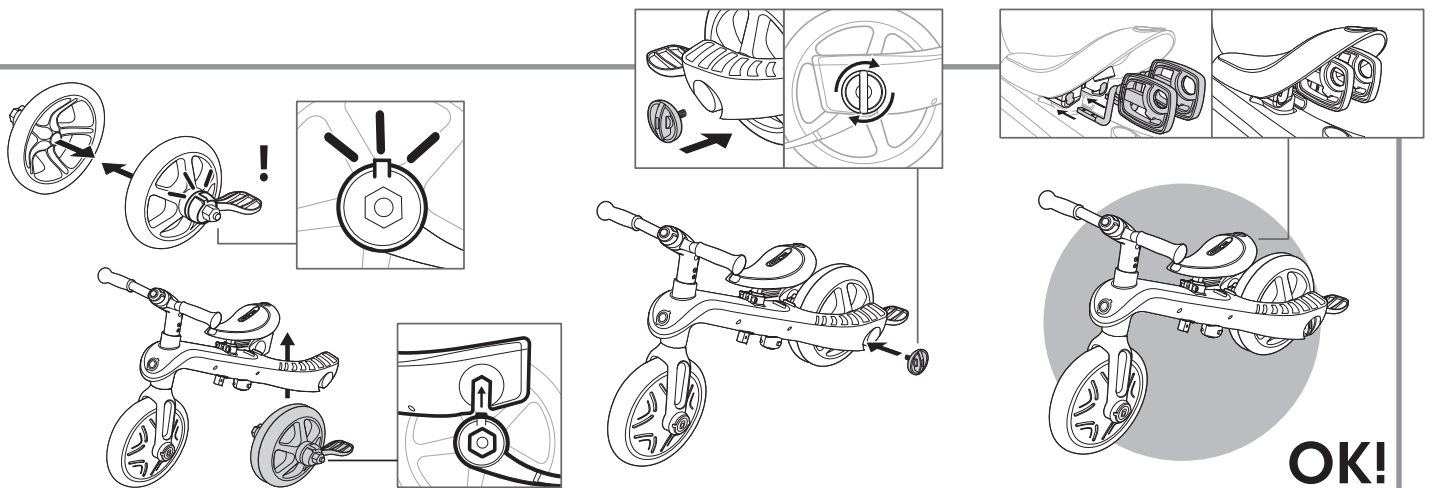
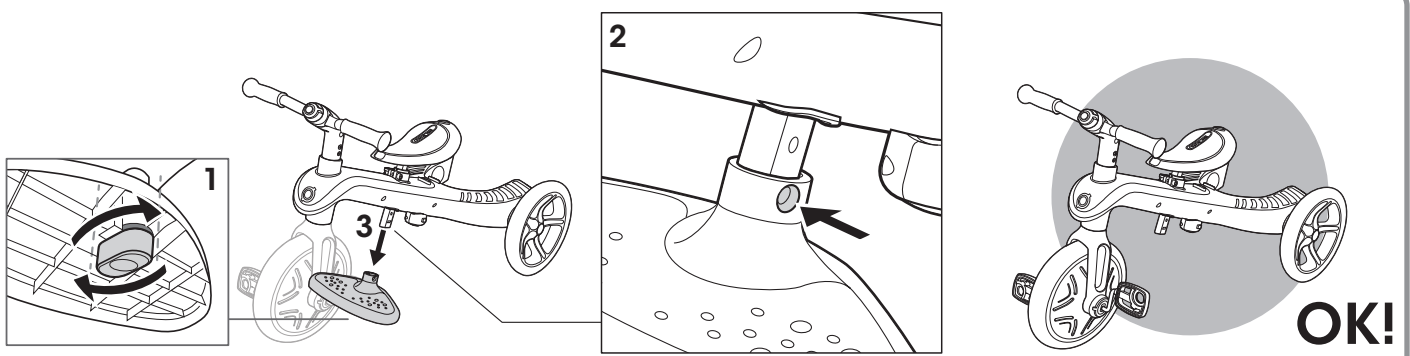
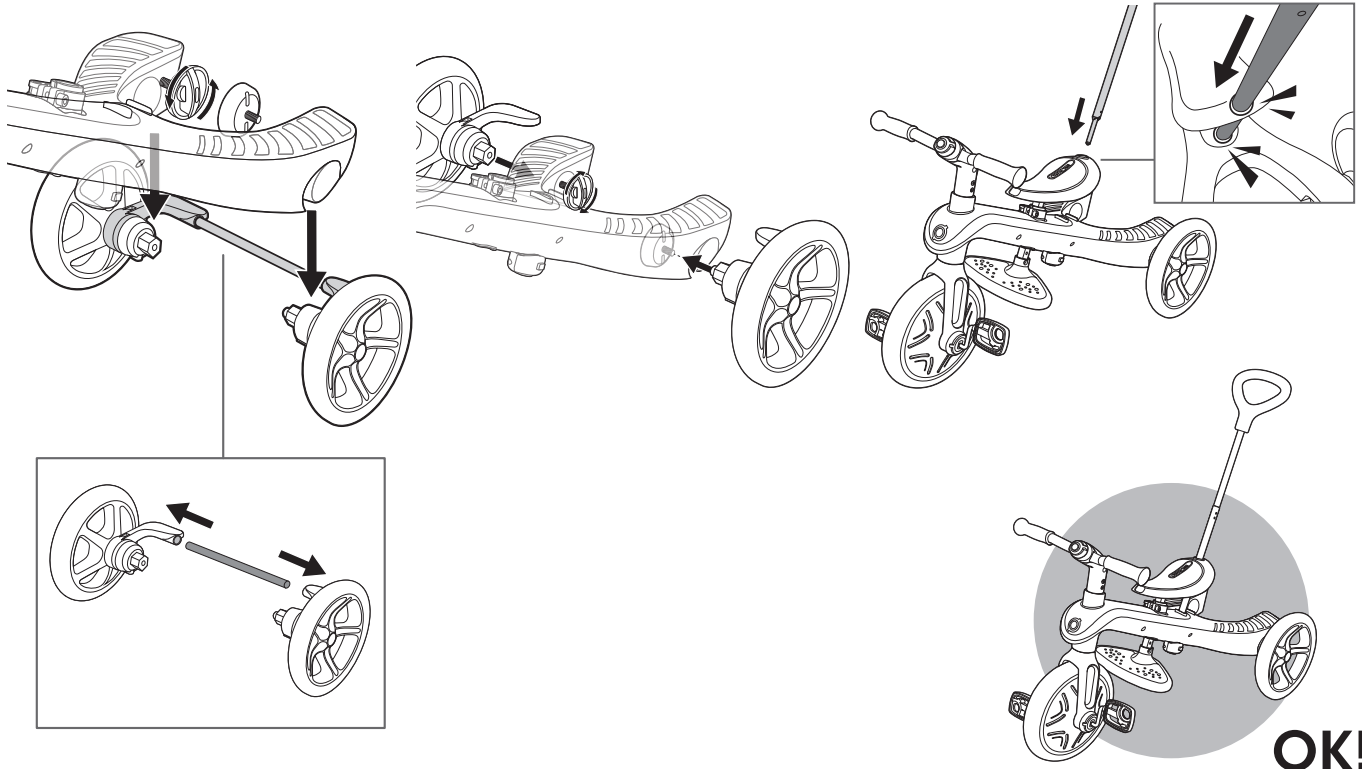

< EN >

Please carefully read the instructions before assembling and using the product. Keep the instructions for future reference.

Be careful when unpacking and assembling the product.

This product must be assembled by a responsible adult.

Remove all the parts which are not necessary for play before giving the product to your child.

Warning! Do not step or stand on back of frame which will cause product overturned.

Tricycle mode: Warning! Not to be used by children over 36 months; insufficient strength to support.

How to assemble EXPLORER TRIKE 4in1

1. The front wheel's fork needs to be aligned with the frame of the trike; then insert the stem of the front wheel's fork into the frame.
2. Take the handlebars and align them with the front wheel by making sure the stem of the front wheel's fork slots into the handlebars' column. Make sure the handlebars are placed in the correct direction with the top column facing outwards, away from the seat. Push the handlebars down until you hear a click to securely fix them in place.
3. Turn the pedal locks of the front wheel in the direction of the unlocked symbol; place the pedals in the front wheel's slots. Turn the pedal lock in the direction of the locked symbol to secure the pedals in the front wheel. You need to hold the pedal with one hand and turn the pedal lock towards the direction of the locked symbol with the other hand until the lock clicks into place.
4. The parking devices on the rear wheels must be pointing inward when they are installed for all trike stages. See below instructions on how to install the parking bar on the wheels:
 - a. Install the bar inside the dedicated hole of the parking device on one of the rear wheels.
 - b. Put the parking bar inside the 2nd hole located on the parking device of the other rear wheel.
 - c. Install both wheels with the parking bar into the trike's frame. Place both wheels in the hexagonal slots at the rear of the trike frame and ensure that the parking devices are upwards and don't touch the ground. Once the wheels are in the correct position, you need to screw the knobs into the wheels' slot to ensure the wheels will remain securely in place.
 - d. Make sure the bar is securely fixed before using the product.

Warning! The parking bar of the parking system is only applicable for the infant trike mode. Remove the parking bar before using the products in other modes.

5. To insert the saddle, you must first open the clamp and press the bottom spring-loaded button on the saddle stem. Then, push the saddle down until you hear a click. Close the clamp. The saddle is adjustable with 2 available heights (31cm; 34cm). The minimum insertion depth is where "MAX" is marked on the stem when placing the top spring-loaded button in the saddle's stem hole. This is the highest height of the saddle. The maximum insertion of the saddle is pushing the saddle down until the saddle's stem is all the way down. This is the lowest height of the saddle.
6. Take the footrest and slide it up the saddle stem. You must press the spring-loaded button at the bottom of the saddle stem; the footrest is secure once you hear a click and twist the knob under the footrest to 90 degrees. The footrest must be facing forwards, not backwards, to be in the correct position.

Warning! Check footrest is securely locked before every use.

7. Assemble the safety bar by first unscrewing the top cap of the middle safety bar. Next, put one side of the safety bar on top of the middle safety bar, followed by the other side. Screw the cap on top of the middle safety bar to secure the right and left safety bars. Correct assembly of the safety bar will show both safety bar sides at the same height.
8. Put the seat on top of the saddle; make sure the knob on the seat is aligned with the saddle slot, so it can slide through the saddle slot. To secure the seat to the saddle, turn the knob under the seat 90 degrees. Insert the middle safety bar in the hole at the front of the seat; press the red button on the side of the middle safety bar and push until the red button is hidden in the seat. Slide the sides of the safety bar into the gaps on the side of the seat.
9. To assemble the parent handlebar, take the top part of the parent handle, where there is the black handle, and place it into the bottom shaft by pressing the spring-loaded button. There are 2 available heights on the parent handlebar (92cm; 96.5cm). Make sure to align the spring-loaded button with the holes; you must hear a click to ensure the handle is securely in place. To secure the parent handlebar to the trike, carefully place the shaft through the saddle's hole and into the hole on the trike's frame. Once you hear a click, the pole is secure.
* To remove the parent handle, you must press the red button under the trike's frame; then release the shaft and carefully lift the parent handle out.
10. Insert the headrest to the seat.
11. Slide the canopy into the opening at the back of the seat's backrest until you hear a click.

Warning! Check the seat and safety bar are securely locked before every use.

Secure your child on the infant trike:

- 5-point harness system is set on the seat; adjust the slider on each strap before first use. The shoulder straps and the waist straps should fit firmly around the child.

- To buckle, slot the end of the shoulder strap to the end of the waist strap, do the same on both left and right sides.

- Then, insert both components to the buckle housing on the leg-between strap until you here a click.
- Double check it is securely locked and all the 5 straps' length are well fit to the child.

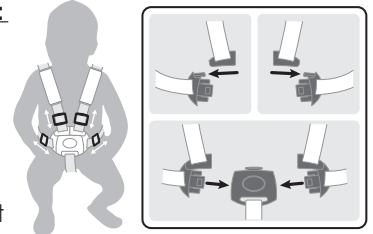

Warning! Always fasten with the 5-point harness while using the trike with the seat on it.

Warning! Secure the child in the harness at all times.

How to operate the freewheel mode:

The front wheel has two modes of operation.

- Unlocked mode: when the pedals are turning independently from the front wheel.

- Locked mode: when the pedals and the front wheel are connected together and move as one.

- To put the front wheel in Locked mode, you need to align the spot on the red button to the arrows on the inner hub; press the red button on the locked symbol side until you hear a click.

- To put the front wheel in Unlocked mode, you need to align the spot on the red button to the arrows on the inner hub; press the red button on the unlocked symbol side until you hear a click.

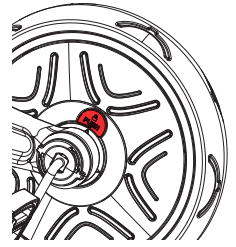

Warning! Freewheel function is to be used only with the parent handle (Push bar).

Warning! Check that the push bar (parent handle) is locked in position before use.

Warning! Automatic freewheeling ensures the tricycle can be pushed safely while the child's feet rest on the pedals without the pedals turning.

How to operate the parking devices:

- To operate the rear wheels' parking devices, you need to push the parking devices down by applying pressure with your foot on the parking bar (infant trike mode only) or directly on the parking devices (other modes). You must always use both rear parking devices when you need to stop the tricycle from moving. The parking devices are locked, and the tricycle will remain stationary once you hear a click after pushing down both parking devices.

- To unlock the parking devices, you need to fully lift up the parking bar (infant trike mode only) or both parking devices (other modes) with your foot. The tricycle is mobile once you hear a click after pushing up both parking devices.

- The left parking device controls the left-hand side rear wheel, and the right parking device controls the right-hand side rear wheel. The parking bar for the infant trike mode controls the parking devices.

Warning! The parking bar of the parking system is only applicable for the infant trike mode. Remove the parking bar before using the products in other modes.

WARNING! The two rear parking devices located on the rear wheels are NOT TO BE USED TO SLOW DOWN the tricycle. The rear parking devices put the tricycle in an immediate stationary mode. The parking devices are not designed for other purposes. Using the two rear parking devices to slow down the tricycle will cause irreparable damage to the rear wheels' mechanism and must be avoided at all times.

Transform Infant trike to Guided trike (A-B)

- Press the red button at the bottom of the frame to remove the parent handle.

- Remove the canopy by pressing the button at the back of the headrest.

- Press the red button on the side of the middle column of the safety bar to release; repeat for the left- and right-hand side bars.

- Under the saddle, turn the knob securing the seat 90 degrees. Lift the seat off the saddle.

- Place the parent handle through the saddle's hole and into the hole on the trike's frame.

- In guided trike stage, the child will start to use the pedals. Ensure that his feet are resting correctly and flat on the pedals.

See below instructions on how to remove the parking bar from the rear wheels to use the product in Guided trike mode:

- a. Unscrew the knobs at the end of the wheel assembly and remove both wheels with the parking bar from the trike's frame.
- b. Pull out the bar from the parking device. Repeat the operation for the other one.
- c. To re-install, slide the wheel in the hexagon shaped hole and screw back the knob onto the wheel. Repeat the procedure for the other wheel. Make sure the parking devices do not touch the ground.

Transform Guided trike to Training trike (B-C)

- When the child is old enough to pedal, take off the push bar, and put the front wheel in locked mode to allow pedalling.
 - Press the red button at the bottom of the frame to remove the parent handle.
 - Remove the footrest by turning the knob 90 degrees, then press the spring-loaded button on the left-side of the saddle stem.
- You can store the footrest at the back of the seat by sliding it into its dedicated spot.

Transform Training trike to Balance bike (C-D)

- Unscrew the knob at the end of the wheel assembly. Place the wheel inside of the Trike frame. Slide the wheel in the hexagon shaped hole and screw back the knob onto the wheel. Repeat the procedure for the other wheel. Make sure the parking devices do not touch the ground.
- Put the pedal lock of the front wheel in the unlocked position. Remove the pedals from the wheel; you can store them at the rear of the saddle.
- Warning! Protective equipment should be worn. Not to be used in traffic. Always wear safety equipment (helmet, elbow-pads, kneepads, gloves).
- **Braking for walking bike:** The product can be braked with the feet. The child can stop moving by stopping walking/running. Please take care that your child can always stop from the speed it produces and wears appropriate shoes.

IMPORTANT - READ CAREFULLY AND KEEP FOR FUTURE REFERENCE

- WARNING! Never leave the child unattended.
- WARNING! Ensure that all the locking devices are engaged before use
- WARNING! Do not let the child play with this product
- WARNING! This seat unit is not suitable for children under 6 months
- WARNING! Always use the restraint system
- WARNING! Check that the pram body or seat unit or car seat attachment devices are correctly engaged before use;
- WARNING! This product is not suitable for running or skating;
- Don't attach any carrying accessory, Load attached to the handle and/or on the back of the backrest and/or on the sides of the vehicle will affect the stability of the vehicle.
- The parking device shall be engaged when placing and removing the children.

Inspection, maintenance and cleaning

- Check all hardware during usage period and tighten as required. It is particularly important that this procedure be followed at the beginning of each use. If these checks are not carried out, the trike could overturn or otherwise become a hazard. Replacement should be made in accordance with the manufacturer's instructions.
- Clean trike with a slightly damp cloth (cold water) and mild soap. Never use a corrosive or abrasive substance to clean the product.
- Vehicle shall be used only for one child which it has been designed.
- Accessories which are not approved by the manufacturer shall not be used.
- Only replacement parts supplied or recommended by the manufacturer/distributor shall be used.
- Maximum child's weight: 15kg for Infant trike; 20kg for other modes.

General instructions of use:

- Prior to use, make sure that the product has been assembled properly. Check all the connection elements: steering column; footrest; seat; safety belt; safety ring must be correctly adjusted and make sure that the locking mechanisms are securely locked. Check the product before the child rides to determine if there are any potentially hazardous parts or conditions.
- Children should be supervised by adult while riding this product. Special care should be taken to instruct children in safe riding.
- Do not use on the public highways, examples of safe riding area: To be used on flat and no gravel areas (playground, Public Square)
- Do not use this product near a staircase, on a slope, on a road or on a wet surface.
- More mobility child grows; the more potential hazards increase. At home, be sure to remove frames or mirrors hung too low and could break, and any object that could fall in the event of impact. Corner table can also be a danger.
- Do not allow more than one rider on the product at a time.
- Be sure the child wears clothes and appropriate footwear when using product.
- Be sure the rider keeps both hands on the handlebars for proper control.
- Do not allow the rider to wear anything that obstructs hearing and visibility, or which impairs the functioning of product.
- The product should be used with caution since skill is required to avoid falls or collisions causing injury to the user or third parties.

Maintenance and security:

- Security checks: check periodically the product to identify any loose or dislocated element particularly the wheels, pedals, seat and handlebars.
- Periodic cleaning will bring a good life. Wipe the product with a dry cloth if it has been soiled.
- Regularly check the condition of abrasion and avulsion.
- Regularly check that parts are not broken or damaged, if this happens, stop using this product.
- Regular checks can prevent an accident.

Additional Info

For questions and inquiries please contact us at: contact@globber.com

WARRANTY

The manufacturer warranties this product to be free of manufacturing defects for period of 2 years from date of purchase. This limited Warranty does not cover normal wear and tear, tire, tube or cables, or any damage, failure or loss caused by improper assembly, maintenance, or storage.

This Limited Warranty will be void if the product is ever

- used in a manner other than for recreation or transportation;
- modified in any way;
- rented

The manufacturer is not liable for incidental or consequential loss or damage due directly or indirectly to the use of this product.

Globber does not offer an extended warranty. If you have purchased an extended warranty, it must be honoured by the store at which it was purchased.

For your records, save your original sales receipt with this manual and write the product name below.

.....

Spare parts

To order spare parts for this product, please visit our website www.globber.com

< FR >

Veillez lire attentivement les instructions avant d'assembler et d'utiliser le produit. Conservez ces instructions pour toute référence future. Faites attention lorsque vous déballez et assemblez le produit. Ce produit doit être assemblé par un adulte responsable. Retirez toutes les pièces inutiles avant de donner le produit à votre enfant.

Attention ! Personne ne doit grimper ou se tenir à l'arrière du cadre car le produit serait renversé.
Mode tricycle : Attention ! Ce produit n'est pas conçu pour les enfants de plus de 36 mois ; force de soutien insuffisante.

Comment assembler le tricycle EXPLORER TRIKE 4-en-1

1. La fourche de la roue avant doit être alignée avec le cadre du tricycle ; puis insérez le montant de la fourche de la roue avant dans le cadre.
2. Prenez le guidon et alignez-le avec la roue avant en vous assurant que le montant de la fourche de la roue avant s'insère dans la colonne du guidon. Assurez-vous que le guidon est positionné dans le bon sens avec la colonne supérieure orientée vers l'extérieur, loin du siège. Poussez le guidon vers le bas jusqu'à ce que vous entendiez un déclic, il est alors dans la bonne position.
3. Tournez les verrous des pédales sur la roue avant dans le sens du symbole non verrouillé ; placez les pédales dans les fentes de la roue avant. Tournez les verrous des pédales dans le sens du symbole verrouillé pour fixer les pédales dans la roue avant. Vous devez tenir la pédale avec une main et tourner le dispositif de verrouillage de la pédale dans la direction du symbole verrouillé avec l'autre main jusqu'à ce que le dispositif de verrouillage s'enclenche.
4. Le système de blocage des roues arrière doit être orientés vers l'intérieur quand il est installés sur le tricycle. Voir les instructions ci-dessous pour l'installation de la barre de blocage des roues arrière :
 - a. Installez la barre à l'intérieur du trou dédié situé au niveau du système de blocage sur l'une des deux roues arrière.
 - b. Placez la barre de blocage des roues dans le 2ème trou situé sur le système de blocage de l'autre roue arrière.
 - c. Installez les deux roues avec la barre de blocage dans le cadre du tricycle. Placez les deux roues dans les fentes hexagonales à l'arrière du cadre du tricycle et assurez-vous que les système de blocage des roues arrière soient orientés vers le haut et ne touchent pas le sol. Une fois que les roues sont dans la bonne position, vous devez visser les boutons des roues pour vous assurer qu'elles resteront bien en place.
 - d. Assurez-vous que la barre est bien fixée avant d'utiliser le produit.

Avertissement ! La barre de blocage des roues n'est utilisable que pour le mode tricycle pour bébé. Retirez la barre de blocage des roues avant d'utiliser le produit dans les autres modes.

5. Pour insérer la selle, vous devez d'abord ouvrir la pince et appuyer sur le bouton à ressort situé en bas de montant de la selle. Ensuite, abaissez la selle jusqu'à ce que vous entendiez un déclic. Fermez la pince. La selle est réglable avec 2 hauteurs disponibles (31 cm ; 34 cm). La profondeur d'insertion minimale est indiquée par le repère « MIN » indiqué sur le montant lors de l'insertion du bouton à ressort supérieur dans le trou du montant de la selle. Il s'agit de la plus haute hauteur de la selle. L'insertion maximale de la selle pousse la selle vers le bas jusqu'à ce que le montant de la selle soit complètement enfoncé. Il s'agit de la plus basse hauteur de la selle.
6. Prenez le repose-pieds et faites-le glisser vers le haut du montant de la selle. Vous devez appuyer sur le bouton à ressort situé au bas du montant de la selle ; le repose-pied est sécurisé lorsque vous entendez un déclic en tournant le bouton sous la selle sur 90 degrés. Le repose-pieds doit être orienté vers l'avant et non vers l'arrière pour le placer dans sa position correcte.

Attention ! Vérifiez que le repose-pieds est bien verrouillé avant chaque utilisation.

7. Assemblez la barre de sécurité en dévissant d'abord le capuchon supérieur de la barre de sécurité centrale. Ensuite, placez un côté de la barre de sécurité au-dessus de la barre de sécurité centrale, suivi de l'autre côté. Vissez le capuchon sur la barre de sécurité centrale pour fixer les barres de sécurité droite et gauche. Le montage correct de la barre de sécurité montrera les deux côtés de la barre de sécurité à la même hauteur.
8. Placez le siège sur la selle ; assurez-vous que le bouton du siège s'aligne avec la fente de la selle, afin de pouvoir le glisser dans la fente de la selle. Pour fixer le siège à la selle, tournez le bouton, situé sous le siège, sur 90 degrés. Insérez la barre de sécurité centrale dans le trou situé à l'avant du siège ; appuyez sur le bouton rouge situé sur le côté de la barre de sécurité centrale et appuyez jusqu'à ce que le bouton rouge soit caché dans le siège. Faites glisser les côtés de la barre de sécurité dans les fentes situées sur le côté du siège.
9. Pour assembler la barre parentale, prenez sa partie supérieure où se trouve la poignée noire, et insérez-la dans le montant inférieure appuyant sur le bouton à ressort. La barre parentale peut se régler sur 2 hauteurs disponibles (92 cm ; 96,5 cm). Assurez-vous d'aligner le bouton à ressort avec les trous ; vous devez entendre un déclic pour vous assurer que le

guidon est bien en place. Pour sécuriser la barre parentale au tricycle, placez soigneusement le manche à travers le trou de la selle et dans le trou du châssis du tricycle. Une fois que vous entendez un déclic, le montant est sécurisé.

* Pour retirer la barre parentale, vous devez appuyer sur le bouton rouge sous le cadre du tricycle ; puis relâchez le manche et soulevez délicatement la barre parentale pour l'enlever.

10. Insérez le repose-tête sur le siège.
11. Glissez le toit dans l'ouverture à l'arrière du dossier du siège jusqu'à ce que vous entendiez un déclic.

Attention ! Vérifiez que le siège et la barre de sécurité sont bien verrouillés avant chaque utilisation.

Installez votre enfant sur le tricycle :

- Un système de harnais 5 points est présent sur le siège ; réglez la glissière de chaque sangle avant la première utilisation. Les sangles d'épaules et les sangles de taille doivent être fermement ajustées sur l'enfant.
- Pour boucler, insérez l'extrémité de la sangle d'épaule dans l'extrémité de la sangle de taille, faites de même à gauche et à droite.
- Puis insérez les deux éléments dans le logement de la boucle sur la sangle d'entrejambe jusqu'à ce que vous entendiez un déclic.
- Vérifiez que le verrouillage est bien réalisé et que la longueur des 5 sangles est bien adaptée à l'enfant.

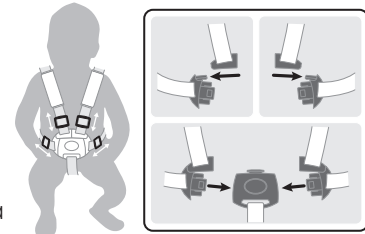

Avertissement ! Attachez toujours le harnais 5 points lors de l'utilisation du tricycle avec le siège dessus.

Attention ! Sécurisez toujours l'enfant avec le harnais.

Comment utiliser le mode roue libre :

La roue avant permet deux modes de fonctionnement.

- Mode déverrouillé : lorsque les pédales tournent indépendamment de la roue avant.
- Mode verrouillé : lorsque les pédales et la roue avant sont reliées ensemble et fonctionnent simultanément.
- Pour mettre la roue avant en mode verrouillé, vous devez aligner la flèche près du bouton rouge sur le côté du symbole déverrouillé avec les flèches du moyeu interne ; appuyez sur le bouton du côté du symbole verrouillé jusqu'à ce que vous entendiez un déclic.
- Pour mettre la roue avant en mode déverrouillé, vous devez aligner la flèche près du bouton rouge sur le côté du symbole déverrouillé avec les flèches du moyeu interne ; appuyez sur le bouton du côté du symbole déverrouillé jusqu'à ce que vous entendiez un déclic.

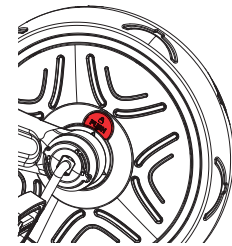

Attention ! La fonction de roue libre doit être utilisée uniquement avec la poignée parentale (barre pour pousser).

Attention ! Vérifiez que la barre pour pousser (poignée parentale) est bien verrouillée avant l'utilisation.

Attention ! La fonction de roue libre automatique permet de pousser le tricycle en toute sécurité pendant que l'enfant pose ses pieds sur les pédales qui ne tournent pas.

Comment faire fonctionner le système de blocage des roues arrière :

- Pour activer le système de blocage situés au niveau de chacune des roues arrière, vous devez pousser le système de blocage arrière vers le bas en appliquant une pression avec votre pied sur la barre de blocage (mode tricycle pour bébé seulement) ou directement sur le système de blocage (autres modes). Vous devez toujours utiliser le système de blocage des deux roues arrière lorsque vous devez empêcher le tricycle de bouger. Le système de blocage est verrouillé et le tricycle reste immobile dès que vous entendez un déclic après avoir appuyé sur les deux système de blocage.
- Pour déverrouiller le système de blocage, vous devez lever complètement la barre de blocage des roues (mode tricycle pour bébé seulement) ou le système de blocage des deux roues arrière (autres modes) avec votre pied. Le tricycle est mobile lorsque vous entendez un déclic après avoir relevé le système de blocage des roues arrière.
- Le système de blocage gauche commande la roue arrière gauche et le système de blocage droit contrôle la roue arrière droite. La barre de freinage du mode tricycle pour bébé contrôle les deux le système de blocage.

Avertissement ! La barre de blocage des roues n'est utilisable que pour le mode tricycle pour bébé. Retirez la barre de blocage des roues avant d'utiliser le produit dans les autres modes.

ATTENTION ! Les deux systèmes de blocage situés sur les roues arrière ne doivent pas être utilisés pour freiner le tricycle. Les systèmes de blocage

arrière mettent le tricycle en mode stationnaire immédiat. Les systèmes de blocage des roues ne sont pas conçus pour d'autres usages. L'utilisation des deux systèmes de blocage des roues arrière pour ralentir le tricycle causera des dommages irréparables au mécanisme des roues arrière et doit être évitée à tout moment.

Transformez le tricycle pour bébé en tricycle guidé (A-B)

- Appuyez sur le bouton rouge en bas du cadre pour enlever la poignée parentale.
- Retirez le toit en appuyant sur le bouton situé à l'arrière du repose-tête.
- Appuyez sur le bouton rouge situé sur le côté de la colonne centrale de la barre de sécurité pour la relâcher ; répétez l'opération pour les barres latérales gauche et droite.
- Sous la selle , tournez le bouton de fixation du siège sur 90 degrés. Soulevez le siège de la selle.
- Placez la poignée parentale dans l'orifice de la selle et dans le trou du cadre du tricycle.
- En mode tricycle guidé, l'enfant commencera à utiliser les pédales. Assurez-vous que ses pieds reposent correctement et à plat sur les pédales.

Voir ci-dessous les instructions sur la méthode à suivre pour retirer la barre de blocage des roues arrière afin d'utiliser le produit en mode tricycle guidé :

- a. Dévissez le bouton à l'extrémité de chacune des roues et retirez les 2 roues arrière avec la barre de blocage du cadre du tricycle.
- b. Retirez la barre du système de blocage d'une des roues arrière. Répétez l'opération pour le système de blocage de l'autre roue arrière.
- c. Pour re-installer les roues, faites glisser la roue dans le trou hexagonal et revissez le bouton sur la roue. Répétez la procédure pour l'autre roue. Assurez-vous que le système de blocage des roues ne touchent pas le sol.

Transformez le tricycle guidé en tricycle d'entraînement (B-C)

- Lorsque l'enfant est en âge de pédaler, retirez la barre parentale et mettez la roue avant en mode verrouillé pour permettre le pédalage.
 - Appuyez sur le bouton rouge en bas du cadre pour enlever la poignée parentale.
 - Retirez le repose-pied en tournant le bouton sur 90 degrés, puis appuyez sur le bouton à ressort sur le côté gauche du montant de la selle .
- Vous pouvez stocker le repose-pieds à l'arrière du siège en le glissant dans son rangement prévu.

Transformez le tricycle d'entraînement en vélo d'équilibre (C-D)

- Dévissez le bouton à l'extrémité de la roue. Placez la roue à l'intérieur du cadre du tricycle. Faites glisser la roue dans le trou hexagonal et revissez le bouton sur la roue. Répétez la procédure pour l'autre roue. Assurez-vous que le système de blocage des roues ne touchent pas le sol.
- Mettez le verrou des pédales de la roue avant en position déverrouillée. Retirez les pédales de la roue ; vous pouvez les stocker à l'arrière de la selle.
- Attention ! Un équipement de protection doit être porté. Ce produit ne doit pas être utilisé dans la circulation. L'enfant doit toujours porter un équipement de sécurité (casque, coudières, genouillères, gants).
- **Freinage pour le vélo d'équilibre** : Le produit peut être freiné avec les pieds. L'enfant peut arrêter le produit en cessant de marcher / courir. Veillez à ce que votre enfant puisse toujours s'arrêter à la vitesse qu'il produit et porte des chaussures appropriées.

IMPORTANT - LIRE ATTENTIVEMENT ET CONSERVER POUR RÉFÉRENCE FUTURE

- ATTENTION ! Ne laissez jamais l'enfant sans surveillance.
- ATTENTION ! Assurez-vous que tous les dispositifs de verrouillage sont engagés avant l'utilisation.
- ATTENTION ! Ne laissez pas l'enfant jouer avec ce produit.
- AVERTISSEMENT ! Ce siège ne convient pas aux enfants de moins de 6 mois.
- ATTENTION ! Utilisez toujours le système de sécurité.
- ATTENTION ! Vérifiez que le corps du landau ou le siège ou les dispositifs de fixation du siège sont correctement engagés avant l'utilisation ;
- AVERTISSEMENT ! Ce produit n'est pas adapté à la course à pied ou au patinage ;
- Ne fixez aucun accessoire de transport. Une charge fixée à la poignée et/ou à l'arrière du dossier et/ou sur les côtés du véhicule affectera la stabilité du véhicule.
- Les freins doivent être engagés lorsque vous installez ou retirez l'enfant du produit.

Inspection, entretien et nettoyage :

- Vérifiez tous les éléments de fixation pendant la période d'utilisation et resserrez-les si nécessaire. Il est particulièrement important que cette procédure soit suivie au début de chaque utilisation. Si ces contrôles ne sont pas effectués, le tricycle peut se renverser ou devenir dangereux. Le remplacement doit être effectué conformément aux instructions du fabricant.
- Nettoyez le tricycle avec un chiffon légèrement humide (eau froide) et un savon doux. N'utilisez jamais de substance corrosive ou abrasive pour nettoyer le produit.
- Le véhicule ne doit être utilisé que pour l'enfant pour lequel il a été prévu.
- Les accessoires qui ne sont pas approuvés par le fabricant ne doivent pas être utilisés.

- Seules les pièces de rechange fournies ou recommandées par le fabricant/distributeur doivent être utilisées.
- Poids maximal de l'enfant : 15 kg pour le tricycle pour bébé ; 20 kg pour les autres modes.

Instructions générales d'utilisation:

- Avant l'utilisation, assurez-vous que le produit a été correctement assemblé. Vérifiez tous les éléments de connexion : colonne de direction; repose pieds; siège; ceinture de sécurité; le cadre de sécurité doit être correctement ajusté et assurez-vous que les mécanismes de verrouillage sont bien enclenchés. Vérifiez le produit avant que l'enfant ne monte pour déterminer s'il existe des pièces ou des conditions potentiellement dangereuses.
- Les enfants doivent être surveillés par un adulte lorsqu'ils utilisent ce produit. Des précautions particulières doivent être prises pour apprendre aux enfants à conduire en toute sécurité.
- Ce produit ne doit pas être utilisé sur des routes publiques ni des zones de circulation : Il doit être utilisé sur des zones plates et non gravellées (terrains de jeu, place publique)
- Ce produit ne doit pas être utilisé près d'un escalier, d'une pente, d'une route ou sur une surface mouillée.
- Plus la mobilité des enfants augmente; plus les dangers potentiels augmentent. À la maison, veillez à retirer les cadres ou les miroirs trop bas qui pourraient se briser, ainsi que tout objet susceptible de tomber en cas d'impact. Les coins d'une table peuvent aussi représenter un danger.
- Ne laissez pas plus d'un utilisateur à la fois sur le produit.
- Assurez-vous que l'enfant porte des vêtements et des chaussures appropriées lors de l'utilisation du produit.
- Assurez-vous que l'enfant garde les deux mains sur le guidon pour un contrôle adéquat.
- Ne laissez pas l'enfant porter quoi que ce soit qui gênerait l'ouïe et la visibilité ou qui gênerait le fonctionnement du produit.
- Le produit doit être utilisé avec prudence, car il est nécessaire de faire preuve de compétence pour éviter les chutes ou les collisions causant des blessures à l'utilisateur ou à des tiers.

Entretien et sécurité :

- Contrôles de sécurité : vérifiez périodiquement le produit pour identifier tout élément desserré ou disloqué, en particulier les roues, les pédales, la selle et le guidon.
- Un nettoyage régulier assurera une longue durée de vie du produit. Essayez le produit avec un chiffon sec s'il est sale.
- Vérifiez régulièrement l'état d'abrasion et d'avulsion.
- Vérifiez régulièrement que les pièces ne sont ni cassées ni endommagées. Le cas échéant, cessez d'utiliser ce produit.
- Des contrôles réguliers peuvent empêcher un accident.

Informations complémentaires

Si vous avez des questions, veuillez nous contacter à l'adresse suivante: contact@globber.com

GARANTIE

Le fabricant garantit que ce produit est exempt de défauts pendant une période de 2 ans à compter de la date d'achat. Cette garantie limitée ne couvre pas l'usure normale, les pneus, les tubes ou les câbles, ou tout dommage, défaillance ou perte causé par un assemblage, une maintenance ou un stockage incorrect.

La garantie limitée est annulée si le produit est

- utilisé pour un autre usage que les loisirs ou le transport ;
- modifié que quelque façon que ce soit ;
- loué

Le fabricant n'est pas responsable des pertes ou dommages accidentels ou consécutifs dus à l'utilisation directe ou indirecte de ce produit.

Globber ne propose pas d'extension de garantie. Si vous avez acheté une extension de garantie, elle doit être honorée par le magasin par lequel elle a été achetée.

Pour vos dossiers, veuillez sauvegarder l'original de votre ticket de caisse avec ce manuel et écrivez le nom du produit.

Pièces de rechange

Pour commander des pièces de rechange pour ce produit, veuillez visiter le site internet : www.globber.com

< DE >

Anleitung vor Montage und Gebrauch des Produkts bitte sorgfältig durchlesen. Anleitung bitte aufbewahren.

Produkt bitte vorsichtig auspacken und montieren.

Dieses Produkt muss von einer verantwortlichen erwachsenen Person montiert werden.

Bitte alle Teile entfernen, die zum Spielen nicht nötig sind, bevor das Produkt dem Kind übergeben wird.

Achtung! Nicht auf den hinteren Teil des Rahmens treten bzw. darauf stehen, weil das Produkt sonst kippt.

Dreirad-Modus: Achtung! Ungeeignet für Kinder über 3 Jahren; Produkt ist zu schwach für diese Größe.

EXPLORER TRIKE 4in1 montieren

1. Die Vorderradgabel am Rahmen des Dreirads ausrichten; dann die Stange der Gabel in den Rahmen stecken.
2. Den Lenker am Vorderrad ausrichten, sodass die Stange der Vorderradgabel sich in die der Lenksäule schieben lässt. Darauf achten, dass das obere Ende der Lenksäule nach außen, vom Sitz weg zeigt. Den Lenker nach unten schieben, bis die Säule hörbar einrastet.
3. Die Pedalarretierung am Vorderrad auf das Symbol „offen“ drehen und die Pedale in die vorgesehenen Öffnungen am Vorderrad stecken. Die Pedalarretierung auf das Symbol „geschlossen“ drehen, um die Pedale am Vorderrad zu befestigen. Halten Sie das Pedal mit einer Hand fest und drehen Sie mit der anderen Hand die Pedalverriegelung in Richtung des Schlosssymbols, bis die Verriegelung hörbar rastet.
4. Die Blockiervorrichtungen an den Hinterrädern müssen nach innen zeigen, wenn sie für alle Dreirad-Modi montiert sind. Sehen Sie nachfolgende Anweisungen zur Montage der Blockierstange an den Rädern:
 - a. Montieren Sie die Stange in das dafür vorgesehene Loch der Blockiervorrichtung an einem der Hinterräder.
 - b. Stecken Sie die Blockierstange in das zweite Loch an der Blockiervorrichtung des anderen Hinterrads.
 - c. Montieren Sie beide Räder mit der Blockierstange am Rahmen des Dreirades. Setzen Sie beide Räder in die sechseckigen Schlitze an der Rückseite des Dreiradrahmens und stellen Sie sicher, dass die Blockiervorrichtungen nach oben gerichtet sind und den Boden nicht berühren. Sobald sich die Räder in der richtigen Position befinden, müssen Sie die Knäufe in den Schlitze der Räder schrauben, um sicherzustellen, dass die Räder sicher an Ort und Stelle bleiben.
 - d. Stellen Sie sicher, dass die Stange sicher befestigt ist, bevor Sie das Produkt verwenden.

Achtung! Die Blockierstange der Blockiervorrichtung ist nur für den Baby-Dreiradmodus anwendbar. Entfernen Sie die Blockierstange, bevor Sie die Produkte in anderen Modi verwenden.

5. Um den Sattel anzubringen zuerst die Klemme öffnen und den Federknopf unten an der Sattelstange drücken. Dann den Sattel nach unten schieben, bis er hörbar einrastet. Die Klemme schließen. Der Sattel ist in zwei Stufen höhenverstellbar (31 cm, 34 cm). Die Mindesteinschubtiefe ist an der Stange mit „MAX“ markiert, wenn der obere Federknopf in die Öffnung an der Sattelstange platziert wird. Dies ist die größte mögliche Höhe für den Sattel. Die größte Einschubtiefe ist erreicht, wenn die Sattelstange ganz nach unten geschoben wurde. Dies ist die geringste mögliche Höhe für den Sattel.
6. Die Fußstütze an der Sattelstange nach oben schieben. Den Federknopf am unteren Ende der Sattelstange drücken. Die Fußstütze ist sicher befestigt, wenn sie hörbar eingerastet ist. Dann den Knopf unter dem Sattel um 90 Grad drehen. Die Fußstütze muss nach vorn, nicht nach hinten zeigen. Dann ist sie richtig montiert.

Achtung! Vor jedem Gebrauch kontrollieren, dass die Fußstütze sicher befestigt ist.

7. Zum Montieren des Sicherheitsbügels zuerst die Kappe auf dem mittleren Sicherheitsbügel abschrauben. Dann erst die eine Hälfte des Sicherheitsbügels auf den mittleren Bügel stecken, dann die andere. Die Kappe in der Mitte wieder anschrauben, um die Sicherheitsbügel links und rechts zu fixieren. Ist der Sicherheitsbügel richtig montiert, liegen beide Hälften auf einer Höhe.
8. Den Sitz auf den Sattel stellen; der Knopf am Sitz muss an der Öffnung des Sattels ausgerichtet sein, damit er dort hineinrutschen kann. Um den Sitz am Sattel zu befestigen, den Knopf unter dem Sitz um 90 Grad drehen. Den mittleren Sicherheitsbügel in das Loch vorn am Sitz stecken, den roten Knopf an der Seite des mittleren Sicherheitsbügels drücken, bis dieser im Sitz versunken ist. Die Seitenteile des Sicherheitsbügels in die Öffnungen an den Seiten des Sitzes schieben.
9. Um die Lenkstange für die Eltern zu montieren, das obere Ende der Stange mit dem schwarzen Griff in den unteren Schaffstecken. Dazu den Federknopf drücken. Die Lenkstange ist auf zwei Höhen einstellbar (92 cm, 96,5 cm). Den Federknopf an den Löchern ausrichten; er muss hörbar einrasten, damit die Stange sicher befestigt ist. Um die Lenkstange am Dreirad zu befestigen, den Schaff vorsichtig durch die Öffnung im Sattel und in das Loch im

Dreiradrahmen schieben. Wenn ein Klick zu hören ist, ist die Stange sicher befestigt.

*Um die Lenkstange für die Eltern abzunehmen, den roten Knopf unter dem Dreiradrahmen drücken, dann den Schaff lösen und vorsichtig die Lenkstange herausziehen.

10. Setzen Sie die Kopfstütze in den Sitz ein.

11. Schieben Sie den Baldachin in die Öffnung an der Rückseite der Rückenlehne des Sitzes, bis Sie ein Klicken hören.

Achtung! Vor jedem Gebrauch kontrollieren, dass Sitz und Sicherheitsbügel sicher befestigt sind.

Den Baldachin in die Öffnung hinten in der Rückenlehne des Sitzes schieben, bis er hörbar einrastet.

Sichern Sie Ihr Kind auf dem Dreirad:

- Das 5-Punkt-Gurtsystem ist am Sitz angebracht. Stellen Sie den Schieber an jedem Gurt vor dem ersten Gebrauch ein. Die Schultergurte und die Hüftgurte sollten fest am Kind anliegen.

- Zum Schließen schieben Sie das Ende des Schultergurtes auf das Ende des Hüftgurtes und machen Sie dasselbe auf der linken und rechten Seite.

- Führen Sie dann beide Komponenten in die Schnalle am Bein-Zwischengurt ein, bis Sie ein Klicken hören.

- Vergewissern Sie sich, dass sie sicher verschlossen ist und dass alle 5 Gurte in ihrer Länge gut an das Kind angepasst sind.

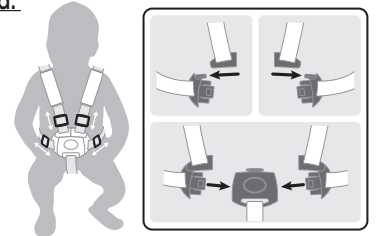

Warnung! Schnallen Sie das Kind immer mit dem 5-Punkt-Gurt an, wenn das Dreirad mit dem Sitz benutzen.

Achtung! Das Kind immer anschnallen.

Betrieb im Freilaufmodus:

Das Vorderrad hat zwei Betriebsmodi.

- Offener Modus: Die Pedale drehen sich unabhängig vom Vorderrad.

- Geschlossener Modus: Die Pedale und das Vorderrad sind verbunden und drehen sich gemeinsam.

- Um das Vorderrad in den geschlossenen Modus zu versetzen, den Pfeil neben dem roten Knopf auf der Seite des Symbols „Offen“ an den Pfeilen an der inneren Nabe ausrichten; den Knopf auf der Seite des Symbols „Geschlossen“ drücken, bis er einrastet.

- Um das Vorderrad in den offenen Modus zu versetzen, den Pfeil neben dem roten Knopf auf der Seite des Symbols „Offen“ an den Pfeilen an der inneren Nabe ausrichten; den Knopf auf der Seite des Symbols „Offen“ drücken, bis er einrastet.

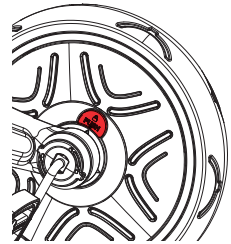

Achtung! Freilauffunktion nur in Verbindung mit der Eltern-Lenkstange (Schiebestange) verwenden.

Achtung! Vor Gebrauch kontrollieren, dass die (Eltern-)Schiebestange sicher befestigt ist.

Achtung! Der automatische Freilauf sorgt dafür, dass das Dreirad sicher geschoben werden kann; die Füße des Kindes stehen auf den Pedalen und diese drehen sich nicht.

So benutzen Sie die Blockiervorrichtungen:

- Um die Blockiervorrichtungen der Hinterräder zu benutzen, müssen Sie die Blockiervorrichtungen nach unten drücken, indem Sie mit dem Fuß auf die Blockierstange (nur Babys-Dreiradmodus) oder direkt auf die Blockiervorrichtung (andere Modi) Druck ausüben. Dabei müssen Sie immer beide Blockiervorrichtungen benutzen, wenn Sie verhindern wollen, dass sich das Dreirad bewegt. Die Blockiervorrichtungen rasten ein und das Dreirad bleibt stehen, sobald Sie nach dem Herunterdrücken beider Blockiervorrichtungen ein Klicken hören.

- Um die Blockiervorrichtungen zu lösen, müssen Sie die Blockierstange (nur Baby-Dreiradmodus) oder beide Blockiervorrichtungen (andere Modi) mit dem Fuß vollständig anheben. Das Dreirad ist wieder mobil, sobald nach dem Hochschieben beider Blockiervorrichtungen ein Klicken zu hören ist.

- Die linke Blockiervorrichtung kontrolliert das linke Hinterrad und die rechte Blockiervorrichtung das rechte Hinterrad. Die Blockierstange für den Baby-Dreiradmodus kontrolliert die Blockiervorrichtungen.

Achtung! Die Blockierstange der Blockiervorrichtung ist nur für den Baby-Dreiradmodus anwendbar. Entfernen Sie die Blockierstange, bevor Sie die Produkte in anderen Modi verwenden.

ACHTUNG! Die beiden hinteren Blockiervorrichtungen an den Hinterrädern dürfen NICHT ZUM ABBREMSEN des Dreirads VERWENDET WERDEN. Die

hinteren Blockiervorrichtungen stoppen das Dreirad sofort. Die Blockiervorrichtungen sind nicht für andere Zwecke ausgelegt. Die Verwendung der beiden hinteren Blockiervorrichtungen zur Verlangsamung des Dreirads führt zu irreparablen Schäden am Mechanismus der Hinterräder und muss unbedingt vermieden werden.

Kinderdreirad in gelenktes Dreirad verwandeln (A-B)

- Den roten Knopf unten am Rahmen drücken und die Eltern-Lenkstange entfernen.
- Entfernen Sie den Baldachin, indem Sie den Knopf an der Rückseite der Kopfstütze drücken.
- Den roten Knopf auf der Seite des mittleren Sicherheitsbügels drücken, um ihn zu lösen; am rechten und linken Seitenteil des Sicherheitsbügels ebenso verfahren.
- Unter dem Sattel den Knopf, mit dem der Sitz befestigt ist, um 90 Grad drehen. Den Sitz vom Sattel nehmen.
- Stecken Sie den Elterngriff durch das Loch des Sattels und in das Loch am Rahmen des Dreirads.
- Im gelenkten Dreirad-Modus benutzt das Kind die Pedale selbst. Darauf achten, dass die Füße richtig auf den Pedalen platziert sind.

Nachfolgend finden Sie Anweisungen zum Entfernen der Blockierstange von den Hinterrädern, um das Produkt im Geführten Dreiradmodus zu verwenden:

- Schrauben Sie die Knäufe am Ende der Radeinheit ab und entfernen Sie beide Räder mit der Blockierstange vom Rahmen des Dreirads.
- Ziehen Sie die Stange aus der Blockiervorrichtung heraus. Wiederholen Sie den Vorgang für die andere Blockiervorrichtung.
- Schieben Sie das Rad in das sechseckige Loch und schrauben Sie den Knauf wieder am Rad an. Mit dem zweiten Rad wiederholen. Stellen Sie sicher, dass die Blockiervorrichtungen nicht den Boden berühren.

Gelenktes Dreirad in Trainingsdreirad verwandeln (B-C)

- Wenn das Kind alt genug ist, um selbst die Pedale zu treten, die Schiebestange entfernen und das Vorderrad in den geschlossenen Modus versetzen.
- Den roten Knopf unten am Rahmen drücken und die Eltern-Lenkstange entfernen.
- Die Fußstütze abnehmen; dazu den Knopf um 90 Grad drehen, dann den Federknopf links an der Sattelstange drücken
- Die Fußstütze an der dafür vorgesehenen Stelle an der Sitzrückseite aufbewahren.

Trainingsdreirad in Balance-Dreirad verwandeln (C-D)

- Den Knopf am Ende der Radeinheit abschrauben. Das Rad ins Innere des Dreiradrahmens schieben. Das Rad in auf die sechseckige Öffnung schieben und den Knopf wieder festschrauben. Mit dem zweiten Rad wiederholen. Darauf achten, dass die Bremsen den Boden nicht berühren.
- Die Pedalarretierung am Vorderrad in die offene Position bringen. Die Pedale vom Rad entfernen; sie können an der Rückseite des Sattels verstaut werden.
- Achtung! Es ist Schutzausrüstung zu tragen. Nicht im Straßenverkehr verwenden. Immer Sicherheitsausrüstung tragen (Helm, Ellbogen- und Knieschützer, Handschuhe).
- Laufrad bremsen: Das Produkt kann mit den Füßen gebremst werden. Das Kind kann die Bewegung stoppen, indem es stehen bleibt. Bitte darauf achten, dass das Kind aus jeder Laufgeschwindigkeit heraus anhalten kann und geeignete Schuhe trägt.

WICHTIG - SORGFÄLTIG LESEN UND ZUM SPÄTEREN NACHSCHLAGEN AUFBEWAHREN

- WARNUNG! Lassen Sie das Kind niemals unbeaufsichtigt.
- WARNUNG! Stellen Sie vor dem Gebrauch sicher, dass alle Verriegelungen eingerastet sind.
- WARNUNG! Lassen Sie das Kind nicht mit diesem Produkt spielen.
- WARNUNG! Diese Sitzeinheit ist nicht für Kinder unter 6 Monaten geeignet.
- WARNUNG! Verwenden Sie immer das Gurtsystem.
- WARNUNG! Überprüfen Sie vor dem Gebrauch, ob die Kinderwageneinheit, die Sitzeinheit oder die Befestigungsvorrichtungen des Autositzes ordnungsgemäß eingerastet sind.
- WARNUNG! Dieses Produkt ist nicht zum Laufen oder Skaten geeignet;
- Bringen Sie kein Tragezubehör an; die am Griff und/oder an der Rückseite der Rückenlehne und/oder an den Seiten des Fahrzeugs angebrachte Last beeinträchtigt die Stabilität des Fahrzeugs.
- Die Blockiervorrichtung muss beim Hineinsetzen und Herausnehmen der Kinder aktiviert werden.

Inspektion, Instandhaltung und Reinigung

- Überprüfen Sie die gesamte Hardware während der Nutzungsdauer und ziehen Sie sie nach Bedarf fest. Es ist besonders wichtig, dass dieses Verfahren zu Beginn jeder Verwendung befolgt wird. Wenn diese Kontrollen nicht durchgeführt werden, kann das Dreirad umkippen oder auf andere Weise zu einer Gefahr werden. Der Austausch von Teilen sollte gemäß den Anweisungen des Herstellers erfolgen.
- Reinigen Sie das Dreirad mit einem leicht angefeuchteten Tuch (kaltes Wasser) und milder Seife. Verwenden Sie niemals eine ätzende oder scheuernde Substanz, um das Produkt zu reinigen.
- Fahrzeug ist nur dazu ausgelegt für ein Kind verwendet zu werden.

- Zubehör, das nicht vom Hersteller zugelassen ist, darf nicht verwendet werden.
- Es dürfen nur Ersatzteile verwendet werden, die vom Hersteller/Händler geliefert oder empfohlen werden.
- Maximales Gewicht des Kindes: 15 kg für Baby-Dreirad; 20 kg für andere Modi.

Allgemeine Gebrauchsanleitung:

- Vor Gebrauch kontrollieren, dass das Produkt korrekt montiert wurde. Alle Verbindungsteile kontrollieren: Lenksäule, Fußstütze, Sitz, Sicherheitsgurte, Sicherheitsbügel müssen korrekt eingestellt, die Arretierungen sicher arretiert sein. Das Produkt auf potenziell gefährliche Teile oder Zustände kontrollieren, bevor das Kind losfährt.
- Kinder sind während der Fahrt von Erwachsenen zu beaufsichtigen. Insbesondere sollen die Kinder über sicheres Fahren belehrt werden.
- Nicht auf öffentlichen Straßen verwenden; Beispiele für sichere Fahrbereiche: Auf ebenen, nicht geschotterten Flächen verwenden (Spielplatz, öffentliche Plätze)
- Das Produkt nicht in der Nähe von Treppen anhängen, auf Straßen oder nassen Flächen verwenden.
- Je mobiler das Kind wird, desto gefährlicher kann die Verwendung werden. In der Wohnung darauf achten, dass Bilder und Spiegel entfernt werden, die zu niedrig hängen und brechen können, ebenso alle Gegenstände, die herunterfallen können, wenn sie angefahren werden. Auch Tischkanten können gefährlich werden.
- Es kann immer nur ein Kind zugleich auf dem Gerät fahren.
- Das Kind muss bei Gebrauch des Produkts geeignete Kleidung und Schuhe tragen.
- Darauf achten, dass das Kind während der Fahrt beide Hände am Lenker hat.
- Das Kind darf während der Fahrt nichts tragen, was die Sicht oder das Gehör beeinträchtigt oder die Funktion des Produkts behindert.
- Das Produkt ist mit Vorsicht zu verwenden; es erfordert Geschick, Stürze und Zusammenstöße zu vermeiden, bei denen der Nutzer oder Dritte verletzt werden können.

Wartung und Sicherheit:

- Sicherheitskontrollen: Das Produkt regelmäßig kontrollieren, um lockere oder verrutschte Elemente zu erkennen, insbesondere Räder, Pedale, Sitz und Lenker.
- Regelmäßige Reinigung kann die Lebensdauer verlängern. Das Produkt mit einem trockenen Tuch abwischen, wenn es schmutzig wurde.
- Regelmäßig auf Abrieb und Risse kontrollieren.
- Regelmäßig kontrollieren, dass keine Teile beschädigt sind. Falls das doch vorkommt, das Produkt nicht mehr verwenden.
- Regelmäßige Kontrollen können Unfälle verhindern.

Weitere Informationen

Für Fragen oder Auskünfte kontaktieren Sie uns bitte unter: contact@globber.com

GARANTIE

Der Hersteller sichert zu, dass das Produkt für die Dauer von 2 Jahre ab Kaufdatum frei von Produktionsfehlern ist. Diese beschränkte Garantie gilt nicht für normale Abnutzung, Reifen, Rohre, Kabel oder jegliche Beschädigungen, Defekte und Verluste, die durch falschen Zusammenbau, falsche Wartung oder falsche Lagerung entstanden sind.

Die Garantie erlischt, wenn das Produkt jemals:

- anderweitig als zur Freizeitbeschäftigung oder als Beförderungsmittel verwendet wird;
- in irgendeiner Weise modifiziert wird;
- vermietet wird.

Der Hersteller haftet nicht für zufällige oder nachfolgende Verluste und Schäden, die beim direkten oder indirekten Umgang mit dem Produkt entstehen.

Globber gewährt keine erweiterte Garantie. Wenn Sie eine erweiterte Garantie erworben haben, muss diese bei dem Geschäft geltend gemacht werden, wo sie erworben worden ist.

Bewahren Sie bitte bei Ihren Unterlagen Ihren originalen Kassenbeleg zusammen mit dieser Bedienungsanleitung auf und notieren Sie die Produktname, die unten steht.

Ersatzteile

Um Ersatzteile für dieses Produkt bestellen zu können, besuchen Sie bitte unsere Webseite www.globber.com

< ES >

Por favor, léase las instrucciones detenidamente antes de montar y usar este producto. Guarde este manual de instrucciones para futuras consultas. Tenga cuidado al desembalar y montar el producto. Este producto debe ser montado por un adulto responsable. Quite todos los materiales que no sean necesarios para el producto antes de darle el juguete a su hijo.

¡Advertencia! No apoye el pie o se suba a la parte posterior del cuadro, ya que hará volcar el producto.
Modo triciclo: ¡Advertencia! No debe ser utilizado por niños mayores de 36 meses, dada la limitada resistencia para soportar pesos.

Cómo montar el TRICICLO EXPLORADOR 4 en 1

1. Alinee la horquilla de la rueda delantera con el cuadro del triciclo e inserte el tubo de dirección de la horquilla por el cuadro.
2. Coja el manillar y alinéelo con la rueda frontal para insertar el tubo de dirección de la horquilla por la potencia del manillar. Asegúrese de que el manillar esté colocado en la dirección correcta, con la potencia mirando en sentido opuesto al sillín. Para asegurar el manillar en su lugar, empújelo hacia dentro hasta que escuche un clic.
3. Gire los seguros de los pedales de la rueda frontal en el sentido del símbolo de desbloqueo e inserte los pedales por los orificios de su eje. Gire el seguro de los pedales en el sentido del símbolo de bloqueo para asegurarlos. Debe sujetar el pedal con una mano y, con la otra, girar el mecanismo de bloqueo del pedal hacia la dirección del símbolo del candado hasta que el mecanismo de bloqueo encaje en su sitio.
4. En todas las etapas de manejo del triciclo, los mecanismos de estacionamiento de las ruedas traseras deben mirar hacia dentro cuando sean instalados. Vea a continuación las instrucciones sobre cómo instalar la barra de estacionamiento en las ruedas:
 - a. Inserte la barra por el orificio del mecanismo de estacionamiento ubicado en una de las ruedas traseras.
 - b. Inserte la barra de estacionamiento por el segundo orificio del mecanismo de estacionamiento ubicado en la otra rueda trasera.
 - c. Instale ambas ruedas con la barra de estacionamiento en el marco del triciclo. Coloque ambas ruedas en las ranuras hexagonales de la parte trasera del marco del triciclo y asegúrese de que los mecanismos de estacionamiento estén elevados y no toquen el suelo. Una vez que las ruedas están en la posición correcta, debe atornillar las perillas en los espacios de las ruedas para asegurarse de que éstas permanezcan firmemente en su lugar.
 - d. Asegúrese de que la barra esté bien fijada antes de usar el producto.

¡Advertencia! La barra del mecanismo de estacionamiento sólo puede utilizarse en el modo de triciclo infantil. Retire la barra de estacionamiento antes de usar el producto en algún otro modo.

5. Para insertar el sillín, debe abrir el cierre rápido y presionar el botón de bloqueo inferior de la tija del sillín. A continuación, empuje el sillín hacia dentro hasta escuchar un clic. Cierre el cierre rápido. El sillín es ajustable en 2 alturas (31 cm; 34 cm). Cuando vaya a encajar el botón de bloqueo superior por el agujero de la tija del sillín, la inserción mínima vendrá marcada por «MAX» en la tija. Esta es la altura máxima admitida del sillín. La inserción máxima del sillín es el tope al insertar la tija del sillín del todo hacia abajo. Esta será la altura mínima admitida del sillín.
6. Coja el reposapiés y acóplelo a la tija del sillín por abajo. Presione el botón de bloqueo en la parte inferior de la tija. El reposapiés quedará asegurado una vez que escuche un clic y gire el mando debajo del sillín 90 grados. En la posición correcta, el reposapiés debe mirar hacia delante, no hacia atrás.

¡Advertencia! Compruebe que el reposapiés está asegurado antes de cada uso.

7. Monte la barra de seguridad desenroscando primero la capucha superior del tubo de la entrepierna. Seguidamente, acople un lado de la barra de seguridad en el tubo de la entrepierna y continúe con el otro lado. Enrosque la capucha en la parte superior del tubo de la entrepierna para asegurar las barras de seguridad izquierda y derecha. Un montaje correcto de la barra de seguridad debe dejar ambas barras de seguridad laterales a la misma altura.
8. Ponga el asiento encima del sillín alineando el tornillo del asiento con la ranura del sillín, de manera que pueda introducirse por ésta. Para asegurar el asiento al sillín, gire el mando debajo del asiento 90 grados. A continuación, inserte el tubo de la entrepierna por el agujero frontal del asiento; pulse el botón rojo a un lado del tubo de la entrepierna; y empújelo hasta que el botón rojo quede oculto en el asiento. Inserte los lados de la barra de seguridad por los orificios a los lados del asiento.
9. Para montar el mango parental, coja la parte superior donde se encuentra el asa negra, e insértela en el tubo inferior presionando el botón de bloqueo. El mango parental dispone de dos alturas (92 cm; 96,5 cm). Asegúrese de alinear el botón de bloqueo con los agujeros (espere a escuchar un clic para asegurarse de que el mango está bien asegurado en su sitio). Para fijar el manillar parental al triciclo, inserte el tubo cuidadosamente por el

agujero del sillín y por el agujero del cuadro del triciclo. Una vez que se escuche el clic, el tubo estará asegurado.

* Para quitar el mango parental, debe pulsar el botón rojo debajo del cuadro del triciclo; liberar el tubo; y sacar con cuidado el mango parental.

10. Inserte el respaldo en el asiento.

11. Introduzca el soporte de la capota por la abertura del respaldo del asiento hasta escuchar un clic.

¡Advertencia! Compruebe que el asiento y la barra de seguridad estén bien asegurados antes de cada uso.

Asegure a su hijo en el triciclo infantil:

- El arnés con sistema de 5 puntos está colocado en el asiento; ajuste el deslizador en cada correa antes de usar por primera vez. Las correas de los hombros y las correas de la cintura deben ajustarse firmemente alrededor del niño.

- Para abrochar, deslice el extremo de la correa del hombro hasta el final de la correa de la cintura.

Haga lo mismo por los lados derecho e izquierdo.

- Luego, inserte ambos componentes en la hebilla de la correa de la entrepierna y espere a escuchar un clic.

- Compruebe de nuevo que esté firmemente bloqueado y que las 5 correas se ciñan bien al niño.

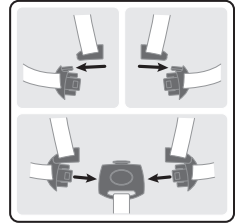
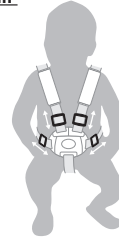

¡Advertencia! Abróchese siempre el arnés de 5 puntos cuando utilice el triciclo con el asiento puesto.

¡Advertencia! El niño debe estar salvaguardado por el arnés en todo momento.

Cómo usar en el modo de rueda libre:

La rueda frontal dispone de dos modos de funcionamiento.

- Modo desbloqueado: los pedales giran independientemente de la rueda frontal.

- Modo bloqueado: los pedales y la rueda frontal están conectados y se mueven al unísono.

- Para poner la rueda frontal en el modo bloqueado, necesita alinear la flecha cerca del botón rojo, en el lado del símbolo de desbloqueo, con las flechas cerca del eje. Pulse el botón en el lado del símbolo de bloqueo y espere a escuchar un clic.

- Para poner la rueda frontal en el modo desbloqueado, necesita alinear la flecha cerca del botón rojo, en el lado del símbolo de desbloqueo, con las flechas cerca del eje. Pulse el botón en el lado del símbolo de desbloqueo y espere a escuchar un clic.

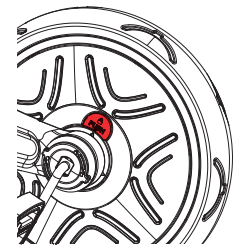

¡Advertencia! La función de rueda libre solo debe utilizarse con el mango parental (barra de empuje)

¡Advertencia! Compruebe que la barra de empuje (mango parental) esté asegurada antes de cada uso.

¡Advertencia! El modo de rueda libre garantiza que el triciclo pueda empujarse con los pies del niño apoyados en los pedales sin que estos giren.

Cómo usar los mecanismos de estacionamiento:

- Para utilizar los mecanismos de estacionamiento de las ruedas traseras, debe empujarlos hacia abajo ejerciendo presión con el pie sobre la barra de estacionamiento (sólo en el modo triciclo para bebés) o directamente en los mecanismos de estacionamiento (otros modos). Siempre debe usar ambos mecanismos de estacionamiento cuando quiera detener el triciclo. Cuando presione ambos mecanismos de estacionamiento, se escuchará un clic y el triciclo permanecerá estacionario con los mecanismos de estacionamiento en la posición de bloqueo.

- Para desbloquear los mecanismos de estacionamiento, debe levantar por completo la barra de estacionamiento (sólo en el modo triciclo para bebés) o ambos mecanismos de estacionamiento (otros modos) con el pie. Cuando se escuche un clic tras levantarlos, el triciclo podrá rodar de nuevo.

- El mecanismo de estacionamiento izquierdo controla la rueda trasera izquierda, y el mecanismo de estacionamiento derecho controla la derecha. La barra de estacionamiento del modo de triciclo infantil controla los mecanismos de estacionamiento.

¡Advertencia! La barra del mecanismo de estacionamiento sólo puede utilizarse en el modo de triciclo infantil. Retire la barra de estacionamiento antes de usar el producto en algún otro modo.

¡ADVERTENCIA! Los dos mecanismos de estacionamiento de las ruedas traseras NO DEBEN USARSE PARA REDUCIR LA VELOCIDAD del triciclo. Los mecanismos de estacionamiento traseros ponen detienen el triciclo de inmediato. Los mecanismos de estacionamiento no están diseñados para otros fines. El uso de estos dos mecanismos de estacionamiento traseros para reducir la velocidad del triciclo causará daños irreparables en las ruedas traseras y debe evitarse en todo momento.

Cómo transformar el triciclo infantil en un triciclo guiado (A-B)

- Pulse el botón rojo de la parte inferior del cuadro para quitar el mango parental.
- Quite la capota pulsando el botón de la parte trasera del respaldo.
- Pulse el botón rojo en uno de los lados del tubo de la entrepierna para liberarlo. Repita este paso con las barras de seguridad izquierda y derecha.
- Gire 90 grados el mando debajo del sillín que asegura el asiento. Separe el asiento del sillín.
- Inserte el mango parental por el agujero del asiento y por el agujero del cuadro del triciclo.
- En el modo de triciclo guiado, el niño empezará a usar los pedales. Asegúrese de que sus pies estén apoyados correctamente e horizontalmente sobre los pedales.

Vea a continuación las instrucciones sobre cómo quitar la barra de estacionamiento de las ruedas traseras para usar el producto en el modo de triciclo guiado:

- Desenrosque las perillas de los extremos del conjunto de las ruedas y retire ambas ruedas y la barra de estacionamiento del marco del triciclo.
- Saque la barra de un mecanismo de estacionamiento. Repita la operación para el otro.
- Inserte la rueda por el orificio hexagonal y vuelva a enroscar el tornillo a la rueda. Repita este procedimiento con la otra rueda. Asegúrese de que los mecanismos de estacionamiento no toquen el suelo.

Cómo transformar el triciclo guiado en un triciclo de entrenamiento (B-C)

- Cuando el niño tenga la edad suficiente, retire la barra de empuje y ponga la rueda frontal en el modo bloqueado para que pueda pedalear.
 - Pulse el botón rojo de la parte inferior del cuadro para quitar el mango parental.
 - Quite el reposapiés girando la perilla 90 grados y pulse el botón de bloqueo del lado izquierdo de la tija del sillín.
- El reposapiés puede guardarse en la parte trasera del asiento introduciéndolo en el alojamiento previsto para tal propósito.

Cómo transformar el triciclo de entrenamiento en una bicicleta de equilibrio (C-D)

- Desenrosque los tornillos de los extremos de las ruedas traseras. Coloque una rueda por el lado interior del cuadro del triciclo. Inserte la rueda por el orificio hexagonal y vuelva a enroscar el tornillo a la rueda. Repita este procedimiento con la otra rueda. Asegúrese de que los frenos no toquen el suelo.
- Ponga el seguro del pedal de la rueda frontal en la posición de desbloqueo. Quite los pedales de la rueda. Puede guardarlos, si lo desea, en la parte trasera del sillín.
- ¡Advertencia! Se debe utilizar un equipo de protección. No se debe utilizar en lugares con tráfico. Utilice siempre un equipamiento de seguridad (casco, coderas, rodilleras, guantes).
- **Cómo frenar con la bicicleta de andar:** El producto puede frenarse con los pies. El niño puede detenerse con tan sólo dejar de correr o andar. Asegúrese de que su hijo siempre pueda detenerse a la velocidad a la que se desplace y que lleve unos zapatos apropiados.

IMPORTANTE: LEA DETENIDAMENTE Y GUARDE PARA FUTURAS CONSULTAS

- ¡ADVERTENCIA! Nunca deje al niño desatendido.
- ¡ADVERTENCIA! Asegúrese de que todos los dispositivos de bloqueo estén accionados antes de usar
- ¡ADVERTENCIA! No deje que el niño juegue con este producto
- ¡ADVERTENCIA! El sillín no es apto para niños menores de 6 meses
- ¡ADVERTENCIA! Utilice siempre el sistema de retención
- ¡ADVERTENCIA! Compruebe que el marco del cochecito, el sillín y los dispositivos de fijación del asiento del cochecito estén correctamente instalados antes de usar.
- ¡ADVERTENCIA! Este producto no es apto para correr o patinar.
- No coloque ningún accesorio de transporte. Las cargas colgadas del asa, en la parte posterior del respaldo o en los lados del vehículo afectarán la estabilidad del vehículo.
- El mecanismo de estacionamiento debe ser activado al montar y retirar a los niños.

Inspección, mantenimiento y limpieza

- Compruebe todos los elementos de fijación cuando se vaya a utilizar y apriételes si es necesario. Es muy importante que este procedimiento se haga al comienzo de cada uso. Si no se llevan a cabo estos controles, el triciclo podría volcar o convertirse en un peligro. El reemplazo debe hacerse de acuerdo con las instrucciones del fabricante.
- Limpie el triciclo con un paño ligeramente húmedo (agua fría) y jabón suave. Nunca use una sustancia corrosiva o abrasiva para limpiar el producto.
- El vehículo sólo debe ser utilizado por un niño a la vez.

- No se deben utilizar accesorios que no estén aprobados por el fabricante.
- Sólo se debe utilizar piezas de repuesto suministradas o recomendadas por el fabricante/distribuidor.
- Peso máximo del niño: 15 kg para el triciclo infantil; 20 kg para otros modos.

Instrucciones generales de uso:

- Antes de usar el producto, asegúrese de que haya sido ensamblado correctamente. Compruebe todos los elementos de conexión: la columna de dirección, el reposapiés, el asiento, el cinturón de seguridad y el aro de seguridad deben estar correctamente ajustados. Asegúrese también de que los mecanismos de bloqueo estén bien cerrados. Antes de que se monte el niño, revise el producto en busca de alguna pieza o condición que pueda ser potencialmente peligrosa.
- Los niños deben ser supervisados por un adulto cuando utilicen este producto. Asegúrese de instruir a sus hijos acerca de cómo conducir con seguridad.
- No lo utilice en carreteras públicas. Ejemplos de lugares seguros para conducir: Se puede usar en áreas llanas (plaza pública, área de juego) y sin gravilla.
- No utilice este producto cerca de escaleras, en pendientes, o en carreteras o superficies mojadas.
- A medida que el niño crezca y aumente su movilidad, también estará expuesto a más situaciones potencialmente peligrosas. En el hogar, asegúrese de retirar los cuadros o espejos que pudieran romperse al colgar a poca altura, así como cualquier objeto que pudiera caerse en caso de impacto. Las esquinas de las mesas también son peligrosas.
- No deje que se monte más de una persona a la vez en el producto.
- Asegúrese de que su hijo utiliza una ropa y un calzado apropiado cuando utilice el producto.
- Asegúrese de que el usuario agarra el manillar con ambas manos para un control adecuado.
- No deje que el usuario lleve puesta alguna cosa que obstaculice la visión o la audición, o que afecte el funcionamiento del producto.
- El producto debe utilizarse con precaución, dado que se requiere cierto nivel de destreza para evitar lesiones al usuario o a terceros debido a caídas o colisiones.

Mantenimiento y seguridad:

- Revisiones de seguridad: compruebe periódicamente que no haya elementos aflojados o dislocados en el producto; sobre todo en las ruedas, los pedales, el asiento y el manillar.
- Una limpieza periódica alargará la vida útil del producto. Limpie el producto con un paño seco si está sucio.
- Revise regularmente el producto en busca de abrasiones o desgajes.
- Compruebe regularmente que no haya piezas rotas o dañadas y, de haber alguna, deje de utilizar el producto.
- Las revisiones periódicas pueden prevenir los accidentes.

Información adicional

Si tiene dudas o preguntas, consúltenos en: contact@globber.com

GARANTÍA

El fabricante garantiza que este producto está libre de defectos de fabricación por un periodo de 2 años a partir de la fecha de compra. La garantía limitada no cubre el desgaste normal, neumático, tubo o cables, o cualquier daño, fallo o pérdida causados por un montaje, mantenimiento o almacenamiento incorrectos.

La garantía limitada quedará anulada en caso de que este producto

- sea utilizado para fines que no sean recreativos o como transporte;
- sea modificado en modo alguno;
- sea alquilado

El fabricante no se responsabiliza por pérdidas o daños incidentales o consecuentes directa o indirectamente del uso de este producto. Globber no ofrece extensión de garantía. Si ha comprado una extensión de garantía, deberá ser respetada por el comercio donde se adquirió. Guarde el recibo de compra original con este manual y anote el nombre del producto abajo.

Piezas de repuesto

Para pedir piezas de repuesto para este producto, visite nuestra página web www.globber.com

< IT >

Leggere attentamente le istruzioni prima di montare e utilizzare il prodotto.

Conservare le istruzioni per uso futuro.

Fare attenzione quando si toglie il prodotto dalla confezione e durante il montaggio.

Questo prodotto deve essere montato da un adulto.

Togliere tutte le parti non necessarie per il gioco prima di dare il prodotto al bambino.

Avvertenza! Non salire o mettersi in piedi sul retro del telaio, altrimenti il prodotto potrebbe ribaltarsi.

Modalità triciclo: Avvertenza! Il prodotto non deve essere utilizzato da bambini di età superiore a 36 mesi, perché non è sufficientemente robusto per reggerne il peso.

Come montare EXPLORER TRIKE 4 in 1

1. Allineare la forcella delle ruote anteriori al telaio del triciclo; quindi inserire l'asta della forcella delle ruote anteriori nel telaio.
2. Allineare il manubrio alla ruota anteriore verificando che l'asta della ruota anteriore sia inserita nella colonna del manubrio. Assicurarsi che il manubrio sia nella direzione corretta, con la colonna superiore nella direzione opposta al seggiolino. Spingere il manubrio fino al clic per fissarlo saldamente nella sua sede.
3. Ruotare i fermi del pedale sulla ruota anteriore nella direzione del simbolo di sblocco; mettere i pedali nelle fessure della ruota anteriore. Ruotare il fermo del pedale nella direzione del simbolo di blocco per fissare i pedali alla ruota anteriore. È necessario tenere il pedale con una mano e ruotare il blocco del pedale nella direzione del simbolo di blocco con l'altra mano fino allo scattare in posizione.
4. I dispositivi di parcheggio sulle ruote posteriori devono essere rivolti verso l'interno durante l'assemblaggio in ogni modalità. Procedere come descritto di seguito per installare la barra di parcheggio sulle ruote.
 - a. Inserire la barra all'interno dell'apposito foro del dispositivo di parcheggio situato su una delle ruote posteriori.
 - b. Inserire la barra di parcheggio all'interno del secondo foro del dispositivo di parcheggio situato sull'altra ruota posteriore.
 - c. Installare entrambe le ruote con la barra di parcheggio sul telaio del triciclo. Posizionare entrambe le ruote nei fori esagonali sulla parte posteriore del telaio e assicurarsi che i dispositivi di parcheggio siano rivolti verso l'alto e non tocchino il pavimento. Quando le ruote sono nella posizione corretta, avvitare le manopole nei fori sulle ruote per assicurarsi che le ruote siano fissate saldamente.
 - d. Assicurarsi che la barra sia fissata saldamente prima di usare il prodotto.

Avvertenza! La barra di parcheggio può essere usata esclusivamente in modalità Passeggino. Rimuovere la barra di parcheggio prima di usare il prodotto nelle altre modalità.

5. Per inserire la sella, è prima necessario aprire il morsetto e premere il pulsante a molla sull'asta della sella. Quindi spingere la sella verso il basso fino al clic. Chiudere il morsetto. La sella è regolabile su 2 altezze (31 cm e 34 cm). La profondità di inserimento minima quando si inserisce il pulsante a molla superiore nel foro dell'asta della sella è indicata dal segno "MAX". Corrisponde all'altezza massima della sella. Per inserire la sella fino al punto massimo è sufficiente spingerlo verso il basso finché l'asta è completamente inserita. Corrisponde all'altezza minima della sella.
6. Fare scorrere il poggiatesta verso l'alto lungo l'asta della sella. È necessario premere il pulsante a molla in fondo all'asta della sella. Per fissare bene il poggiatesta, spingere fino al clic e ruotare la manopola sotto la sella di 90 gradi. Il poggiatesta deve essere rivolto in avanti, non all'indietro.

Avvertenza! Controllare che il poggiatesta sia saldamente fissato prima di ogni utilizzo.

7. Montare la barra di sicurezza svitando innanzitutto il tappo sull'estremità della barra centrale. Inserire un lato della barra di sicurezza sulla barra centrale, quindi inserire l'altro lato. Avvitare il tappo sulla barra centrale per fissare le barre di destra e sinistra. Se il montaggio della barra di sicurezza è corretto, entrambi i lati devono risultare alla stessa altezza.
8. Mettere il seggiolino sopra alla sella; assicurarsi che la manopola del seggiolino sia allineata alla fessura della sella, in modo che possa scorrere attraverso la fessura. Per fissare il seggiolino alla sella, ruotare di 90 gradi la manopola sotto il seggiolino, inserire la barra centrale nel foro sul davanti del seggiolino, premere il pulsante rosso sul lato della barra centrale e spingere finché il pulsante rosso non risulta nascosto nel seggiolino. Inserire i lati della barra di sicurezza nei fori sul lato del seggiolino.
9. Per montare il maniglione, inserire la parte superiore con la maniglia nera nell'albero inferiore premendo il pulsante a molla. Il maniglione è regolabile su 2 altezze (92 cm e 96,5 cm). Assicurarsi che il pulsante a molla sia allineato ai fori. Quando si sente un clic significa che il maniglione è fissato correttamente. Per fissare il maniglione al triciclo, inserire attentamente l'albero nel foro della sella e nel foro del telaio. Quando si sente un clic, significa che l'asta è fissata saldamente.
*Per rimuovere il maniglione, premere il pulsante sotto il telaio del triciclo,

quindi rilasciare l'albero e sollevare con attenzione il maniglione per estrarlo.

10. Inserire il poggiatesta sul seggiolino.

11. Far scorrere il tettuccio nell'apertura sul retro dello schienale del seggiolino fino a sentire un clic.

Avvertenza! Controllare che il seggiolino e la barra di sicurezza siano saldamente fissati prima di ogni utilizzo.

Assicurare il bambino sul triciclo:

- Sistema di bloccaggio in 5 punti sul seggiolino; regolare il dispositivo di scorrimento su ciascuna cinghia prima del primo utilizzo. Spallacci e cinture devono avvolgere perfettamente il bambino.

- Per allacciare, far passare l'estremità dello spallaccio sull'estremità della cintura; procedere ugualmente su entrambi i lati sinistro e destro.

- A questo punto, inserire entrambi i componenti nell'alloggiamento della fibbia sulla cinghia tra le gambe fino a sentire un clic.

- Ricontrollare che tutto sia correttamente chiuso e che la lunghezza delle 5 cinghie si adatti perfettamente al bambino.

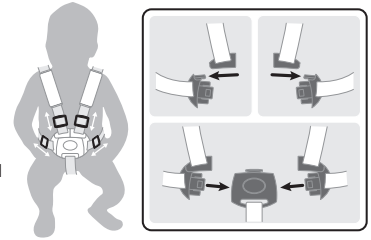

Avvertenza! Utilizzare sempre il sistema di bloccaggio in 5 punti quando si utilizza il triciclo con il seggiolino applicato.

Avvertenza! Assicurare sempre il bambino con la cintura di sicurezza.

Uso della modalità a ruota libera:

The front wheel has two modes of operation.

La ruota anteriore ha due modalità di funzionamento.

- Modalità di sblocco: quando i pedali ruotano indipendentemente dalla ruota anteriore.

- Modalità di blocco: quando i pedali e la ruota anteriore sono collegati e si muovono insieme.

- Per passare in modalità di blocco, è necessario allineare la freccia vicino al pulsante rosso sul lato del simbolo di sblocco alle frecce sul mozzo interno. Quindi premere il pulsante sul lato del simbolo di blocco fino al clic.

- Per passare in modalità di sblocco, allineare la freccia vicino al pulsante rosso sul lato del simbolo di sblocco alle frecce sul mozzo interno. Quindi premere il pulsante sul simbolo di sblocco fino al clic.

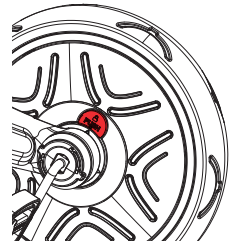

Avvertenza! La funzione ruota libera deve essere utilizzata solo quando è montato il maniglione.

Avvertenza! Controllare che il maniglione sia fissato correttamente prima dell'uso.

Avvertenza! La funzione ruota libera automatica permette di spingere in modo sicuro il triciclo mentre i piedi del bambino sono appoggiati ai pedali senza che i pedali ruotino.

Funzionamento dei dispositivi di parcheggio.

- Per usare i dispositivi di parcheggio delle ruote posteriori, premere i dispositivi di parcheggio verso il basso applicando una pressione con il piede sulla barra di parcheggio (solo in modalità Passeggino) o direttamente sui dispositivi di parcheggio (nelle altre modalità). Per bloccare il movimento del triciclo è necessario bloccare entrambi i dispositivi di parcheggio posteriori. Dopo aver abbassato entrambi i dispositivi di parcheggio e aver udito un "clic", il triciclo rimarrà fermo.

- Per sbloccare i dispositivi di parcheggio, sollevare completamente la barra di parcheggio (solo in modalità Passeggino) o entrambi i dispositivi di parcheggio (nelle altre modalità) con il piede. Dopo aver sollevato entrambi i dispositivi di parcheggio e aver udito un "clic", il triciclo ritornerà mobile.

- Il dispositivo di parcheggio sinistro controlla la ruota posteriore sinistra, e il dispositivo di parcheggio destro controlla la ruota posteriore destra. In modalità Passeggino, la barra di parcheggio controlla i dispositivi di parcheggio.

Avvertenza! La barra di parcheggio può essere usata esclusivamente in modalità Passeggino. Rimuovere la barra di parcheggio prima di usare il prodotto nelle altre modalità.

AVVERTENZA! I due dispositivi di parcheggio situati sulle ruote posteriori NON DEVONO ESSERE USATI PER FRENARE il triciclo. I dispositivi di parcheggio posteriori bloccano immediatamente il movimento del triciclo. Non devono essere usati per altri scopi. L'uso dei dispositivi di parcheggio per rallentare il triciclo danneggerà irreparabilmente il meccanismo delle ruote posteriori.

Passaggio dalla modalità per bambini alla modalità di guida (A-B)

- Premere il pulsante rosso sul fondo del telaio per rimuovere il maniglione.
- Togliere il tettuccio premendo il pulsante sul retro del poggiatesta.
- Premere il pulsante rosso sul lato della colonna centrale della barra di sicurezza per rilasciarla. Ripetere l'operazione per le barre laterali sinistra e destra.
- Sotto la sella, ruotare di 90 gradi la manopola che fissa il seggiolino. Sollevare il seggiolino dalla sella.
- Far passare la maniglia del genitore attraverso il foro della sella e il foro sul telaio del triciclo.
- In modalità di guida, il bambino inizia a usare i pedali. Assicurarsi che i piedi siano appoggiati correttamente sulla parte piatta dei pedali.

Procedere come descritto di seguito per rimuovere la barra di parcheggio dalle ruote posteriori per usare il prodotto in modalità di guida.

- a. Svitare le manopole alle estremità del gruppo ruote e rimuovere entrambe le ruote, insieme alla barra di parcheggio, dal telaio di triciclo.
- b. Estrarre la barra dal dispositivo di parcheggio. Ripetere l'operazione per l'altro dispositivo.
- c. Per reinstallare le ruote, infilare la ruota nel foro esagonale e riavvitare la manopola sulla ruota. Ripetere l'operazione per l'altra ruota. Assicurarsi che i dispositivi di parcheggio non tocchino il pavimento.

Passaggio dalla modalità di guida alla modalità di allenamento (B-C)

- Quando il bambino è abbastanza grande per pedalare, smontare il maniglione e mettere la ruota anteriore in modalità di blocco per consentire la pedalata.
 - Premere il pulsante rosso sul fondo del telaio per rimuovere il maniglione.
 - Rimuovere il poggiatesta ruotando la manopola di 90 gradi, quindi premere il pulsante a molla sul lato sinistro dell'asta della sella.
- È possibile riporre il poggiatesta sul retro del seggiolino inserendolo nella sede apposita.

Passaggio dalla modalità di allenamento alla modalità bicicletta (C-D)

- Svitare la manopola all'estremità del gruppo ruote. Mettere la ruota all'interno del telaio del triciclo. Inserire la ruota nel foro esagonale e riavvitare la manopola sulla ruota. Ripetere la procedura per l'altra ruota. Assicurarsi che i freni non tocchino il terreno.
- Mettere il fermo del pedale della ruota anteriore nella posizione di sblocco. Rimuovere i pedali dalla ruota; è possibile riporli sul retro del sellino.
- Avvertenza! Da non utilizzare nel traffico. Fare indossare al bambino dispositivi di protezione individuale (casco, gomitiere, ginocchiere, guanti).
- **Frenata in modalità draisina:** il prodotto può essere frenato con i piedi. Per arrestare il movimento è sufficiente smettere di camminare/correre. Controllare che il bambino indossi sempre scarpe appropriate e che la velocità sia tale da consentirgli di arrestare il triciclo.

IMPORTANTE! LEGGERE ATTENTAMENTE E CONSERVARE PER RIFERIMENTO FUTURO

- **AVVERTENZA!** Non lasciare il bambino senza supervisione.
- **AVVERTENZA!** Assicurarsi che tutti i dispositivi di bloccaggio siano attivati prima dell'uso.
- **AVVERTENZA!** Non lasciare che il bambino giochi con il prodotto.
- **AVVERTENZA!** Il sedile non è adatto ai bambini di età inferiore a 6 mesi.
- **AVVERTENZA!** Usare sempre l'imbracatura.
- **AVVERTENZA!** Controllare che il telaio, il sedile o i dispositivi di fissaggio per automobile siano posizionati correttamente prima dell'uso.
- **AVVERTENZA!** Questo prodotto non è adatto alla corsa o al pattinaggio.
- Non fissare accessori di trasporto o carichi sul manubrio e/o sulla parte posteriore dello schienale e/o sui lati del triciclo per evitare di renderlo instabile.
- Attivare il dispositivo di parcheggio durante il posizionamento e il sollevamento del bambino.

Controlli, manutenzione e pulizia

- Ispezionare tutti i dispositivi di fissaggio durante il periodo di utilizzo e serrarli se necessario. È particolarmente importante effettuare questo controllo prima di ogni utilizzo. In caso contrario, il triciclo potrebbe ribaltarsi o presentare altri pericoli. Tutte le operazioni di sostituzione dei componenti devono essere effettuate conformemente alle istruzioni del costruttore.
- Pulire il triciclo con un panno leggermente umido (con acqua fredda) e del detergente delicato. Non usare sostanze corrosive o abrasive per pulire il prodotto.
- Il prodotto deve essere usato esclusivamente da un bambino alla volta.
- Non usare accessori non approvati dal costruttore.
- Usare esclusivamente parti di ricambio fornite o raccomandate dal costruttore o dal distributore.
- Peso massimo del bambino: 15 kg in modalità Passeggino e 20 kg nelle altre modalità.

Istruzioni per l'uso:

- Prima di utilizzare il prodotto, verificare che sia montato correttamente.
- Controllare tutti gli elementi di raccordo: colonna dello sterzo; poggiatesta; seggiolino; cintura di sicurezza; l'anello di sicurezza deve essere regolato correttamente; assicurarsi che i meccanismi di blocco siano innestati in modo sicuro. Controllare il prodotto prima dell'uso per verificare che non ci siano elementi o condizioni di potenziale pericolo.
- I bambini devono essere sorvegliati da un adulto durante l'uso del prodotto. Istruire il bambino su come utilizzare il prodotto in modo sicuro.
- Non utilizzare su strade aperte al traffico. Esempi di aree sicure: terreni in piano senza ghiaia, come parchi gioco, piazze chiuse al traffico veicolare.
- Non utilizzare vicino a scale, terreni in pendenza, strade o superfici bagnate.
- Man mano che il bambino cresce e aumenta la sua mobilità, aumentano anche i potenziali pericoli. A casa, assicurarsi di rimuovere quadri o specchi appesi troppo in basso che potrebbero rompersi ed eventuali oggetti che potrebbero cadere in seguito a un impatto. Gli angoli dei tavoli possono costituire anch'essi un pericolo.
- Non fare utilizzare il prodotto a più di un bambino alla volta.
- Assicurarsi che il bambino indossi abiti e scarpe appropriate durante l'uso del prodotto.
- Assicurarsi che il bambino tenga entrambe le mani sul manubrio per controllare adeguatamente il triciclo.
- Assicurarsi che il bambino non indossi nulla che possa ostacolare l'udito e la vista o che potrebbe pregiudicare il corretto funzionamento del prodotto.
- Utilizzare il prodotto con attenzione perché richiede una certa abilità per evitare cadute o collisioni che potrebbero causare infortuni all'utente o a terzi.

Manutenzione e sicurezza:

- Controlli di sicurezza: verificare periodicamente il prodotto per identificare eventuali elementi allentati o montati in modo errato, in particolare le ruote, i pedali, il seggiolino e il manubrio.
- Pulire periodicamente il prodotto. Se è sporco, strofinarlo con un panno asciutto.
- Controllare periodicamente che le parti del prodotto non presentino segni di usura.
- Controllare periodicamente che le parti del prodotto non siano rotte o danneggiate. In caso di rotture o danni, non utilizzare il prodotto.
- I controlli periodici evitano il rischio di incidenti.

Informazioni aggiuntive

Per dubbi o domande, siamo a vostra disposizione all'indirizzo contact@globber.com

GARANZIA

Il costruttore garantisce questo prodotto contro difetti di fabbricazione per un periodo di 93 giorni dalla data di acquisto. Questa garanzia limitata non copre la normale usura, gomme, tubi o cavi e qualsiasi danno, malfunzionamento o perdita dovuti ad assemblaggio, manutenzione o stoccaggio scorretti. Questa garanzia limitata non è valida se il prodotto:

- è stato utilizzato per scopi non ricreativi o diversi dal trasporto;
- è stato modificato in qualsiasi modo;
- è stato affittato.

Il costruttore declina ogni responsabilità per perdite o danni incidentali o consequenziali dovuti direttamente o indirettamente all'uso del prodotto. Globber non offre una garanzia estesa. Se è stata acquistata un'estensione della garanzia, rivolgersi al negozio presso cui è stata acquistata. Conservare la prova di acquisto originale insieme a questo manuale e copiare il nome del prodotto di seguito.

Parti di ricambio

Per ordinare parti di ricambio per questo prodotto, visitare il nostro sito web www.globber.com

< NL >

Lees de instructies aandachtig door voordat u het product in elkaar zet en gebruikt. Bewaar de gebruikershandleiding voor toekomstige raadpleging. Wees voorzichtig tijdens het uitpakken en in elkaar zetten van het product. Dit product moet door een verantwoordelijke volwassene in elkaar worden gezet.

Verwijder alle onderdelen die voor het spelen niet nodig zijn voordat u het product aan uw kind geeft.

Waarschuwing! Stap of sta niet op de achterkant van het frame om het kantelen van het product te vermijden.

Driewieler-modus: Waarschuwing! Mag niet worden gebruikt door kinderen ouder dan 36 maanden; de sterkte is ontoereikend om een goede ondersteuning te waarborgen.

Hoe de EXPLORER TRIKE 4-in-1 in elkaar zetten

1. Breng de voorwielvork op één lijn met het frame van de driewieler. Stop de stang van de voorwielvork in het frame.
2. Neem het stuur en breng het op één lijn met het voorwiel. Zorg dat de stang van de voorwielvork in de stuurkolom schuift. Breng het stuur in de juiste richting aan met de bovenste kolom naar buiten, weg van de stoel, gericht. Duw het stuur stevig omlaag totdat het op zijn plaats vastklikt.
3. Draai de pedaalvergrendelingen van het voorwiel richting het ontgrendeld symbool en plaats de pedalen in de gleuven van het voorwiel. Draai de pedaalvergrendeling in de richting van het vergrendeld symbool om de pedaal in het voorwiel vast te zetten. U moet het pedaal met één hand vasthouden en de pedaalvergrendeling met de andere hand in de richting van het vergrendeld symbool draaien totdat de vergrendeling op zijn plaats vastklikt.
4. De parkeerremrichtingen van de achterwielen moeten voor alle driewielerfasen naar binnen zijn gericht. Zie onderstaande instructies voor het installeren van de parkeerremstang op de wielen:
 - a. Installeer de stang in het daarvoor voorziene gat van de parkeerremrichting op een van de achterwielen.
 - b. Plaats de parkeerremstang in het 2e gat op de parkeerremrichting van het ander achterwiel.
 - c. Installeer beide wielen met de parkeerremstang in het frame van de driewieler. Plaats beide wielen in de zeshoekige sleuven aan de achterkant van het frame van de driewieler en zorg ervoor dat de parkeerremrichtingen naar boven zijn gericht en de grond niet raken. Zodra de wielen zich in de juiste positie bevinden, schroef de knoppen in de gleuf van de wielen vast om ervoor te zorgen dat de wielen stevig op hun plaats blijven.
 - d. Zorg ervoor dat de stang stevig vastzit voordat u het product gebruikt.

Waarschuwing! De parkeerremstang van het parkeersysteem is alleen van toepassing voor de kinderdriewieler-modus. Verwijder de parkeerremstang voordat u het product in een andere modus gebruikt.

5. Om het zadel aan te brengen, open eerst de klem en druk dan op de onderste veerknop op de zadelstang. Duw het zadel vervolgens omlaag totdat een klik wordt gehoord. Sluit de klem. Het zadel kan op 2 verschillende hoogtes (31cm; 34cm) worden ingesteld. De minimale inbrengdiepte is op de stang aangegeven door middel van het „MAX” teken wanneer de bovenste veerknop in het gat van de zadelstang is aangebracht. Dit is de hoogste hoogte van het zadel. De maximale inbrenghoogte van het zadel wordt bereikt wanneer de zadelstang volledig omlaag wordt geduwd. Dit is de laagste hoogte van het zadel.
6. Neem de voetsteun en schuif het over de zadelstang omhoog. Druk op de veerknop aan de onderkant van de zadelstang. De voetsteun zit vast wanneer een klik wordt gehoord en de knop onder het zadel 90 graden is gedraaid. De voetsteun is juist aangebracht wanneer deze naar voren, en niet naar achteren, is gericht.

Waarschuwing! Controleer voor elk gebruik of de voetsteun stevig vastzit.

7. Zet de veiligheidsbeugel in elkaar door eerst de bovenste kap van de middelste veiligheidsbeugel los te schroeven. Plaats één kant van de veiligheidsbeugel op de middelste veiligheidsbeugel en breng dan de andere kant aan. Schroef de kap op de middelste veiligheidsbeugel vast om de rechter en linker veiligheidsbeugel vast te zetten. De veiligheidsbeugel is juist in elkaar gezet wanneer beide kanten zich op dezelfde hoogte bevinden.
8. Plaats de stoel op het zadel. Zorg dat de knop op de stoel zich op één lijn met de zadelgleuf bevindt, zodat het door de zadelgleuf kan schuiven. Om de stoel op het zadel vast te maken, draai de knop onder de stoel 90 graden. Stop de middelste veiligheidsbeugel in het gat aan de voorkant van de stoel. Druk op de rode knop aan de zijkant van de middelste veiligheidsbeugel en duw totdat de rode knop in de stoel is verborgen. Schuif de zijden van de veiligheidsbeugel in de openingen aan de zijkant van de stoel.
9. Om de ouderhandgreep in elkaar te zetten, neem het bovenste deel van de ouderhandgreep, deze met het zwarte handvat, en breng het in de onderste stang aan door op de veerknop te drukken. De ouderhandgreep

kan op 2 verschillende hoogtes (92; 96,5cm) worden ingesteld. Breng de veerknop op één lijn met de gaten. U hoort een klik wanneer de handgreep stevig vastzit. Om de ouderhandgreep aan de driewieler vast te maken, stop de stang voorzichtig door het zadelgat en in het gat van het frame. De paal zit stevig vast wanneer een klik wordt gehoord.

* Om de ouderhandgreep te verwijderen, druk op de rode knop aan de onderkant van het frame. Laat de stang vervolgens los en trek de ouderhandgreep voorzichtig uit.

10. Plaats de hoofdstaaf op de zitting.

11. Schuif de kap in de opening aan de achterkant van de rugleuning van de zitting tot u een klik hoort.

Waarschuwing! Controleer voor elk gebruik of de stoel en veiligheidsbeugel stevig zijn vastgemaakt.

Zet uw kind vast op de kindertrike:

- Het 5-punts gordelsysteem is ingesteld op het zijje; stel de schuif op elke riem in voor het eerste gebruik. De schouderbanden en de heupriemen moeten stevig om het kind passen.
- Om vast te gespen, steek het uiteinde van de schouderband in het uiteinde van de heupband, doe hetzelfde aan zowel de linker- als de rechterkant.
- Steek vervolgens beide delen in de gespbehuizing op de tussenbeenband totdat u een klik hoort.
- Controleer of de riem goed vastzit en of alle 5 de riemen goed om het kind passen.

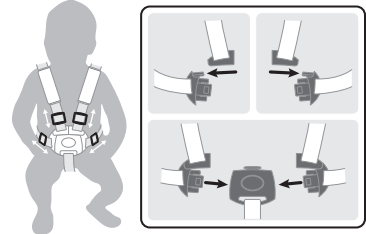

Waarschuwing! Zet het kind altijd vast met de 5-punts gordel als u de trike gebruikt met het zijje erop.

Waarschuwing! Zet het kind altijd in het harnas vast.

Hoe de freewheelmodus gebruiken:

Het voorwiel heeft twee werkingsmodi.

- Ontgrendelde modus: wanneer de pedalen onafhankelijk van het voorwiel draaien.
- Vergrendelde modus: wanneer de pedalen en het voorwiel met elkaar zijn verbonden en samen bewegen.
- Om het voorwiel in de Vergrendelde modus te zetten, breng de pijl in de buurt van de rode knop aan de kant van het ontgrendeld symbool op één lijn met de pijlen op de binnennaaf. Druk op de knop aan de kant van het vergrendeld symbool totdat een klik wordt gehoord.
- Om het voorwiel in de Ontgrendelde modus te zetten, breng de pijl in de buurt van de rode knop aan de kant van het ontgrendeld symbool op één lijn met de pijlen op de binnennaaf. Druk op de knop aan de kant van het ontgrendeld symbool totdat een klik wordt gehoord.

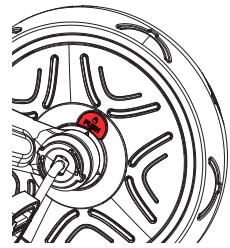

Waarschuwing! De freewheelfunctie kan alleen met de ouderhandgreep (duwstang) worden gebruikt.

Waarschuwing! Controleer voor gebruik of de duwstang (ouderhandgreep) juist is vastgemaakt.

Waarschuwing! De automatische freewheelfunctie zorgt ervoor dat de driewieler veilig kan worden geduwd terwijl de voeten van het kind op de pedalen rusten, zonder dat ze draaien.

Hoe de parkeerremrichtingen gebruiken:

- Om de parkeerremrichtingen van de achterwielen te gebruiken, duw de parkeerremrichtingen naar beneden door met uw voet druk op de parkeerremstang (alleen in kinderdriewieler-modus) of direct op de parkeerremrichtingen (andere modi) uit te oefenen. U moet altijd beide achterste parkeerremrichtingen samen gebruiken om de driewieler te doen stoppen. De remmen zijn vergrendeld en de driewieler staat stil wanneer u na het omlaag duwen van beide parkeerremrichtingen een klik hoort.
- Om de parkeerremrichtingen te ontgrendelen, til de parkeerremstang (alleen in kinderdriewieler-modus) of beide parkeerremrichtingen (andere modi) volledig met uw voet op. De driewieler kan opnieuw bewegen wanneer u na het omhoog duwen van beide parkeerremrichtingen een klik hoort.
- De linker parkeerremrichting bestuurt het linker achterwiel en de rechter parkeerremrichting bestuurt het rechter achterwiel. De parkeerremstang voor de kinderdriewieler-modus bestuurt de parkeerremrichtingen.

Waarschuwing! De parkeerremstang van het parkeersysteem is alleen van toepassing voor de kinderdriewieler-modus. Verwijder de parkeerremstang voordat u het product in een andere modus gebruikt.

WAARSCHUWING! De twee achterste parkeerreminrichtingen op de achterwielen MOGEN NIET WORDEN GEBRUIKT OM de driewieler TE VERTRAGEN. De achterste parkeerminrichtingen doen de driewieler onmiddellijk stoppen. De parkeerreminrichtingen zijn niet voor andere doeleinden ontworpen. De twee achterste parkeerinrichtingen gebruiken om de driewieler te vertragen leidt tot onherstelbare schade aan het mechanisme van de achterwielen en moet te allen tijde worden vermeden.

De kinder-driewieler naar een gestuurde driewieler wijzigen (A-B)

- Druk op de rode knop aan de onderkant van het frame om de ouderhandgreep te verwijderen.
- Verwijder de kap door op de knop aan de achterkant van de hoofdsteun te drukken.
- Druk op de rode knop aan de zijkant van de middelste kolom van de veiligheidsbeugel om los te maken. Doe hetzelfde voor de veiligheidsbeugels aan de linker- en rechterkant
- Draai de knop aan de onderkant van het zadel 90 graden. Verwijder de stoel van het zadel.
- Plaats de ouderhandgreep door het gat van het zitje en in het gat van het frame van de trike.
- In de gestuurde driewielerfase zal het kind starten met het gebruiken van de pedalen. Zorg dat zijn voeten juist en vlak op de pedalen rusten.

Zie onderstaande instructies voor het verwijderen van de parkeerremstang van de achterwielen om het product in de gestuurde driewieler-modus te gebruiken:

- a. Draai de knoppen aan het uiteinde van de wielmontage los en verwijder beide wielen samen met de parkeerremstang van het frame van de driewieler.
- b. Trek de stang uit de parkeerreminrichting. Doe hetzelfde voor de andere.
- c. Om opnieuw te installeren, schuif het wiel in de zeshoekige sleuf en schroef de knop opnieuw op het wiel vast. Doe hetzelfde voor het ander wiel. Zorg ervoor dat de parkeerreminrichtingen de grond niet raken.

De gestuurde driewieler in een trainingsdriewieler wijzigen (B-C)

- Wanneer het kind voldoende oud is om zelfstandig met de driewieler te rijden, verwijder de duwstang en zet het voorwiel in de vergrendelde modus zodat het kind zelf kan trappen.
 - Druk op de rode knop aan de onderkant van het frame om de ouderhandgreep te verwijderen.
 - Verwijder de voetsteun door de knop 90 graden te draaien. Druk vervolgens op de veerknop aan de linkerkant van de zadelstang.
- U kunt de voetsteun aan de achterkant van de stoel opbergen door het in de daarvoor voorziene ruimte te schuiven.

De trainingsdriewieler naar een evenwichtsdriewieler wijzigen (C-D)

- Draai de knop aan het einde van het wielgedeelte los. Plaats het wiel in het frame. Schuif het wiel in de zeskantsleuf en schroef de knop opnieuw op het wiel vast. Doe hetzelfde voor het ander wiel. Zorg dat de remmen de grond niet aanraken.
- Zet de pedaalvergrendeling van het voorwiel op de ontgrendelde positie. Verwijder de pedalen van het wiel en berg deze aan de achterkant van het zadel op.
- Waarschuwing! Draag gepaste beschermingsmiddelen. Gebruik het product niet in het verkeer. Draag altijd gepaste beschermingsmiddelen (helm, elleboog- en kniebeschermers, handschoenen).
- **Remmen voor loopfiets:** Het product kan met de voeten worden afgeremd. Het product stopt tevens wanneer het kind stopt met lopen/rennen. Zorg dat uw kind op elk moment de rijdende driewieler op een beheerste manier kan stoppen en gepast schoeisel draagt.

BELANGRIJK - ZORGVULDIG DOORLEZEN EN BEWAREN VOOR TOEKOMSTIGE REFERENTIE

- **WAARSCHUWING!** Laat het kind nooit zonder toezicht achter.
- **WAARSCHUWING!** Zorg ervoor dat alle vergrendelingen voor gebruik zijn gesloten.
- **WAARSCHUWING!** Laat het kind niet met dit product spelen.
- **WAARSCHUWING!** Deze zitting is niet geschikt voor kinderen jonger dan 6 maanden
- **WAARSCHUWING!** Gebruik altijd het beveiligingssysteem
- **WAARSCHUWING!** Controleer voor gebruik of de bevestigingselementen voor de kinderwagen, de zitting of het autostoeltje correct zijn vastgemaakt;
- **WAARSCHUWING!** Dit product is niet geschikt voor hardlopen of skaten;
- Bevestig geen draagaccessoires. Last die aan het handvat en/of aan de achterkant van de rugleuning en/of aan de zijkant van het voertuig is bevestigd, zal de stabiliteit van het voertuig negatief beïnvloeden.
- Bij het plaatsen en verwijderen van de kinderen moet de parkeerreminrichting geactiveerd zijn.

Inspectie, onderhoud en reiniging

- Controleer alle bevestigingsmiddelen tijdens gebruik en draai ze vast, indien nodig. Het is zeer belangrijk dat deze procedure aan het begin van elk gebruik wordt gevolgd. Als deze controles niet worden uitgevoerd, kan de driewieler kantelen of gevaar opleveren. Een vervanging moet worden uitgevoerd in overeenstemming met de instructies van de fabrikant.
- Maak de driewieler schoon met een licht bevochtigde doek (in koud water) en milde zeep. Gebruik nooit een bijtend of schurend reinigingsmiddel om het

product te reinigen.

- Het voertuig mag alleen worden gebruikt voor één kind, waarvoor het is ontworpen.
- Accessoires die niet door de fabrikant zijn goedgekeurd, mogen niet worden gebruikt.
- Er mogen alleen reserveonderdelen worden gebruikt die door de fabrikant/distributeur zijn geleverd of aanbevolen.
- Maximaal gewicht van het kind: 15 kg voor de kinder-driewieler-modus; 20kg voor de andere modi.

Algemene gebruiksinstructies:

- Zorg dat het product juist in elkaar is gezet voordat het wordt gebruikt. Controleer alle verbindingen: stuurkolom, voetsteun, stoel, veiligheids gordel, veiligheidsring moeten allen juist zijn afgesteld en zorg dat de vergrendelingsmechanismen stevig vastzitten. Controleer het product grondig voordat het kind er mee rijdt om gevaarlijke situaties door loszittende onderdelen te vermijden.
- Kinderen moeten altijd onder het toezicht van een volwassene staan wanneer ze met dit product rijden. Leer de kinderen aan hoe op een veilige manier te rijden.
- Gebruik het product niet op de openbare weg, voorbeeld van een gepaste speelzone: Een vlakke ondergrond zonder grind (speelplaats, openbaar plein)
- Gebruik dit product niet op een trap, helling, een weg of op een natte ondergrond.
- Hoe ouder het kind wordt, hoe groter het risico op letsel of schade. Verwijder laag hangende frames of spiegels of voorwerpen die door een impact kunnen vallen om breuk te vermijden. Een hoektafel kan tevens gevaar opleveren.
- Het product mag tegelijkertijd slechts door één persoon worden gebruikt.
- Zorg dat het kind tijdens het gebruiken van het product gepaste kleding en schoeisel draagt.
- Voor een juiste besturing, zorg dat de bestuurder beide handen op het stuur houdt.
- Laat niet toe dat de bestuurder een voorwerp draagt die het gehoor en zicht of de juiste bediening van het product kunnen belemmeren.
- Het product dient met de nodige voorzichtigheid te worden gebruikt aangezien vaardigheden nodig zijn om het vallen of botsingen die letsel bij de gebruiker of derden kunnen veroorzaken, te voorkomen.

Onderhoud en veiligheid:

- **Veiligheidscontroles:** controleer het product regelmatig op losse onderdelen, in het bijzonder de wielen, het zadel en het stuur.
- Een regelmatige reiniging zorgt voor een langere levensduur. Veeg het product schoon met een droge doek als het vuil is.
- Controleer het product regelmatig op slijtage en scheuren.
- Controleer de onderdelen regelmatig op breuk of schade. Als dit wordt waargenomen, stop met het gebruik van dit product.
- Een regelmatige controle kan ongevallen vermijden.

Extra informatie

Voor vragen en verzoeken, neem contact met ons op via: contact@globber.com

GARANTIE

De fabrikant waarborgt dit product vrij van fabricagedefecten te zijn voor een periode van 2 jaar vanaf de datum van aankoop. Deze beperkte garantie dekt geen normale slijtage, banden, buizen of kabels, of schade, storting of verlies veroorzaakt door een verkeerde montage, onderhoud of opslag.

Deze beperkte garantie is ongeldig als het product ooit:

- werd gebruikt voor een doel verschillend van recreatie of transport;
- op om het even welke manier werd aangepast;
- verhuurd

De fabrikant is niet aansprakelijk voor toevallige of voortvloeiende verlies of schade die op directe of indirecte wijze door het gebruik van dit product werd veroorzaakt.

Globber biedt geen uitgebreide garantie aan. Als u een uitgebreide garantie hebt gekocht, moet de garantie worden gerespecteerd door de winkel waar u het hebt gekocht.

Bewaar uw originele aankoopbewijs samen met deze handleiding voor uw administratie en noteer hieronder het productnaam van uw product.

.....

Reserveonderdelen

Om reserveonderdelen voor dit product te bestellen, bezoek onze website: www.globber.com

< PT >

Leia atentamente as instruções antes de proceder à montagem e utilização do produto. Guarde as instruções para referência futura.

Tenha cuidado quando desembalar e montar o produto.

Este produto deve ser montado por um adulto responsável.

Remova todas as peças que não sejam necessárias para brincar antes de dar o produto ao seu filho.

Aviso! Não pise ou nem fique de pé na traseira da estrutura, pois pode fazer com que o produto vire.

Modo de triciclo: **Aviso!** Não deve ser usado por crianças com mais de 36 meses; força insuficiente para suportar.

Montagem do TRICICLO EXPLORER 4em1

1. O garfo da roda dianteira tem de estar alinhado com a estrutura do triciclo; de seguida, insira a haste do garfo da roda dianteira na estrutura.
2. Segure nos guiadores e alinhe-os com a roda dianteira, certificando-se de que a haste do garfo da roda dianteira encaixa na coluna dos guiadores. Certifique-se de que os guiadores são colocados na direção correta com a coluna superior virada para fora, afastados do assento. Empurre os guiadores para baixo até ouvir um clique para os fixar bem na posição.
3. Rode os bloqueios do pedal da roda dianteira na direção do símbolo desbloqueado, coloque os pedais nas ranhuras da roda dianteira. Rode o bloqueio do pedal na direção do símbolo bloqueado para fixar os pedais na roda dianteira. Tem de segurar o pedal com uma mão e girar o bloqueio do pedal na direção do símbolo de bloqueado com a outra mão até que o bloqueio fique encaixado no respetivo lugar.
4. Os dispositivos de estacionamento nas rodas traseiras têm de ficar virados para dentro quando forem instalados em todas as fases do triciclo. Consulte as instruções apresentadas abaixo para saber como instalar a barra de estacionamento nas rodas:
 - a. Instale a barra dentro do respetivo orifício do dispositivo de estacionamento numa das rodas traseiras.
 - b. Coloque a barra de estacionamento dentro do 2º orifício no dispositivo de estacionamento na outra roda traseira.
 - c. Instale ambas as rodas com a barra de estacionamento na estrutura do triciclo. Coloque ambas as rodas nas ranhuras sextavadas na parte traseira da estrutura do triciclo, e certifique-se de que os dispositivos de estacionamento ficam virados para cima e que não tocam no chão. Quando as rodas estiverem na posição correta, tem de enroscar os manípulos na ranhura das rodas, para se certificar de que as rodas permanecem fixadas no respetivo lugar.
 - d. Certifique-se de que a barra fica bem fixada antes de começar a usar o produto.

Aviso! A barra de estacionamento do sistema de estacionamento só se aplica no modo de triciclo para criança. Retire a barra de estacionamento antes de usar o produto de outra forma.

5. Para inserir o selim, primeiro tem de abrir a braçadeira e premir o botão inferior acionado por mola na haste do selim. De seguida, prima o selim para baixo até ouvir um clique. Feche a braçadeira. O selim é ajustável com 2 alturas disponíveis (31cm; 34cm). A profundidade mínima de inserção está indicada com a marcação "MAX" na haste quando colocar o botão superior acionado por mola no orifício da haste do selim. Esta é a altura máxima do selim. Para inserir o selim ao máximo prima para baixo até a haste do selim estar toda em baixo. Esta é a altura mínima do selim.
6. Segure no apoio para os pés e deslize-o para cima na haste do selim. Tem de premir o botão acionado por mola no fundo da haste do selim; o apoio para os pés fixa quando ouvir um clique e rodar o manípulo sob o selim a 90 graus. O apoio para os pés tem de estar virado para a frente, não para trás, para ficar na posição correta.

Aviso! Verifique se o apoio para os pés está bloqueado antes de cada utilização.

7. Monte a barra de segurança enroscando primeiro a tampa superior da barra de segurança central. De seguida, coloque um lado da barra de segurança na parte superior da barra de segurança central, e depois o outro lado. Enrosque a tampa na parte superior da barra de segurança central para fixar as barras de segurança direita e esquerda. A montagem correta da barra de segurança indicará ambas as barras de segurança à mesma altura.
8. Coloque o assento na parte superior do selim; certifique-se de que o manípulo no assento está alinhado com a ranhura do selim, para que possa deslizar pela ranhura do selim. Para fixar o assento no selim, rode o manípulo por baixo do assento a 90 graus. Insira a barra de segurança central no orifício na parte dianteira do assento; prima o botão vermelho na parte lateral da barra de segurança central e prima até o botão vermelho ficar oculto no assento. Deslize os lados da barra de segurança para as aberturas na parte lateral do assento.
9. Para montar o guiador parental, pegue na parte superior do guiador parental, onde existe uma pega preta, e coloque-o no eixo inferior premindo o botão acionado por mola. Existem 2 alturas disponíveis no guiador

parental (92cm; 96,5cm). Certifique-se de que alinha o botão acionado por mola com os orifícios; tem de ouvir um clique para assegurar que a pega está fixa na posição. Para fixar o guiador parental no triciclo, coloque cuidadosamente o eixo através do orifício do selim e no orifício na estrutura do triciclo. Quando ouvir um clique, a haste está fixa.

*Para retirar o guiador parental tem de premir o botão vermelho sob a estrutura do triciclo; de seguida liberte o eixo e puxe cuidadosamente o guiador parental para fora.

10. Insira o apoio para a cabeça no assento.

11. Deslize a cobertura para a abertura na traseira do encosto do assento até ouvir um clique.

Aviso! Verifique se o assento e a barra de segurança estão bloqueados antes de qualquer utilização.

Prenda a criança no triciclo infantil:

- O sistema de arnês de 5 pontos é colocado no assento; ajuste o cursor em cada alça antes da primeira utilização. As alças e as fitas abdominais devem ser colocadas com firmeza à volta da criança.
- Para prender com a fivela, encaixe a extremidade da alça na extremidade da fita abdominal, proceda da mesma forma para os lados esquerdo e direito.
- De seguida, insira ambos os componentes da fivela na fita entre pernas até ouvir um clique.
- Verifique se está devidamente bloqueado e se o comprimento das 5 fitas estão bem colocadas na criança.

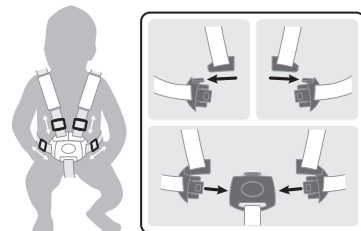

Aviso! Aperte sempre com o arnês de 5 pontos quando utilizar o triciclo com o assento.

Aviso! Proteja sempre a criança com o cinto.

Funcionamento do modo roda-livre:

A roda dianteira possui dois modos de funcionamento.

- Modo Desbloqueado: quando os pedais giram independentemente da roda dianteira.
- Modo Bloqueado: quando os pedais e a roda dianteira estão ligados e se movimentam em conjunto.
- Para colocar a roda dianteira no modo Bloqueado, tem de alinhar a seta perto do botão vermelho no lado do símbolo desbloqueado com as setas no núcleo interno; prima o botão no lado do símbolo bloqueado até ouvir um clique.
- Para colocar a roda dianteira no modo Desbloqueado tem de alinhar a seta perto do botão vermelho no lado do símbolo desbloqueado com as setas no núcleo interno; prima o botão no lado do símbolo desbloqueado até ouvir um clique.

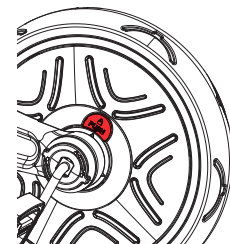

Aviso! A função roda-livre só deve ser usada com a pega parental (barra de empurrar).

Aviso! Verifique se a barra de empurrar (pega parental) está bloqueada na posição antes da utilização.

Aviso! A roda-livre automática permite que o triciclo possa ser empurrado com segurança enquanto os pés da criança estão apoiados nos pedais sem os pedais girarem.

Como utilizar os dispositivos de estacionamento:

- Para utilizar os dispositivos de estacionamento das rodas traseiras, tem de pressionar os dispositivos de estacionamento para baixo fazendo pressão com o pé na barra de estacionamento (apenas no modo de triciclo para criança) ou diretamente nos dispositivos de estacionamento (outros modos). Tem de usar sempre ambos os dispositivos de estacionamento traseiros quando precisar de parar o movimento do triciclo. Os dispositivos de estacionamento estão fixados e o triciclo permanece parado quando ouvir um clique após pressionar para baixo ambos os dispositivos de estacionamento.
- Para desbloquear os dispositivos de estacionamento, tem de levantar por completo a barra de estacionamento (apenas no modo de triciclo para criança) ou ambos os dispositivos de estacionamento (outros modos) com o pé. O triciclo pode mover-se quando ouvir um clique após pressionar ambos os dispositivos de estacionamento para cima.
- O dispositivo de estacionamento esquerdo controla a roda traseira do lado esquerdo, e o dispositivo de estacionamento direito controla a roda traseira do lado direito. A barra de estacionamento para o modo de triciclo de criança controla os dispositivos de estacionamento.

Aviso! A barra de estacionamento do sistema de estacionamento só se aplica no modo de triciclo para criança. Retire a barra de estacionamento antes de usar o produto de outra forma.

AVISO! Os dois dispositivos de estacionamento traseiros nas rodas traseiras NÃO PODEM SER USADOS PARA ABRANDAR o triciclo. Os dispositivos de estacionamento traseiros colocam o triciclo num modo estacionário imediato. Os dispositivos de estacionamento não foram criados para outros intuitos. Usar os dois dispositivos de estacionamento traseiros para abrandar o triciclo dará origem a danos irreparáveis no mecanismo das rodas traseiras e tem de ser sempre evitado.

Transformar o triciclo para crianças em triciclo guiado (A-B)

- Prima o botão vermelho na parte inferior da estrutura para retirar a pega parental
- Retire a cobertura premindo o botão na parte de trás do apoio para a cabeça.
- Prima o botão vermelho no lado da coluna central da barra de segurança para libertar; repita a operação para as barras do lado esquerdo e direito.
- Sob o selim rode o manípulo fixando o assento a 90 graus. Puxe o assento para cima e retire-o do selim.
- Coloque a pega parental através do orifício do selim e no orifício na estrutura do triciclo.
- Na fase do triciclo guiado, a criança começa a usar os pedais. Certifique-se de que os pés estão apoiados de forma correta e estável nos pedais.

Consulte as instruções apresentadas abaixo para saber como retirar a barra de estacionamento das rodas traseiras, para usar o produto no modo de triciclo guiado:

- Desenrosque os manípulos na extremidade do conjunto da roda e retire ambas as rodas com a barra de estacionamento da estrutura do triciclo.
- Puxe a barra para fora do dispositivo de estacionamento. Repita a operação com a outra.
- Para voltar a instalar, faça deslizar a roda no orifício sextavado e volte a enroscar o manípulo na roda. Repita o procedimento com a outra roda. Certifique-se de que os dispositivos de estacionamento não tocam no chão.

Transformar o triciclo guiado num triciclo de aprendizagem (B-C)

- Quando a criança já tiver idade suficiente para pedalar retire a barra de empurrar e coloque a roda dianteira no modo bloqueado para permitir que pedale.
- Prima o botão vermelho na parte inferior da estrutura para retirar a pega parental.
- Retire o apoio para os pés girando o manípulo a 90 graus, de seguida prima o botão acionado por mola no lado esquerdo da haste do selim. Pode guardar o apoio para os pés na traseira do assento deslizando-o para o seu sítio dedicado.

Transformar o triciclo de aprendizagem em bicicleta de equilíbrio (C-D)

- Desenrosque o manípulo na extremidade do conjunto da roda. Coloque a roda dentro da estrutura do Triciclo. Deslize a roda para o orifício hexagonal e volte a enroscar o manípulo na roda. Repita o procedimento para a outra roda. Certifique-se de que os travões não tocam no chão.
- Coloque o bloqueio do pedal da roda dianteira na posição desbloqueado. Retire os pedais da roda; pode guardá-los na traseira do selim.
- Aviso! Deve ser usado equipamento de proteção. Não deve ser usado no trânsito. Use sempre equipamento de segurança (capacete, cotoveleiras, joelheiras, luvas).
- **Travar para caminhar com a bicicleta:** O produto pode ser travado com os pés. A criança pode parar o movimento parando de caminhar/correr. Certifique-se de que o seu filho consegue sempre parar à velocidade produzida e usa calçado adequado.

IMPORTANTE - LEIA COM ATENÇÃO E GARDE PARA FUTURAS REFERÊNCIAS

- AVISO! Nunca deixe a criança sem supervisão.
- AVISO! Certifique-se de que todos os dispositivos de fixação estão fixados antes da utilização
- AVISO! Não deixe que a criança brinque com este produto
- AVISO! Este selim não é adequado a crianças com menos de 6 meses de idade
- AVISO! Use sempre o sistema de retenção
- AVISO! Certifique-se de que os dispositivos de fixação da estrutura do carrinho ou assento, ou cadeirinha para o carro estão corretamente montados antes da utilização
- AVISO! Este produto não é adequado para corrida ou patinagem
- Não fixe qualquer acessório de transporte. A carga fixada na pega e/ou na parte traseira do encosto e/ou parte lateral do veículo afeta a estabilidade do veículo.
- O dispositivo de estacionamento deverá ser ativado quando colocar ou retirar a criança.

Inspeção, manutenção e limpeza

- Verifique todas as ferragens durante a utilização e aperte conforme necessário. É particularmente importante que este processo seja efetuado no início de cada utilização. Se estas verificações não forem efetuadas, o triciclo

pode virar ou tornar-se num perigo. As substituições deverão ser feitas de acordo com as instruções do fabricante.

- Limpe o triciclo com um pano ligeiramente embebido em água (água fria) e detergente neutro. Nunca use uma substância corrosiva ou abrasiva para limpar o produto.
- O veículo só deverá ser usado por uma criança, conforme foi criado.
- Não deverá usar acessórios que não tenham sido aprovados pelo fabricante.
- Só deverá usar peças de substituição fornecidas ou recomendadas pelo fabricante/distribuidor.
- Peso máximo da criança: 15 kg para triciclo de criança; 20 kg noutros modos.

Instruções de uso gerais:

- Antes da utilização certifique-se de que o produto foi montado adequadamente. Verifique todas as elementos de ligação: coluna de direção; apoio para os pés; assento; cinto de segurança; o anel de segurança deve ser ajustado corretamente, certificando-se de que os mecanismos de bloqueio estão bem bloqueados. Verifique o produto antes de a criança andar para determinar se existem peças ou condições potencialmente perigosas.
- As crianças devem ser supervisionadas por um adulto quando utilizam este produto. É importante instruir a criança para uma condução segura.
- Não use nas estradas públicas, exemplos de uma área de condução segura: para ser usado em áreas planas, sem gravilha (parques, praças públicas)
- Não use este produto perto de escadas, declives, estradas ou superfícies molhadas.
- À medida que a criança cresce a mobilidade aumenta e, por conseguinte, aumentam também os potenciais perigos. Em casa certifique-se de que retira molduras ou espelhos pendurados a uma altura demasiado baixa e que poderiam partir e outros objetos que possam cair na eventualidade de ocorrer um impacto. Os cantos da mesa também podem constituir um perigo.
- Não permita que o produto seja utilizado simultaneamente por mais do que um condutor.
- Certifique-se de que a criança usa roupas e calçado adequados quando utilizar o produto.
- Certifique-se de que o condutor mantém ambas as mãos nos guias para ter um bom controlo.
- Não permita que o condutor use algo que impeça a audição ou a visibilidade ou que prejudique o funcionamento do produto.
- O produto deve ser usado com cuidado, uma vez que é preciso competência para evitar quedas ou colisões que provoquem ferimentos ao utilizador ou a terceiros.

Manutenção e segurança:

- Verificações de segurança: verifique periodicamente o produto para identificar qualquer elemento solto ou deslocado, particularmente rodas, pedais, assento e guias.
- A limpeza regular é benéfica. Limpe o produto com um pano seco se estiver sujo.
- Verifique regularmente o estado de abrasão e avulsão.
- Verifique regularmente se as peças não estão partidas ou danificadas. Se tal suceder pare de usar este produto.
- As verificações regulares podem prevenir um acidente.

Informação adicional

Caso tenha dúvidas, contacte-nos através de: contact@globber.com

GARANTIA

O fabricante garante que este produto não tem defeitos de fabrico durante um período 2 anos a partir da data de compra. Esta garantia limitada não abrange o desgaste normal dos pneus, tubo ou cabos, nem quaisquer danos ou falhas devido a uma montagem, manutenção ou armazenamento inadequados. Esta garantia limitada será anulada se o produto:

- For usado de outro modo para além de recreação ou transporte;
- For modificado de algum modo;
- For alugado.

O fabricante não se responsabiliza por perdas ou danos incidentais ou consequenciais devido a uma utilização direta ou indireta deste produto. A Globber não oferece uma extensão da garantia. Se adquiriu uma extensão da garantia, esta tem de ser honrada pela loja onde foi adquirida. Para seu registro guarde o recibo original da venda com este manual e escreva o nome do produto em baixo.

.....

Peças sobresselentes

Para encomendar peças sobresselentes para este produto, visite o nosso website em www.globber.com

< PL >

Przeczytaj uważnie instrukcje przed montażem i użyciem produktu. Zachowaj instrukcje na przyszłość.

Zachowaj ostrożność przy rozpakowywaniu i montażu produktu.

Montaż produktu przez odpowiedzialną osobę dorosłą.

Wyjmij wszystkie części, które nie są potrzebne do zabawy przed oddaniem produktu dziecku.

Ostrzeżenie! Nie wchodzić ani nie stawać z tyłu ramy, gdyż może to spowodować przewrócenie produktu.

Tryb trzykołowego rowerka: Ostrzeżenie! Ze względu na niewystarczającą siłę nie może być używane przez dzieci powyżej 36 miesięcy.

Montaż ROWERKA EXPLORER 4 w 1

1. Widelce przedniego koła należy wyrównać z ramą rowerka; następnie włożyć wspornik widelców przedniego koła na ramę.
2. Kierownicę wyrównać z przednim kołem upewniając się, że wspornik widelców przedniego koła wsuwa się do kolumny kierownicy. Upewnić się, że kierownica jest umieszczona w poprawnym kierunku z górną kolumną skierowaną na zewnątrz z dala od siodełka. Popchnąć kierownicę w dół, aż usłyszysz kliknięcie oznaczające zablokowanie.
3. Obrócić blokadę pedału przedniego koła w kierunku symbolu odblokowania, umieścić pedały w szczelinach przedniego koła. Obrócić blokadę pedału w kierunku symbolu zablokowania, aby przymocować pedały ma przednim kole. Należy przytrzymać pedał jedną ręką, a drugą przekręcić blokadę pedału w kierunku symbolu blokady, aż blokada zatrzasknie się na swoim miejscu.
4. Niezależnie od etapu używania trójkołowca, blokady postojowe na kołach tylnych muszą być skierowane do wewnątrz. Patrz poniższa instrukcja instalacji pręta postojowego na kołach:
 - a. Zainstaluj pręt w przeznaczonym w tym celu otworze blokady postojowej na jednym z tylnych kół.
 - b. Włóż pręt postojowy do drugiego otworu znajdującego się na blokadzie postojowej drugiego tylnego koła.
 - c. Zainstaluj oba koła z prętem postojowym w ramie trójkołowca. Umieść oba koła w sześciokątnych szczelinach z tyłu ramy trójkołowca i upewnij się, że blokady postojowe są skierowane w górę i nie dotykają podłoża. Gdy koła znajdują się we właściwej pozycji, wkręć pokrętkę w gniazda kół, aby zamocować koła na swoim miejscu.
 - d. Przed użyciem produktu upewnij się, że pręt jest bezpiecznie zamocowany.

Ostrzeżenie! Pręt postojowy systemu parkowania ma zastosowanie tylko w trybie trójkołowca dla niemowląt. Przed użyciem produktów w innych trybach pręt postojowy należy usunąć.

5. Aby włożyć siodełko, należy najpierw otworzyć zacisk i wcisnąć dolny przycisk sprężynowy na wspornik siodełka. Następnie wcisnąć siodełko aż usłyszysz kliknięcie. Zamknąć zacisk. Siodełko można regulować na 2 wysokości (31 cm, 34 cm). Minimalna głębokość włożenia jest oznaczona znakiem MAX na wspornik, gdy wkładasz górny przycisk sprężynowy do otworu wspornika siodełka. Jest to najwyższa wysokość siodełka. Maksymalne włożenie siodełka osiągniesz wciskając siodełko aż jego wspornik będzie całkowicie włożony. Jest to najniższa wysokość siodełka.
6. Wsunąć podnóżek na wspornik siodełka. Należy wcisnąć przycisk sprężynowy na dole wspornika siodełka. Podnóżek jest zablokowany, gdy usłyszysz kliknięcie. Obrócić pokrętkę pod siodełkiem o 90 stopni. Podnóżek powinien być skierowany do przodu a nie do tyłu, wtedy znajduje się w poprawnej pozycji.

Ostrzeżenie! Sprawdzić, czy podnóżek jest poprawnie zablokowany przed każdym użyciem.

7. Zamontować drążek ochronny odkręcając najpierw górną nasadkę ze środkowego drążka ochronnego. Następnie włożyć jeden bok drążka ochronnego na górę środkowego drążka a następnie jego drugi bok. Przykręcić nasadkę na górze środkowego drążka ochronnego, by przymocować prawy i lewy drążek. Montaż jest poprawny, gdy oba boki drążka ochronnego znajdują się na tej samej wysokości.
8. Włożyć siedzisko na górę siodełka, upewnij się, że pokrętko siedziska jest wyrównane ze szczeliną siodełka, tak by mogło się wsunąć przez szczelinę siodełka. Aby przymocować siedzisko do siodełka, obrócić pokrętko pod siedziskiem o 90 stopni. Włożyć środkowy drążek ochronny do otwory z przodu siedziska, wcisnąć czerwony przycisk z boku środkowego drążka i popchnąć, aż czerwony przycisk będzie schowany w siedzisku. Wsunąć boku drążka ochronnego do szczelin na boku siedziska.
9. Aby zamontować kierownicę rodzicielską, umieścić górną część uchwyty rodzicielskiego z czarnym uchwytem na dolnym wale wciskając przycisk sprężynowy. Kierownicę rodzicielską można ustawić na 2 wysokości (92 cm, 96,5 cm). Upewnij się, że przycisk sprężynowy jest wyrównany z otworami. Kliknięcie oznacza, że uchwyt jest zablokowany. Aby przymocować kierownicę rodzicielską do roweru, ostrożnie przelożyć wał przez otwór siodełka i umieścić w otworze na ramie roweru. Kliknięcie oznacza, że drążek jest zablokowany. *Aby wyjąć uchwyt rodzicielski należy wcisnąć czerwony przycisk pod ramą roweru, zwolnić wał i ostrożnie wyjąć uchwyt.
10. Włóż zagłówki w siedzenie.

11. Wsuń daszek w otwór z tyłu oparcia siedzenia, aż usłyszysz kliknięcie.

Ostrzeżenie! Sprawdzić, czy siedzisko i drążek ochronny są poprawnie zablokowane przed każdym użyciem.

Zabezpiecz dziecko w dziecięcym wózku:

- 5-punktowy system pasów bezpieczeństwa jest ustawiony na siedzeniu; przed pierwszym użyciem wyreguluj suwak na każdym z pasów. Paski naramienne i paski w talii powinny dobrze przylegać do korpusu dziecka.
- Aby zapiąć klamrę, załóż koniec pasa barkowego do końca pasa biodrowego, wykonaj to samo po lewej i prawej stronie.
- Następnie włóż oba elementy do obudowy klamry na nodze - pomiędzy pasy, aż usłyszysz kliknięcie.
- Sprawdź dwa razy, czy jest bezpiecznie zablokowany i czy wszystkie 5 pasów jest dobrze dopasowanych do korpusu dziecka.

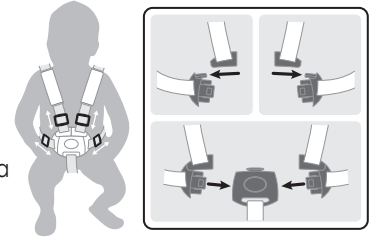

Ostrzeżenie! Podczas korzystania z wózka z zamontowanym na nim siedzeniem zawsze zapinaj 5-punktowe pasy.

Ostrzeżenie! Zawsze przypiąć dziecko szelkami.

Użytkowanie w trybie wolnego biegu:

Przednie koło może być używane w dwóch trybach.

- Tryb odblokowany: gdy pedały kręcą się niezależnie od przedniego koła.
- Tryb zablokowany: gdy pedały i przednie koło są połączone razem i poruszają się jak jedna całość.
- Aby ustawić przednie koło w trybie zablokowanym, należy wyrównać strzałkę obok czerwonego przycisku po stronie symbolu odblokowania ze strzałkami na wewnętrznej piaście, wcisnąć przycisk po stronie symbolu zablokowania aż usłyszysz kliknięcie.
- Aby ustawić przednie koło w trybie odblokowanym, należy wyrównać strzałkę obok czerwonego przycisku po stronie symbolu odblokowania ze strzałkami na wewnętrznej piaście, wcisnąć przycisk po stronie symbolu odblokowania aż usłyszysz kliknięcie.

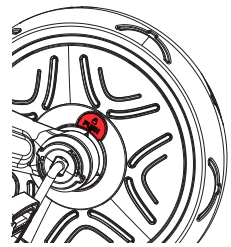

Ostrzeżenie! Funkcja wolnego koła powinna być używana tylko z uchwytem rodzicielskim (drążek do pchania).

Ostrzeżenie! Sprawdź przed użyciem, czy drążek do popychania (uchwyt dla rodziców) jest zablokowany.

Ostrzeżenie! Automatyczne wolne koło zapewnia bezpieczne popychanie roweru ze stopami dziecka na pedałach, które się nie kręcą.

Jak używać blokad postojowych:

- Aby użyć blokad postojowych tylnych kół, należy popchnąć blokadę postojową w dół i w tym celu nacisnąć pręt postojowy stopą (tylko tryb trójkołowca dla niemowląt) lub bezpośrednio nacisnąć stopą blokadę postojową (inne tryby). Aby zaparkować trójkołowiec, trzeba zawsze użyć obu tylnych blokad postojowych. Po wcisnięciu obu blokad postojowych da się słyszeć kliknięcie, blokady postojowe zablokują się i trójkołowiec nie będzie się mógł poruszać.
- Aby odblokować blokady postojowe, trzeba w pełni podnieść stopą pręt postojowy (tylko tryb trójkołowca dla niemowląt) lub obie blokady postojowe (inne tryby). Gdy po popchnięciu obu blokad postojowych w górę rozlegnie się kliknięcie, trójkołowiec będzie mógł jeździć.
- Lewa blokada postojowa kontroluje lewe tylne kółko boczne, a prawa blokada postojowa kontroluje prawe tylne kółko boczne. Pręt postojowy dla trybu trójkołowego dla niemowląt kontroluje blokady postojowe.

Ostrzeżenie! Pręt postojowy systemu parkowania ma zastosowanie tylko w trybie trójkołowca dla niemowląt. Przed użyciem produktów w innych trybach pręt postojowy należy usunąć.

OSTRZEŻENIE! Blokad postojowych znajdujących się na tylnych kołach NIE WOLNO UŻYWAĆ DO HAMOWANIA (spowalniania) trójkołowca. Użycie tylnych blokad postojowych sprawia, że trójkołowiec natychmiast przestaje się móc poruszać. Blokady postojowe nie są przeznaczone do innych celów. Używanie tylnych blokad postojowych w celu spowolnienia jazdy trójkołowej spowoduje nieodwracalne uszkodzenie mechanizmu tylnych kół, więc nie wolno tego robić.

Przekształć rowerek dziecięcy w rowerek prowadzony (A-B)

- Wcisnąć czerwony przycisk na dole ramy, by wyjąć uchwyt rodziców.
- Zdejmij daszek, naciskając przycisk z tyłu zagłówka.
- Wcisnąć czerwony przycisk z boku środkowej kolumny drążka zabezpieczającego, by go zwolnić. powróżyć czynność dla drążków po lewej i

prawej stronie.

- Pod siodełkiem przekręcić pokrętkę mocującą siedzisko o 90 stopni. Wyjąć siedzisko z siodełka.
- Umieść główny uchwyt przez otwór w siedzisku w otworze na ramie wózka.
- W trybie rowerka prowadzonego dziecko zaczyna się uczyć używania pedałów. Upewnić się, że stopy dziecka są poprawnie i płasko ustawione na pedałach.

Poniżej podano instrukcję wyjmowania pręta postojowego z tylnych kół w celu używania produktu w trybie trójkołowca prowadzonego:

- Odkręć pokrętkę na końcu zespołu kół i wyjmij z ramy trójkołowca oba koła wraz z prętem postojowym.
- Wyciągnij pręt z blokady postojowej. Powtórz operację z drugiej strony.
- Aby zainstalować ponownie, wsuń koło w otwór w kształcie sześciokąta i wkręć pokrętkę na koło. Powtórz czynność dla drugiego koła. Upewnij się, że blokady postojowe nie dotykają podłoża.

Przekształć rowerek prowadzony w rowerek do nauki (B-C)

- Gdy dziecko jest już wystarczająco duże na pedałowanie, wyjąć drążek do popychania i ustawić przednie koło w tryb zablokowania, by umożliwić pedałowanie.
 - Wcisnąć czerwony przycisk na dole ramy, by wyjąć uchwyt rodziców.
 - Zdjąć podnóżek przekraczając pokrętkę o 90 stopni. Wcisnąć przycisk sprężynowy po lewej stronie wspornika siodełka.
- Możesz przechowywać podnóżek z tyłu siedziska wsuwając go do odpowiedniego położenia.

Przekształć rowerek do nauki w rowerek biegowy (C-D)

- Odkręć pokrętkę na końcu zestawu koła. Umieść koło wewnątrz ramy roweru. Wsuń koło w otwór w kształcie sześciokąta i przykręć pokrętkę do koła. Powtórz czynność dla drugiego koła. Upewnij się, że hamulce nie dotykają podłoża.
- Ustaw blokadę pedału przedniego koła w pozycji odblokowanej. Wyjąć pedały z koła; możesz przechowywać je z tyłu siodełka.
- Ostrzeżenie! Należy nosić sprzęt ochronny. Nie należy używać w ruchu ulicznym. Zawsze noś wyposażenie ochronne (kask, ochraniacze na łokcie i kolana, rękawice).
- Hamowanie w rowerze biegowym: Produkt można zahamować stopą. Dziecko może zatrzymać się przestając chodzić/biec. Upewnij się, że dziecko może zawsze zatrzymać się przy wykonywanej prędkości i że nosi odpowiednie obuwie.

WAŻNE - PRZECZYTAJ UWAGNIE I ZACHOWAJ NA PRZYSZŁOŚĆ

- OSTRZEŻENIE! Nigdy nie wolno zostawiać dziecka bez opieki.
- OSTRZEŻENIE! Przed użyciem należy upewnić się, że wszystkie urządzenia blokujące są włączone.
- OSTRZEŻENIE! Nie należy pozwalać dziecku bawić się produktem.
- OSTRZEŻENIE! Siedzisko nie jest odpowiednie dla dzieci poniżej 6 miesiąca życia.
- OSTRZEŻENIE! Należy zawsze używać systemu przytrzymującego.
- OSTRZEŻENIE! Przed użyciem należy sprawdzić, czy korpus wózka, siedzisko lub urządzenia do instalowania fotelika samochodowego są prawidłowo zamocowane.
- OSTRZEŻENIE! Ten produkt nie nadaje się do biegania lub jazdy na rolkach.
- Nie należy zakładać żadnych akcesoriów do przenoszenia. Obciążenie uchwytu i/lub tylnej strony oparcia i/lub boków pojazdu wpłynie na stabilność pojazdu.
- Podczas wkładania i wyjmowania dzieci blokada postojowa powinna być włączona.

Kontrola, konserwacja i czyszczenie

- Podczas użytkowania należy kontrolować wszystkie elementy i w razie potrzeby dokręcać je. Szczególnie ważne jest, aby robić to przed każdym użyciem. Jeśli kontrole nie będą przeprowadzane, trójkołowiec może się przewrócić lub w inny sposób stanowić zagrożenie. Wymiany jakichkolwiek części należy wykonywać zgodnie z instrukcjami producenta.
- Trójkołowiec należy czyścić lekko wilgotną ściereczką (zwilżoną zimną wodą) i delikatnym mydłem. Do czyszczenia produktu nigdy nie należy używać substancji żrących lub ścierających.
- Pojazdu należy używać tylko dla jednego dziecka, tj. tak, jak został on zaprojektowany.
- Nie należy używać akcesoriów, które nie zostały zatwierdzone przez producenta.
- Należy używać wyłącznie części zamiennych dostarczonych lub zalecanych przez producenta/dystrybutora.
- Maksymalna waga dziecka: 15 kg w przypadku trójkołowca dla niemowląt; 20 kg w przypadku innych trybów.

Ogólne instrukcje stosowania:

- Przed użyciem upewnij się, że produkt został poprawnie złożony. Sprawdź wszystkie elementy połączeniowe: kolumna kierownicy, podnóżek, siedzisko, pas bezpieczeństwa, pierścień zabezpieczający muszą być poprawnie umieszczone. Upewnij się, że mechanizmy blokujące są poprawnie zablokowane. Zanim dziecko będzie na nim jeździć sprawdź, czy w produkcie nie ma żadnych potencjalnie niebezpiecznych części.
- Podczas jazdy na produkcie osoba dorosła powinna pilnować dziecka. Należy zwrócić szczególną uwagę na poinformowanie dziecka o bezpiecznej jeździe.
- Nie używać na drogach publicznych, przykłady bezpiecznych miejsc do jazdy:

do stosowania na płaskim i nie zwirowym obszarze (plac zabaw, parki)

- Nie używać tej produktu w pobliżu schodów, lub na stokach, na drodze lub na mokrej powierzchni.
- W miarę jak dziecko nabiera wprawy zwiększa się liczba potencjalnych zagrożeń. Pamiętaj, by w domu zdjąć ramy lub lustra wiszące zbyt nisko, które mogą się zbić i usunąć wszelkie inne przedmioty, które mogłyby spaść w razie uderzenia. Stół z rogami również stanowi zagrożenie.
- Na produkcie może jechać tylko jedna osoba jednocześnie.
- Upewnij się, że dziecko jest w ubrane w odpowiednie ubranie i obuwie podczas jazdy na produkcie.
- Upewnij się, że użytkownik trzyma obie ręce na kierownicy dla właściwego sterowania.
- Nie pozwalaj, by użytkownik miał na sobie przedmioty, które przeszkadzają w dobrym słyszeniu i widzeniu, lub które ograniczają funkcjonalność produktu.
- Produkt należy używać z zachowaniem ostrożności, gdyż wymaga ona umiejętności, by uniknąć upadków i zderzeń mogących spowodować kontuzje u użytkownika lub innych osób.

Konserwacja i bezpieczeństwo:

- Kontrole bezpieczeństwa: okresowo sprawdzaj, czy w produkcie żaden element nie jest poluzowany lub odłączony, zwłaszcza koła, pedały, siodełko i kierownica.
- Okresowe czyszczenie przedłuża okres użytkowania. Czyść produkt suchą szmatką, jeśli jest zabrudzony.
- Regularnie sprawdzaj stan zużycia.
- Regularnie sprawdzaj, czy części nie są zerwane lub uszkodzone, jeśli tak jest, nie używaj produktu.
- Regularne kontrole pomogą zapobiec wypadkowi.

Dodatkowe informacje

W razie pytań lub wątpliwości skontaktuj się z nami: contact@globber.com

GWARANCJA

Producent gwarantuje, że produkt jest wolny od jakichkolwiek wad produkcyjnych 2 lata od daty zakupu. Ta ograniczona gwarancja nie obejmuje normalnego zużycia, opon, rur lub przewodów lub jakichkolwiek uszkodzeń, awarii lub strat spowodowanych niewłaściwym montażem, konserwacją lub przechowywaniem.

Ta ograniczona gwarancja stanie się nieważna, gdy produkt

- jest użyty w sposób inny niż do rozrywki lub transportu;
- jest zmieniony w jakikolwiek sposób;
- jest wypożyczony

Producent nie ponosi odpowiedzialności z tytułu strat ubocznych lub następczych lub uszkodzeń wynikających bezpośrednio lub pośrednio z używania produktu.

Globber nie proponuje przedłużonej gwarancji. Jeśli zakupiłeś przedłużoną gwarancję, będzie ona uznana przez sklep, w którym została zakupiona. Zachowaj oryginalny paragon zakupu z niniejszą instrukcją i wpisz poniżej nazwa produktu.

Części zamienne

Aby zamówić części zamienne do produktu, przejdź do strony internetowej www.globber.com

< DA >

Læs instruktionerne omhyggeligt inden produktet samles og bruges. Behold instruktionerne til fremtidig brug.

Vær forsigtig ved udpakning og samling af produktet.

Produktet skal samles af en ansvarlig voksen.

Fjern alle de dele, der ikke er nødvendige til leg, inden du giver produktet til dit barn.

Advarsel! Undgå at træde eller stå på bagsiden af stellet, da det kan få produktet til at vælte.

Som trehjulede cykel: Advarsel! Må ikke bruges til børn over 36 måneder; stellet kan ikke holde til det.

Sådan samles EXPLORER TRIKE 4in1

1. Forhjulsgaffelen skal indrettes efter den trehjulede cykels stel; derefter indsættes forhjulsgaffelens styrepind i stellet.
2. Tag styret, og juster dem med forhjulet ved at sørge for, at stammen på forhjulsgaffelens passer ind i styrepinden. Sørg for, at styret er placeret i den rigtige retning med den øverste styrepind vendt udad, væk fra sædet. Skub styret ned indtil du hører et klik, så det sidder godt fast.
3. Drej pedallåsene på forhjulet mod ulåst-symbolet; placer pedalerne i forhjulets åbninger. Drej pedallåsen mod låst-symbolet for at fastgøre pedalerne i forhjulet. Du skal holde pedalen med den ene hånd og dreje pedallåsen det låste symbols retning med den anden hånd, indtil låsen klikker på plads.
4. Parkeringsenhederne på baghjulene skal pege indad, når de er installeret for alle den trehjulede cykels stadier. Nedenstående instruktioner viser, hvordan parkeringsstangen sættes på hjulene:
 - a. Sæt stangen i hullet på parkeringsenheden på et af baghjulene.
 - b. Sæt parkeringsstangen i det 2. hul på parkeringsenheden på det andet baghjul.
 - c. Sæt parkeringsstangen i cykelstellet, og monter begge hjul. Sæt begge hjul i de sekskantede riller bag cykelstellet, og sørg for, at parkeringsenhederne vender er opad og ikke rører jorden. Når hjulene sidder rigtigt, skal du skrue knopperne i rillerne på hjulet for at sikre, at hjulene forbliver sikkert på plads.
 - d. Sørg for, at stangen fastgøres ordentligt, før du bruger produktet.

Advarsel! Parkeringsystemets parkeringsstang virker ikke kun, når cyklen bruges som en trehjulede cykel til småbørn. Fjern parkeringsstangen, før du bruger produkterne på andre måder.

5. For at indsætte sadlen skal du først åbne klemmen og trykke på den nederste fjederbelastede knap på sadelpinden. Derefter skubbes sadlen ned indtil der høres et klik. Luk klemmen. Sadlen kan justeres med to tilgængelige højder (31 cm; 34 cm). Den mindste indføringsdybde er ved markeringen »MAX« på sadelpinden når den øverste fjederbelastede knap placeres i sadlens hul til pinden. Dette er sadlens største højde. Den maksimale indføring af sadlen er når sadlen er skubbet ned indtil sadelpinden er helt nede. Dette er sadlens laveste højde.
6. Træk fodstøtten op af sadelpinden. Du skal trykke på den fjederbelastede knap i bunden af sadelpinden; fodstøtten er på plads, når du hører et klik og drejer knappen under sadlen til 90 grader. Fodstøtten skal vende fremad, ikke bagud, for at være placeret korrekt.

Advarsel! Kontroller, at fodstøtten er fastgjort korrekt inden hver brug.

7. Saml sikkerhedsbøjlen først ved at skrue tophætten af den midterste sikkerhedsbøjle. Derefter placeres den ene side af sikkerhedsbøjlen over den midterste sikkerhedsbøjle, efterfulgt af den anden side. Skru hættens på den midterste sikkerhedsbøjle for at fastgøre højre og venstre sikkerhedsbøjle. Når sikkerhedsbøjlen er samlet korrekt, er begge sider lige høje.
8. Sæt sædet oven på sadlen; sørg for at knappen på sædet er justeret efter åbningen i sadlen, så den kan glide gennem sadelåbningen. For at fastgøre sædet på sadlen skal du dreje knappen under sædet 90 grader. Indsæt den midterste sikkerhedsbøjle i hullet foran på sædet; tryk på den røde knap på siden af den midterste sikkerhedsbøjle og tryk, indtil den røde knap er skjult i sædet. Skub sikkerhedsbøjlen ind i hullerne i siden af sædet.
9. For at samle forældrehåndtaget skal du tage den øverste del af forældrehåndtaget, hvor der er det sorte håndtag, og placere den i den nederste skaff ved at trykke på den fjederbelastede knap. Der er 2 tilgængelige højder på forældrehåndtaget (92 cm; 96,5 cm). Sørg for at justere den fjederbelastede knap efter hullerne; du skal høre et klik for at sikre, at håndtaget er sikkert på plads. For at fastgøre forældrehåndtaget på den trehjulede cykel skal du forsigtigt placere skaffet gennem sadlens hul og ind i hullet på den trehjulede cykels stel. Når du hører et klik, sidder stangen ordentligt fast.
*Forældrehåndtaget fjernes ved at trykke på den røde knap under den trehjulede cykels stel, løsne skaffet og forsigtigt trække forældrehåndtaget ud.
10. Sæt nakkestøtten i sædet.
11. Skub kalechen ind i åbningen bag på sædets ryglæn, indtil du hører et klik.

Advarsel! Kontroller, at sæde og sikkerhedsbøjler er ordentligt fastgjort inden hver brug.

Spænd barnet fast på den trehjulede

cykel:

- Selesystemet med 5 punkter justeres på sædet; juster skyderen på hver strop, inden første brug.
- Skulderstropperne og taljestropperne skal sidde godt fast omkring barnet
- For at spænde spændet, skal du sætte enden af skulderremmen i enden af taljen. Gør det samme på venstre og højre side.

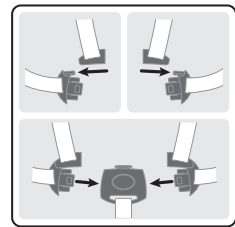
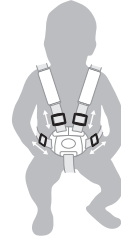

- Sæt derefter begge dele i spændet på stroppen mellem benene, indtil du hører et klik.
- Dobbelttjek at spændet er spændt ordentligt fast, og at længden på alle 5 stropper passer til barnet.

Advarsel! Selesystemet med de 5 punkter skal altid spændes, når den trehjulede cykel bruges med sædet på.

Advarsel! Barnet skal altid være spændt fast.

Sådan bruges frihjul-tilstand:

Forhjulet har to funktioner.

- Ulåst tilstand: når pedalerne drejer uafhængigt af forhjulet.
- Låst tilstand: når pedalerne og forhjulet er forbundne og bevæger sig samlet.
- For at sætte forhjulet i låst tilstand, skal du justere pilen i nærheden af den røde knap på den ulåste symbolside til pilene i det indre nav; tryk på knappen på den låste symbolside, indtil du hører et klik.
- For at sætte forhjulet i ulåst tilstand, skal du justere pilen i nærheden af den røde knap på den ulåste symbolside til pilene i det indre nav; tryk på knappen på den ulåste symbolside, indtil du hører et klik.



Advarsel! Frihjul-funktionen må kun bruges med forældrehåndtaget (skubbestang)

Advarsel! Kontroller, at skubbestangen (forældrehåndtaget) er låst i position før brug.

Advarsel! Automatisk frihjul sikrer, at den trehjulede cykel kan skubbes sikkert, mens barnets fødder hviler på pedalerne uden at pedalerne drejer.

Sådan bruges parkeringsenhederne:

- For at bruge baghjulenes parkeringsenhederne, skal du trykke dem nedad ved, at trykke foden på parkeringsstangen (kun når cyklen bruges som en trehjulede cykel til småbørn) eller direkte på parkeringsenhederne (når cyklen bruges på andre måder).
- Du skal altid bruge begge bageste bremser, når cyklen skal bremses. Bremserne er låst, og den trehjulede cykel står stille når du trykker begge bremser ned hører et klik.
- For at låse parkeringsenhederne op, skal du løfte parkeringsstangen helt op (kun når cyklen bruges som en trehjulede cykel til småbørn) eller løfte begge parkeringsenheder (når cyklen bruges på andre måder) med foden. Den trehjulede cykel kan køre, når du hører et klik og har trykket begge parkeringsenhederne op.
- Den venstre parkeringsenhed styrer venstre baghjul, og den højre parkeringsenhed styrer højre baghjul. Når cyklen bruges som en trehjulede cykel til småbørn, bruges parkeringsstangen til, at styre parkeringsenhederne.

Advarsel! Parkeringsystemets parkeringsstang virker ikke kun, når cyklen bruges som en trehjulede cykel til småbørn. Fjern parkeringsstangen, før du bruger produkterne på andre måder.

ADVARSEL! De to bageste parkeringsenheder på baghjulene, må IKKE BRUGES TIL AT SÆNKE FARTEN på den trehjulede cykel. De bageste parkeringsenheder stopper den trehjulede cykel med det samme. Parkeringsenhederne er ikke beregnet til andre formål. Hvis de to bageste parkeringsenheder bruges til, at sænke farten på den trehjulede cykel, beskadiges baghjulenes mekanisme permanent. Dette skal altid undgås.

Lav trehjulede cykel til spædbørn om til guidet trehjulede cykel (A-B)

- Tryk på den røde knap på bunden af stellet for at fjerne forældrehåndtaget.
- Fjern kalechen ved at trykke på knappen bag på nakkestøtten.
- Tryk på den røde knap på siden af den midterste søjle af sikkerhedsbøjlen for at frigøre den; gentag for venstre og højre sidebøjler.
- Under sadlen drejes knappen, der holder sædet fast, 90 grader. Løft sædet fri af sadlen.
- Stik forældrehåndtaget gennem hullet på sadlen, og ind i stellet på den trehjulede cykel.
- I guidet trehjulede cykel-tilstand begynder barnet at bruge pedalerne. Sørg for, at hans fødder hviler korrekt og fladt på pedalerne.

Nedenstående instruktioner viser, hvordan du fjerner parkeringsstangen fra baghjulene for, at bruge produktet som en trehjulet cykel til småbørn med førestang:

- Skrue knopperne af for enden af hjulsamlingen og tag begge hjul med parkeringsstangen af cykelstellet.
- Træk stangen ud af parkeringsenheden. Gentag handlingen på den anden.
- For at sætte den på igen, skal du trykke hjulet i det sekskantede hul, og skru knoppen på hjulet igen. Gentag proceduren for det andet hjul. Sørg for, at parkeringsenhederne ikke rører jorden.

Lav guidet trehjulet cykel om til trehjulet cykel til træning (B-C)

- Når barnet er gammelt nok til at træde i pedalerne, skal du fjerne skubbestangen og sætte forhjulet i låst tilstand for at gøre det muligt at træde i pedalerne.

- Tryk på den røde knap på bunden af stellet for at fjerne forældrehåndtaget.

- Fjern fodstøtten ved at dreje knappen 90 grader, og tryk derefter på den fjederbelastede knap på venstre side af sadelpinden.

Du kan opbevare fodstøtten bagpå sædet ved at skubbe det ind på dets tiltænkte sted.

Lav trehjulet cykel til træning om til balancecykel (C-D)

- Skru knoppen for enden af hjulene af. Placer hjulet inde i den trehjulede cykels stel. Skub hjulet i det sekskantede hul, og skru knoppen tilbage på hjulet. Gentag proceduren for det andet hjul. Sørg for, at bremsene ikke rører ved jorden.

- Sæt forhjulets pedallås i den ulåste position. Fjern pedalerne fra hjulet; du kan opbevare dem bag på sadlen.

- Advarsel! Der bør anvendes beskyttelsesudstyr. Må ikke bruges i trafikken. Brug altid sikkerhedsudstyr (hjelm, albuebeskyttere, knæbeskyttere, handsker).

- **Sådan bremses gåcyklen:** Produktet kan bremses med fødderne. Barnet kan stoppe ved at holde op med at gå/løbe. Sørg for, at dit barn altid kan stoppe fra den hastighed, det opnår, og bærer passende sko.

VIGTIGT - LÆS DISSE OPLYSNINGER OMHYGGELEGT OG BEHOLD DEM TIL

FREMTIDIG REFERENCE

- ADVARSEL! Barnet må aldrig efterlades uden opsyn.
- ADVARSEL! Sørg for, at alle låseanordninger låses før brug
- ADVARSEL! Lad ikke barnet lege med dette produkt
- ADVARSEL! Denne sædeenhed er ikke egnet til børn under 6 måneder
- ADVARSEL! Brug altid fastspændingssystemet
- ADVARSEL! Sørg for, at barnevognen, sædeenheden eller autostolen spændes ordentligt fast før brug;
- ADVARSEL! Dette produkt er ikke beregnet til løb eller skøjteløb;
- Monter ikke noget bæretilbehør. Hvis genstande spændes fast på håndtaget og/eller på bagsiden af ryglænet og/eller på siderne af køretøjet, påvirker det køretøjets stabilitet.
- Parkeringsenheden skal slås til, når børnene sættes på og tages af cyklen.

Eftersyn, vedligeholdelse og rengøring

- Kontroller al udstyret i brugsperioden og spænd fast efter behov. Det er særligt vigtigt, at denne procedure altid følges før hvert brug. Hvis dette ikke kontrolleres, kan den trehjulede cykel vælte eller på anden måde blive farlig, at bruge. Udskiftninger skal foretages i overensstemmelse med producentens anvisninger.
- Rengør den trehjulede cykel med en let fugtig klud (koldt vand) og mild sæbe. Brug aldrig ætsende eller slibende midler til, at rengøre produktet.
- Køretøjet må kun beregnet til brug med ét barn.
- Tilbehør, som ikke er godkendt af producenten, må ikke bruges.
- Der må kun bruges reservedele, der er fra eller som anbefales af producenten/distributøren.
- Maksimal barnevægt: 15 kg når cyklen bruges som en trehjulet cykel til småbør; 20 kg når cyklen bruges på andre måder.

Generelle instruktioner for brug:

- Sørg for, at produktet er samlet korrekt inden brug. Kontroller alle forbindelseselementerne: styrepind; fodstøtte; sæde; sikkerhedssele; sikkerhedsring skal justeres korrekt, og sørg for, at låsemekanismerne er sikkert låst. Kontroller produktet før barnet kører for at afgøre, om der er potentielt farlige dele eller forhold.
- Børn skal overvåges af voksne, mens de kører på dette produkt. Der skal udvises særlig omhu for at instruere børn i sikker kørsel.
- Brug ikke på de offentlige veje, eksempler på sikkert kørselsområde: Anvendes på flade områder uden grus (legeplads, offentlig plads)
- Brug ikke dette produkt i nærheden af en trappe, på en vej eller på en våd overflade.
- Barn med større mobilitet vokser; jo flere potentielle farer stiger. Hjemme skal du sørge for at fjerne rammer eller spejle, der hænger for lavt og kunne gå i stykker, og ethvert objekt, der kan falde i tilfælde af sammenstød. Hjørneborde kan også udgøre en fare.
- Tillad ikke mere end et barn på produktet ad gangen.
- Sørg for, at barnet har tøj og passende fodtøj på, når det bruger produktet.
- Sørg for, at barnet holder begge hænder på styret så det har ordentlig kontrol.
- Lad ikke barnet bære noget, der forhindrer høreelse og udsyn, eller som forringer produktets funktion.

- Produktet skal bruges med forsigtighed, da færdigheder er påkrævet for at undgå fald eller sammenstød, der forårsager personskade hos brugeren eller tredjepart.

Vedligeholdelse og sikkerhed:

- Sikkerhedskontrol: Kontroller regelmæssigt produktet for at identificere ethvert løst eller forskudt element, især hjulene, pedalerne, sædet og styret.
- Periodisk rengøring vil give et godt liv. Tør produktet af med en tør klud, hvis det er snavset.
- Kontroller regelmæssigt for tegn på slid og overrivning.
- Kontroller regelmæssigt, at delene ikke er ødelagte eller beskadigede, hvis dette sker, skal du stoppe med at bruge dette produkt.
- Regelmæssig kontrol kan forhindre en ulykke.

Yderligere oplysninger

For spørgsmål og forespørgsler kontakt os venligst på: contact@globber.com

GARANTI

Fabrikanten garanterer, at dette produkt er uden fabrikationsfejl i en periode på 2 år fra købsdatoen. Denne begrænsede garanti dækker ikke almindeligt slid, dæk, rør eller kabler eller eventuelle skader, fejl eller tab, der skyldes ukorrekt samling, vedligeholdelse eller opbevaring.

Denne begrænsede garanti vil være ugyldig, hvis produktet nogensinde

- bruges til andet end fritid eller transport
- modificeres på nogen som helst måde
- udlejes

Fabrikanten er ikke ansvarlig for direkte eller indirekte tab eller skader, der direkte eller indirekte er forbundet med brugen af dette produkt.

Globber giver ikke udvidet garanti. Hvis du har tilkøbt en udvidet garanti, skal den indfris af butikken, hvor den er købt.

Med henblik på dokumentation: Gem din originale kvittering sammen med vejledningen, og skriv produktnavn nedenfor.

Reservedele

Reservedele til denne vare bestilles ved at besøge vores hjemmeside www.globber.com

< FI >

Lue ohjeet huolellisesti ennen tuotteen kokoamista ja käyttöä. Säilytä ohjeet tallessa tulevia tarpeita varten.

Ole varovainen purkaessasi tuotetta pakkauksesta ja kootessasi sitä.

Vastuullisen aikuisen on suoritettava tuotteen kokoaminen.

Poista kaikki osat, joita ei tarvita leikkimiseen, ennen kuin annat tuotteen lapselle.

Varoitus! Älä astu tai seiso takana rungon päällä, sillä se saattaa johtaa tuotteen kaatumiseen.

Kolmipyörätila: Varoitus! Ei yli 36 kuukauden ikäisten lasten käyttöön rungon rajoitetun kestävyuden takia.

EXPLORER TRIKE 4-in-1 -pyörän kokoaminen

1. Kohdista etupyörän haarukka kolmipyörän runkoon ja työnnä etupyörän haarukan varsi runkoon kiinni.
2. Ota ohjaustanko ja kohdista se etupyörään ja varmista, että etupyörän haarukan varsi on paikallaan ohjaustangon varressa. Varmista, että ohjaustanko on oikeassa suunnassa osoittaen ulospäin, pois päin istuimesta. Paina ohjaustanko alas, kunnes kuulet napsahduksen, jolloin se on kiinnittynyt kunnolla paikalleen.
3. Käännä etupyörän poljinlukot avatun symbolin suuntaan. Aseta polkimet etupyörän koloihin. Kiinnitä polkimet etupyörään kääntämällä poljinlukot lukitun symbolin suuntaan. Pidä poljinta toisella kädellä ja käännä toisella kädellä polkimen lukkoa lukitun symbolin suuntaan, kunnes lukko napsahtaa paikalleen.
4. Takapyöräiden pysäköintilaitteiden on asennettuina osoitettava sisään päin kaikissa kolmipyörän käyttötiloissa. Katso alta ohjeet pysäköintitangon asentamisesta pyöriin:
 - a. Asenna tanko takapyörän pysäköintilaitteeseen siihen tarkoitettu reikä sisään.
 - b. Aseta pysäköintitanko toisen takapyörän pysäköintilaitteeseen olevan 2. reiän sisään.
 - c. Asenna molemmat pyörät pysäköintitankoineen kolmipyörän runkoon. Aseta molemmat pyörät kolmipyörän rungon takana oleviin kuusikulmaisiin aukkoihin. Varmista, että pysäköintilaitteet ovat ylöspäin eivätkä kosketa maahan. Kun pyörät ovat oikeassa asennossa, kierrä nupit takaisin pyöräiden aukkoihin varmistaaksesi, että pyörät pysyvät kunnolla paikoillaan.
 - d. Varmista, että tanko on kunnolla kiinni ennen tuotteen käyttämistä.

Varoitus! Pysäköintijärjestelmän pysäköintitanko on käytettävissä vain pikkulasten kolmipyörätilassa. Irrota pysäköintitanko ennen kuin käytät tuotteita muissa tiloissa.

5. Satulan asentamiseksi sinun täytyy ensin avata puristin ja painaa sitten jousipainiketta satulan varressa. Paina sitten satulaa alaspäin, kunnes kuulet napsahduksen. Sulje puristin. Satulan voi säätää kahteen korkeuteen (31 cm, 34 cm). Vähimmäissyvyys on tankoon merkityssä kohdassa "MAX" asetettaessa ylin jousipainike satulan varren reikään. Tämä on satulan korkein asento. Satulan enimmäissyvyys saavutetaan painamalla satulaa alaspäin, kunnes satulan varsi on kokonaan alhaalla. Tämä on satulan matalin asento.
6. Ota jalkatuki ja liu'uta se ylös satulan varseen. Paina satulan varressa alhaalla olevaa jousipainiketta. Jalkatuki on kiinnitetty, kun kuulet napsahduksen ja käännät satulan alla olevaa nuppia 90 astetta. Jalkatuen on osoitettava eteenpäin, ei taaksepäin, jos se on oikeassa asennossa.

Varoitus! Tarkista, että jalkatuki on lukittuna paikalleen ennen jokaista käyttökertaa.

7. Kokoa turvakaari kiertämällä ensin keskitangon ylätulppa irti. Aseta seuraavaksi turvakaaren toinen pää keskitangon päälle ja tee samoin toisella puolella. Kierrä tulppa keskitangon päälle oikean ja vasemman turvatangon kiinnittämiseksi. Turvakaari on oikein asennettu, kun molemmat turvakaaren puolet ovat samalla korkeudella.
8. Aseta istuin satulan päälle. Varmista, että istuimen nuppi on kohdistettu satulan aukkoon siten, että se liikkuu satulan aukon läpi. Kiinnitä istuin satulaan kääntämällä nuppia istuimen alla 90 astetta. Aseta keskimäinen turvatanko istuimen edessä olevaan reikään; paina keskimäisen turvatangon sivussa olevaa punaista painiketta, kunnes punainen painike on piiloteistuimeen. Liu'uta turvakehikon päät istuimen sivuissa oleviin rakoihin.
9. Kokoa työntökahva tarttumalla työntökahvan yläosaan ja kiinnittämällä sen alavarteen painamalla jousipainiketta. Työntökahvassa on kaksi mahdollista korkeutta (92 cm, 96,5 cm). Varmista, että jousipainike kohdistuu reikkiin. Kuulet napsahduksen, kun kahva on turvallisesti paikallaan. Kiinnitä työntökahva kolmipyörään työntämällä varsi satulan reiän läpi kolmipyörän rungon reikään. Tanko on kiinnitetty, kun kuulet napsahduksen.
* Irrotat työntökahvan painamalla kolmipyörän rungon alla olevaa punaista painiketta. Vapauta sitten tanko ja nosta työntökahva varovasti irti.
10. Työnnä niskatuki istuimeen.
11. Liu'uta aurinkosuojia istuimen selkänöjan takana olevaan aukkoon, kunnes kuulet napsahduksen.

Varoitus! Varmista, että istuin ja turvakehikko on lukittu kunnolla ennen

jokaista käyttökertaa.

Lapsen kiinnittäminen kolmipyörään:

- Istuimessa on 5-pistevaljaat. Säädä hihnojen liukusäädin ennen ensimmäistä käyttökertaa. Olkahihnojen ja lannehihnan on oltava tiukasti lapsen ympärillä.
- Kiinnitä pujottamalla olkahihna lannehihnan päähän. Tee samalla tavalla vasemmalla ja oikealla puolella.
- Työnnä sitten molemmat osat salpakoteloon jalkojen välissä, kunnes kuulet napsahduksen.
- Tarkista vielä kerran, että kaikki hihnat ovat kunnolla kiinni ja 5-pistehihnojen pituus on lapselle oikea.

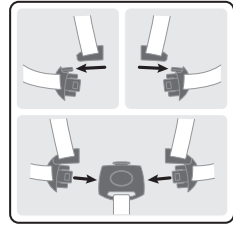
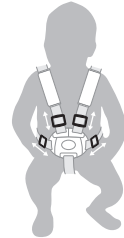

Varoitus! Kiinnitä 5-pistevaljaat aina, kun käytät kolmipyörää istuin kiinnitettynä.

Varoitus! Kiinnitä lapsi aina valjaisiin.

Käyttäminen vapaapyörätilassa:

Etupyörässä on kaksi käyttötilaa.

- Lukitsematon tila: polkimet kääntyvät vapaina etupyörästä.
- Lukittu tila: polkimet ja etupyörä ovat yhteydessä toisiinsa ja liikkuvat yhdessä.
- Jos haluat asettaa etupyörän lukittuun tilaan, sinun täytyy kohdistaa nuoli, joka on lähellä punaista painiketta lukitsemattoman symbolin puolella, sisäänavan nuoliin. Paina lukitun symbolin puolella olevaa painiketta, kunnes kuulet napsahduksen.
- Jos haluat asettaa etupyörän lukitsemattomaan tilaan, sinun täytyy kohdistaa nuoli, joka on lähellä punaista painiketta lukitsemattoman symbolin puolella, sisäänavan nuoliin. Paina lukitsemattoman symbolin puolella olevaa painiketta, kunnes kuulet napsahduksen.

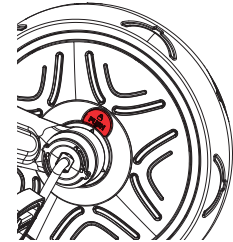

Varoitus! Vapaapyörätoimintoa saa käyttää vain työntökahvan kanssa.

Varoitus! Tarkista, että työntökahva on lukittuna paikalleen ennen käyttämistä.

Varoitus! Automaattinen vapaapyörätoiminto varmistaa, että kolmipyörää voidaan työntää turvallisesti, kun lapsen jalat ovat polkimien päällä ja polkimet eivät käänny.

Pysäköintilaitteiden käyttäminen:

- Jotta voit käyttää takapyöräiden pysäköintilaitteita, sinun on painettava pysäköintilaitteet alas painamalla jalallasi pysäköintitankoa (vain pikkulasten kolmipyörätila) tai suoraan pysäköintilaitteita (muut tilat). Käytä aina kumpaakin takapysäköintilaitetta, jos haluat estää kolmipyörää liikkumasta. Takapysäköintilaitteet ovat lukossa ja kolmipyörä pysyy paikallaan, kun kuulet napsahduksen painaessasi molemmat pysäköintilaitteet alas.
- Pysäköintilaitteiden lukituksen avaamiseksi sinun on nostettava pysäköintitanko täysin ylös (vain pikkulasten kolmipyörätila) tai molemmat pysäköintilaitteet ylös jalallasi (muut tilat). Kolmipyörä liikkuu heti, kun kuulet napsahduksen nostettuasi pysäköintilaitteet ylös.
- Vasen pysäköintilaitte ohjaa vasenta takapyörää ja oikea pysäköintilaitte ohjaa oikeaa takapyörää. Pikkulasten kolmipyörätilan pysäköintitanko ohjaa pysäköintilaitteita.

Varoitus! Pysäköintijärjestelmän pysäköintitanko on käytettävissä vain pikkulasten kolmipyörätilassa. Irrota pysäköintitanko ennen kuin käytät tuotteita muissa tiloissa.

VAROITUS! Takapyöräiden kahta takapysäköintilaitetta EI SAA KÄYTTÄÄ kolmipyörän HIDASTAMISEEN. Takapysäköintilaitteet asettavat kolmipyörän välittömään seisontatilaan. Pysäköintilaitteita ei ole suunniteltu muihin tarkoituksiin. Kahden takapysäköintilaitteen käyttäminen kolmipyörän hidastamiseen vahingoittaa peruuttamattomasti takapyöräiden mekaniikka ja sitä on vältettävä aina.

Pienen lapsen kolmipyörän valjailta muuntaminen työnnettäväksi kolmipyöräksi (A-B)

- Poista aurinkosuojia painamalla rungon alaosaan olevaa punaista painiketta.
- Irrota aurinkosuojia painamalla niskatuen takana olevaa painiketta.
- Vapauta turvakaari painamalla punaista painiketta turvakaaren keskitangossa; toista sama oikean ja vasemman sivun tangolle.
- Käännä satulan alla olevaan istuimen kiinnitysnuppia 90 astetta. Nosta istuin irti satulasta.
- Aseta työntökahva satulan reiän läpi kolmipyörän rungon reikään.
- Ohjatun kolmipyörän tilassa lapsi alkaa käyttää polkimia. Varmista, että lapsen jalat ovat polkimilla oikein ja tasaisesti.

Katso alla olevat ohjeet pysäköintitangon poistamisesta takapyörästä, jotta tuotetta voidaan käyttää ohjatussa kolmipyörätilassa:

- Ruuvaa irti pyöräkokoontangon päissä olevat nupit ja irrota molemmat pyörät pysäköintitankoineen kolmipyörän rungosta.
- Vedä tanko irti pysäköintilaitteesta. Toista sama menettely toiselle tangolle.
- Asenna se takaisin liu'uttamalla pyörä kuusikulmion muotoiseen reikään ja kiertämällä nuppi takaisin pyörään. Toista sama menettely toiselle pyörälle. Varmista, että pysäköintilaitteet eivät kosketa maata.

Ohjatun kolmipyörän muuntaminen harjoituskolmipyöräksi (B-C)

- Kun lapsi on tarpeeksi vanha polkemaan, poista työntökahva ja aseta etupyörä lukittuun tilaan polkemisen mahdollistamiseksi.
 - Poista työntökahva painamalla rungon alaosassa olevaa punaista painiketta.
 - Poista jalkatuki kääntämällä nuppia 90 astetta ja painamalla sitten jousipainiketta satulavarren vasemmassa sivussa.
- Voit säilyttää jalkatukea istuimen takana liu'uttamalla sen sille varattuun paikkaan.

Poljettavan kolmipyörän muuntaminen tasapainopyöräksi (C-D)

- Irrota nuppi pyöräkokoontangon päästä. Aseta pyörä kolmipyörän rungon sisäpuolelle. Liu'uta pyörä kuusikulmion muotoiseen reikään ja kiertä nuppi takaisin pyörään. Toista sama menettely toiselle pyörälle. Varmista, että jarrut eivät kosketa maata.
- Aseta etupyörän poljinlukko lukitsemattomaan asentoon. Irrota polkimet pyörästä. Voit säilyttää niitä satulan takana.
- Varoitus! Käytettävä suojavarusteita. Ei saa käyttää liikenteessä. Käytä aina suojavarusteita (kypärää, kynnärpääsuojaus, polvisuojuksia, käsineitä).
- **Tasapainopyörän jarruttaminen:** Tuotetta jarrutetaan jaloilla. Lapsi voi pysäyttää pyörän lopettamalla kävelemisen/juoksemisen. Varmista, että lapsesi osaa pysäyttää pyörän sen tuottamasta nopeudesta ja käyttää asianmukaisia jalkineita.

TÄRKEÄÄ – LUE HUOLELLISESTI JA SÄILYTÄ TULEVAA TARKISTA VARTEN

- VAROITUS! Älä koskaan jätä lasta ilman valvontaa.
- VAROITUS! Varmista ennen käyttöä, että kaikki lukituslaitteet ovat kiinni
- VAROITUS! Älä anna lapsen leikkiä tällä tuotteella
- VAROITUS! Ei sovellu alle 6 kuukauden ikäisille lapsille.
- VAROITUS! Käytä aina kiinnitysjärjestelmää
- VAROITUS! Tarkista ennen käyttöä, että vaunujen runko tai istuinyksikkö tai auton istuimen kiinnityslaitteet ovat kunnolla kiinni;
- VAROITUS! Tämä tuote ei sovellu juoksemiseen tai luisteluun;
- Älä kiinnitä mitään kantotarvikkeita, kahvaan ja/tai selkänöjan taakse ja/tai ajoneuvon sivuille, kuorma vaikuttaa ajoneuvon vakauteen.
- Pysäköintilaitteen tulee olla kytkettyä, kun lapsia asetetaan paikoilleen tai poistetaan.

Tarkastus, huolto ja puhdistus

- Tarkista kaikki laitteistot käytön aikana ja kiristä ne tarvittaessa. On erityisen tärkeää, että tätä menettelyä noudatetaan jokaisen käyttökerran alussa. Jos näitä tarkastuksia ei suoriteta, kolmipyörä voi kaatua tai muuttua muuten vaaralliseksi. Vaihdot on tehtävä valmistajan ohjeiden mukaisesti.
- Puhdista kolmipyörä hieman kostutetulla (kylmällä vedellä) liinalla ja miedolla saippualla. Älä koskaan käytä syövyttäviä tai hankaavia aineita tuotteen puhdistamiseen.
- Ajoneuvoa saa käyttää vain sille lapselle, jolle se on suunniteltu.
- Mitään muita kuin valmistajan hyväksymiä lisävarusteita ei saa käyttää.
- Vain valmistajan/jakelijan toimittamia tai suosittelemia vaihto-osia saa käyttää.
- Lapsen enimmäispaino: 15 kg pikkulasten kolmipyörälle; 20 kg muille käyttötiloille.

Yleiset käyttöohjeet:

- Tarkista ennen käyttöä, että tuote on koottu oikein. Tarkista kaikki liitososat: ohjaustangon, jalkatuen, istuimen, 5-pistevaljaiden, turvakaaren täytyy olla oikein säädetty. Varmista, että lukitusmekanismit ovat turvallisesti lukittuina. Tarkista tuote ennen kuin lapsi ajaa sillä, huomioi kaikki mahdolliset vaaralliset osat tai filat.
- Aikuisen on valvottava lasta tuotteen ajamisen aikana. Lasta täytyy erityisesti neuvoa turvallisessa ajamisessa.
- Ei saa käyttää yleisillä teillä. Esimerkkejä turvallisista ajoalueista: käytettävä tasaisella pinnalla, ei sorapinnalla (piha, aukio)
- Älä käytä tätä tuotetta lähellä rappusia, rinteessä, ajotiellä tai kostealla pinnalla.
- Kun lapsen liikkumiskyky kehittyy, myös mahdolliset vaarat lisääntyvät. Muista poistaa kotona liian alas ripustetut kehykset tai peilit, jotka voivat rikkoutua, sekä esineet, jotka voivat pudota törmäyksen sattuessa. Pöytien kulmat voivat aiheuttaa myös vaaran.
- Salli vain yksi ajaja kerrallaan tuotteen päällä.
- Varmista, että lapsella on sopivat vaatteet ja jalkineet tuotteella ajamiseen.
- Varmista, että ajaja pitää molemmilla käsillä ohjaustangosta kiinni voidakseen ohjata kunnolla.
- Älä anna ajajan käyttää mitään, mikä häiritسی kuulemista ja näkemistä tai heikentäisi tuotteen toimintaa.
- Tuotetta on käytettävä varoen. Sen käyttö vaatii taitoa, jotta vältetään kaatumiset ja törmäykset, jotka voivat vahingoittaa käyttäjää ja kolmansia osapuolia.

Huolto ja turvallisuus:

- Turvallisuustarkastukset: tarkasta tuote säännöllisesti löystyneiden tai puuttuvien osien varalta ja erityisesti pyörät, istuin ja ohjaustanko.
- Säännöllinen puhdistaminen pitää tuotteen kunnossa. Pyyhi tuote kuivalla liinalla, jos se on likaantunut.
- Tarkasta kunto säännöllisesti hankautumien ja irtoamisten varalta.
- Tarkasta säännöllisesti, ettei osia ole mennyt rikki tai vaurioitunut. Jos näin on tapahtunut, lopeta tuotteen käyttö.
- Säännölliset tarkastukset voivat estää onnettomuuden.

Lisätiedot

Jos sinulla on kysymyksiä tai muita asioita, ota yhteyttä osoitteella: contact@globber.com

TAKUU

Valmistaja antaa tälle tuotteelle valmistusvikoja koskevan takuun 2 vuoden ajaksi ostopäivästä. Tämä rajoitettu takuu ei kata normaalia kulumista, renkaiden, putkia tai kaapeleita tai virheellisen kokoamisen, huollon tai säilytyksen aiheuttamia vaurioita tai menetyksiä.

Rajoitettu takuu mitätöity, jos tuotetta on

- käytetty muuhun tarkoitukseen kuin virkistykseen ja kulkemiseen;
- muutettu jollain tavalla;
- vuokrattu

Valmistaja ei ole vastuussa tahattomista tai seuraamuksellisista menetyksistä tai vaurioista, jotka johtuvat suoraan tai välillisesti tämän tuotteen käytöstä. Globber ei tarjoa laajennettua takuuta. Jos olet ostanut laajennetun takuun, sen antaa paikka, josta takuun ostit.

Säilytä alkuperäinen ostokuitti sekä tämä käyttöopas ja kirjoita tuotteen nimi tähän alle.

Varaosat

Voit tilata varaosia tuotteeseen käymällä verkkosivustolla www.globber.com

< SV >

Läs noga igenom instruktionerna innan hopsättning och användning av produkten. Spara instruktionerna för framtida bruk.
Var försiktig när produkten packas upp och sätts ihop.
Denna produkt måste monteras av en ansvarig vuxen.
Ta bort alla delar som inte är nödvändiga för lek du ger innan produkten till ditt barn.

Varning! Stå inte på bakkanten av ramen då det kan leda till att produkten välter.
Som trehjuling cykel: Varning! Ska inte användas av barn äldre än 36 månader; ramen är inte tillräckligt stark.

Så här monteras EXPLORER TRIKE 4in1

1. Framgaffeln måste riktas in med trehjulingens ram; sedan sätts framgaffels styrpinne in i ramen.
2. Ta styret och justera dem med framhjulet genom att se till att framgaffels styrpinne passar in i styrestången. Se till att styret är placerat i rätt riktning med den övre delen av styrestången pekande utåt, bort från sitsen. Tryck ned styrestången tills du hör ett klick för att den ska låsas på plats.
3. Vrid pedallåsen på framhjulet mot olåst-symbolen; placera pedalerna i framhjulets öppningar. Vrid pedallåset mot låst-symbolen för att säkra pedalerna på framhjulet. Du måste hålla i pedalen med ena handen och vrida pedallåset i riktning mot den låsta symbolen med den andra handen tills låset klickar på plats.
4. Bromsarna på bakhjulen måste peka inåt när de är installerade för trehjulingens alla stadier. Se nedanstående instruktioner om hur du installerar parkeringsbygeln på hjulen:
 - a. Installera stängningen i det dedikerade hålet på parkeringsanordningen på ett av bakhjulen.
 - b. Placera parkeringsstängningen i det andra hålet på parkeringsanordningen på det andra bakhjulet.
 - c. Montera båda hjulen med parkeringsstängningen i trehjulingens ram. Placera båda hjulen i de sexkantiga spåren på baksidan av trehjulsramen och se till att parkeringsanordningarna är uppåtriktade och inte vidrör marken. När hjulen är i rätt läge måste du skruva in knopparna i hjulens spår för att säkerställa att hjulen sitter säkert på plats.
 - d. Se till att stängningen är ordentligt fastsatt innan du använder produkten.

Varning! Parkeringsreglaget för parkeringssystemet är endast tillämpligt för trehjuling för spädbarn. Ta bort parkeringsstängningen innan du använder produkterna i andra lägen.

5. För att sätta in sadeln måste du först öppna klämman och sedan trycka på den nedre fjäderbelastade knappen på sadelstängningen. Tryck sedan ner sadels till du hör ett klick. Lås klämman. Sadeln kan justeras i två olika höjder (31 cm; 34 cm). Minsta insättningsdjup är på "MAX"-markeringen på sadelstängningen när den övre fjäderbelastade knappen placeras i hålet för sadelstängningen. Detta är sadelns högsta höjd. Den maximala sänkningen av sadeln är när sadeln sänks ned tills sadelstängningen är helt nere. Detta är sadelns lägsta höjd.
6. Ta fotstöd och för det upp för sadelstängningen. Du måste trycka på den fjäderbelastade knappen längst ner på sadelstängningen; fotstödet är på plats när du hör ett klick och vrider rattan under sadeln 90 grader. Fotstödet måste vara vänt framåt, inte bakåt, för att vara i rätt läge.

Varning! Kontrollera att fotstödet sitter fast ordentligt innan varje användning.

7. Montera säkerhetsbygeln genom att först skruva loss den övre kåpan på den mellersta säkerhetsbygeln. Sätt sedan en sida av säkerhetsbygeln ovanpå den mellersta säkerhetsbygeln, följt av den andra sidan. Skruva fast locket ovanpå den mellersta säkerhetsbygeln för att säkra höger och vänster säkerhetsbygel. Vid korrekt montering av säkerhetsbygeln är det samma höjd på båda sidor av säkerhetsbygeln.
8. Sätt sitsen ovanpå sadeln; se till att knappen på sitsen är i linje med öppningen i sadeln, så att den kan glida genom sadelöppningen. För att säkra sitsen i sadeln, vrid knappen under sitsen 90 grader. För in den mittersta säkerhetsstången i hålet framför sitsen; tryck på den röda knappen på sidan av den mittersta säkerhetsstången och tryck tills den röda knappen är dold i sitsen. Skjut in säkerhetsbygeln sidor i hålen på sitsens sida.
9. För att montera föräldrahandtaget tar du den övre delen av föräldrahandtaget, där det svarta handtaget sitter och placera det i det nedre skaffet genom att trycka på den fjäderbelastade knappen. Det finns två tillgängliga höjder på föräldrahandtaget (92 cm; 96,5 cm) Se till att justera den fjäderbelastade knappen till hålen; du måste höra ett klick för att vara säker på att handtaget sitter ordentligt på plats. För att fästa föräldrahandtaget i trehjulingen, placera du stängningen försiktigt genom hålet i sadeln och i hålet på trehjulingens ram. När du hör ett klick sitter stängningen på plats.
*För att ta bort föräldrahandtaget trycker du på den röda knappen under trehjulingens ram; lossa sedan axeln och dra försiktigt ut föräldrahandtaget.
10. Sätt i huvudstödet i sätet.
11. Skjut soltaket in i öppningen på baksidan av sitsens ryggstöd tills du hör ett klick.

Varning! Kontrollera att sitsen och säkerhetsbyglarna är ordentligt fästa före varje användning.

Sätt fast barnet på trehjuling:

- Fempunkts selsystem finns på sätet, justera glidfästena på varje rem innan första användning.
- Axelremmen skall sitta fast runt barnet.
- För att spänna fast, stoppa in änden på axelremmen i änden på midjeremmen, gör samma sak på både vänster och höger sida.
- Sätt sedan in båda komponenterna i spännets hölje på benets mellanrem tills du hör ett klick.
- Kontrollera att allt är säkert fastlåst och att alla fem remmarnas längd passar för barnet.

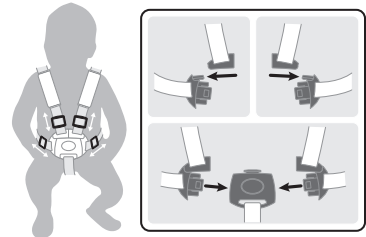

Varning! Fäst alltid med fempunktssele när trehjulingen används med sätet fastsatt.

Varning! Barnet ska alltid vara fastspänt.

Så används frihjulsläget:

- Framhjulet har två driftlägen.
- Olåst läge: när pedalerna svänger oberoende av framhjulet.
- Låst läge: när pedalerna och framhjulet är ihopkopplade och rör sig som en enhet.
- För att sätta framhjulet i låst läge, justeras pilen nära den röda knappen på olåst-symbolens sida mot pilarna i innernavet; tryck på knappen på låst-symbolens sida tills du hör ett klick.
- För att sätta framhjulet i låst läge, justeras pilen nära den röda knappen på olåst-symbolens sida mot pilarna i innernavet; tryck på knappen på låst-symbolens sida tills du hör ett klick.

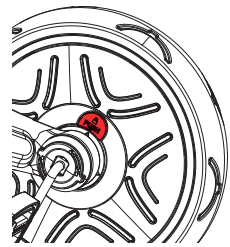

Varning! Frihjulsfunktionen får bara användas med föräldrahandtaget (skjutstång)

Varning! Kontrollera att skjutstången (föräldrahandtaget) är låst innan det används.

Varning! Automatiskt frihjul säkerställer att trehjulingen kan skjutas säkert medan barnets fötter vilar på pedalerna utan att pedalerna vrids.

Så här använder du parkeringsanordningarna:

- För att manövrera bakhjulens parkeringsanordningar måste du trycka ned parkeringsstängningen (endast spädbarns trehjulingsläge) eller direkt på parkeringsanordningarna (andra lägen). Du måste alltid använda båda bakbromsarna när du behöver stoppa trehjulingen från att röra sig. Bromsarna är låsta och trehjulingen blir stående när du hör ett klick efter att ha tryckt på båda bromsarna.
- För att låsa upp parkeringsanordningarna måste du helt lyfta upp parkeringsstängningen (endast spädbarns trehjulingsläge) eller båda parkeringsanordningarna (andra lägen) med foten. Trehjulingen kan röra sig när du hör ett klick efter att båda bromsarna har tryckts upp.
- Den vänstra parkeringsanordningen styr det vänstra bakhjulet, och den högra parkeringsanordningen styr det högra bakhjulet. Parkeringsreglaget för spädbarns trehjulingsläge styr parkeringsanordningarna.

Varning! Parkeringsreglaget för parkeringssystemet är endast tillämpligt för trehjuling för spädbarn. Ta bort parkeringsstängningen innan du använder produkterna i andra lägen.

WARNING! De två bakre parkeringsanordningarna på bakhjulen FÅR INTE ANVÄNDAS FÖR ATT LADDA NED trehjulingen. De bakre parkeringsanordningarna sätter trehjulingen i ett omedelbart stillastående läge. Parkeringsanordningarna är inte konstruerade för andra ändamål. Att använda de två bakre parkeringsanordningarna för att sakta ner trehjulingen kommer att orsaka irreparabel skada på bakhjulens mekanism och måste undvikas hela tiden.

Förvandla trehjuling för spädbarn till en styrd trehjuling (A-B)

- Tryck på den röda knappen längst ned på ramen för att ta bort föräldrahandtaget.
- Ta bort soltaket genom att trycka på knappen på baksidan av nackstödet.
- Tryck på den röda knappen på sidan av säkerhetsbygeln mittfält för att frigöra den; upprepa för vänster och höger sidobyglar.
- Vrid knappen under sitsen 90 grader för att låsa den. Lyft bort sitsen från sadeln.
- Placera föräldrahandtaget genom sadelhålet och in i hålet på trehjulingens ram.

- I ett styrt trehjulingsläge börjar barnet använda pedalerna. Kontrollera att barnets fötter vilar riktigt och plant mot pedalerna.

Se nedan instruktioner om hur du tar bort parkeringsstången från bakhjulen för att använda produkten i guidad trehjulingsläge:

- Skruva loss knopparna i änden av hjulenheten och ta bort båda hjulen med parkeringsstången från trehjulingens ram.
- Dra ut stängeln från parkeringsanordningen. Upprepa operationen för den andra.
- Skjut in hjulet i det sexkantiga hålet och skruva tillbaka vredet på hjulet. Upprepa proceduren för det andra hjulet. Se till att parkeringsanordningarna inte vidrör marken.

Förvandla en styrd trehjuling till en trehjuling för träning (B-C)

- När barnet är tillräckligt gammalt för att trampa på pedalerna tar du bort föräldrahandtaget och sätter framhjulet i låst läge för att göra det möjligt att trampa på pedalerna.

- Tryck på den röda knappen längst ned på ramen för att ta bort föräldrahandtaget.
 - Ta bort fotstödet genom att vrida vredet 90 grader och tryck sedan på den fjäderbelastade knappen på vänster sida av sadelstången.
- Du kan förvara fotstöd bakom sitsen genom att föra in det till sin avsedda plats.

Förvandla trehjuling för träning till en balanscykel (C-D)

- Skruva loss vredet i änden av hjulenheten. Placera hjulet inuti trehjulingens ram. Skjut in hjulet i det sexkantiga hålet och skruva tillbaka vredet på hjulet. Upprepa proceduren för det andra hjulet. Se till att bromsarna inte når ner till marken.
- Sätt pedallåset för framhjulet i olåst position. Ta bort pedalerna från hjulet; du kan förvara dem bakom sadeln.
- Varning! Skyddsutrustning ska bäras. Får inte användas i trafik. Använd alltid säkerhetsutrustning (hjälm, armbågsskydd, knäskydd och handskar)
- **Så bromsas gåcykeln:** Produkten kan bromsas med fötterna. Barnet kan stanna genom att sluta gå/springa. Se till att ditt barn alltid kan stoppa från den hastighet det uppnår och använder lämpliga skor.

VIKTIGT - LÄS NOGA OCH BEVAR FÖR FRAMTIDA REFERENS

- Varning! Lämna aldrig barnet utan tillsyn.
- Varning! Se till att alla låsanordningar är inkopplade före användning
- Varning! Låt inte barnet leka med denna produkt
- Varning! Denna sittedel är inte lämplig för barn under 6 månader
- Varning! Använd alltid fasthållningssystemet
- Varning! Kontrollera att vagnskroppen eller sätesenheten eller bilstolens fästeanordningar är korrekt inkopplade före användning;
- Varning! Denna produkt är inte lämplig för löpning eller skridskoåkning.
- Fäst inte något bärillbehör, last som är fäst vid handtaget och/eller på baksidan av ryggstödet och/eller på sidorna av fordonet kommer att påverka fordonets stabilitet.
- Parkeringsanordningen ska vara inkopplad vid placering och borttagning av barn.

Besiktning, underhåll och rengöring

- Kontrollera all hårdvara under användningsperioden och dra åt vid behov. Det är särskilt viktigt att denna procedur följs i början av varje användning. Om dessa kontroller inte utförs kan trehjulingen välta eller på annat sätt bli en fara. Byte bör göras i enlighet med tillverkarens instruktioner.
- Rengör trehjulingen med en lätt fuktad trasa (kallt vatten) och mild tvål. Använd aldrig frätande eller nötande ämnen för att rengöra produkten.
- Fordonet får endast användas för ett barn som det har designats för.
- Tillbehör som inte är godkända av tillverkaren får inte användas.
- Endast reservdelar som tillhandahålls eller rekommenderas av tillverkaren/distributören får användas.
- Maximal barnvikt: 15 kg för trehjuling för spädbarn; 20 kg för andra lägen.

Allmänna användningsinstruktioner:

- Se till att produkten monteras ordentligt före användning. Kontrollera alla anslutningsdelar: styrstång; fotstöd; sits; säkerhetsbälte; säkerhetsbygel måste justeras ordentligt och se till att låsmekanismerna är riktigt låsta. Kontrollera produkten innan barnet kör för att avgöra om det finns några potentiellt farliga delar eller förhållanden.
- Barn bör övervakas av vuxna när de kör på denna produkt. Särskild försiktighet måste vidtas för att instruera barn i säker körning.
- Använd inte på allmänna vägar, exempel på säker körning: Används på plana ytor och områden utan grus (lekplats, allmänna utrymmen)
- Använd inte produkten i närheten av en trappa, i en sluttning, på en väg eller på en våt yta.
- Desto större ett barns rörlighet blir desto fler potentiella faror uppkommer. Se till att ta bort ramar eller speglar som hänger för lågt i hemmet och kan gå sönder och alla föremål som kan falla ner vid en kollision. Bordshörn kan också utgöra en fara.
- Låt inte mer än ett barn åka på produkten samtidigt.
- Se till att barnet bär kläder och lämpliga skor när produkten används.
- Se till att barnet håller båda händerna på styret så att det har rätt kontroll.
- Låt inte barnet bära något som förhindrar hörsel och syn eller som försämrar produktens funktion.

- Använd produkten med försiktighet eftersom färdigheter krävs för att undvika fall eller sammanstötningar som kan skada användaren eller tredje part.

Underhåll och säkerhet:

- Säkerhetskontroll: Kontrollera produkten regelbundet för att identifiera eventuella lösa eller lösa delar. Särskilt hjulen, pedalerna, sitsen och styret.
- Periodiskt underhåll ger en bra livslängd. Torka av produkten med en fuktig trasa om den blivit nedsmutsad.
- Kontrollera regelbundet tillståndet avseende slitage och att alla delar sitter fast.
- Kontrollera regelbundet att inga delar är trasiga eller skadade, om detta sker ska du sluta att använda produkten.
- Regelbundna kontroller kan förhindra en skada.

Ytterligare information

För frågor och förfrågningar kontakta oss via: contact@globber.com

WARRANTY

Tillverkaren garanterar att denna produkt är fri från fabriktionsfel under en period av 2 vuotta från inköpsdatum. Denna begränsade garanti omfattar inte normalt slitage, däck, rör eller vajrar eller någon skada, funktionsfel eller förlust orsakad av felaktig montering, skötsel eller förvaring.

Denna begränsade garanti upphör att gälla om produkten någonsin

- används för annat ändamål än rekreation eller transport;
- modifieras på något sätt;
- hyrs ut

Tillverkaren ansvarar inte för oförutsedda eller följdskador direkt eller indirekt hänförliga till användning av denna produkt.

Globber erbjuder ingen utökad garanti. Har du köpt en utökad garanti måste denna uppfyllas av den butik där den köpts.

För dina noteringar ska du spara ditt originalförsäljningskvitto tillsammans med dessa anvisningar samt anteckna produktnamn nedan.

Reservdelar

För att beställa reservdelar för denna produkt, gå in på vår webbsajt www.globber.com

< EL >

Διαβάστε προσεκτικά τις οδηγίες προτού συναρμολογήσετε και χρησιμοποιήσετε το προϊόν. Φυλάξτε τις οδηγίες για μελλοντική αναφορά. Προσέχετε κατά την αποσυσκευασία και τη συναρμολόγηση του προϊόντος. Το προϊόν πρέπει να συναρμολογείται από έναν υπεύθυνο ενήλικα. Πριν δώσετε το προϊόν στο παιδί σας, αφαιρέστε όλα τα εξαρτήματα που δεν χρειάζονται για το παιχνίδι.

Προειδοποίηση! Μην πατάτε ή στέκεστε στο πίσω μέρος του πλαισίου διότι έτσι θα αναποδογυρίσει το προϊόν.

Λειτουργία τρίκυκλου: Προειδοποίηση! Δεν πρέπει να χρησιμοποιείται από παιδιά κάτω των 36 μηνών λόγω ανεπαρκούς δύναμης υποστήριξης.

Τρόπος συναρμολόγησης του EXPLORER TRIKE 4 σε 1

1. Η Περόνη του μπροστινού τροχού πρέπει να ευθυγραμμιστεί με το πλαίσιο του τρίκυκλου ποδηλάτου. Κατόπιν εισαγάγετε το στέλεχος της περόνης μπροστινού τροχού μέσα στο πλαίσιο.
2. Παίρνετε το τιμόνι και το ευθυγραμμίζετε με τον μπροστινό τροχό εξασφαλίζοντας ότι το στέλεχος της περόνης μπροστινού τροχού γλιστράει μέσα στην κολόνα του τιμονιού. Εξασφαλίστε ότι το τιμόνι τοποθετείται στη σωστή κατεύθυνση με την επάνω κολόνα να βλέπει προς τα έξω, μακριά από το κάθισμα. Ωθήστε το τιμόνι κάτω μέχρι να ακούσετε ένα κλικ για την ασφαλή στερέωση στη σωστή θέση.
3. Γυρίστε τις ασφάλειες πεντάλ του μπροστινού τροχού στην κατεύθυνση του συμβόλου ανοιχτής κλειδαριάς. Τοποθετήστε τα πεντάλ στις σχισμές του μπροστινού τροχού. Γυρίστε την ασφάλεια πεντάλ στην κατεύθυνση του συμβόλου κλειστής κλειδαριάς για να ασφαλίσετε τα πεντάλ στον μπροστινό τροχό. Πρέπει να κρατήσετε το πεντάλ με το ένα χέρι και να γυρίσετε την ασφάλιση του πεντάλ προς την κατεύθυνση του συμβόλου κλειδώματος με το άλλο χέρι μέχρι να ασφαλίσει η κλειδαριά στη θέση της.
4. Οι διατάξεις στάθμευσης στους πίσω τροχούς πρέπει να δείχνουν προς τα μέσα όταν εγκαθίστανται για όλα τα στάδια τρίκυκλου. Δείτε παρακάτω οδηγίες για το πώς να εγκαταστήσετε τη μπάρα στάθμευσης στους τροχούς:
 - α. Τοποθετήστε την μπάρα μέσα στην ειδική οπή της διάταξης στάθμευσης σε έναν από τους πίσω τροχούς.
 - β. Βάλτε την μπάρα στάθμευσης μέσα στη 2η οπή που βρίσκεται στη διάταξη στάθμευσης του άλλου πίσω τροχού.
 - γ. Τοποθετήστε και τους δύο τροχούς με τη μπάρα στάθμευσης στο πλαίσιο του τρίκυκλου. Τοποθετήστε και τους δύο τροχούς στις εξαγωνικές σχισμές στο πίσω μέρος του πλαισίου τρίκυκλου και βεβαιωθείτε ότι οι διατάξεις στάθμευσης είναι προς τα πάνω και δεν αγγίζουν το έδαφος. Μόλις οι τροχοί είναι στη σωστή θέση, πρέπει να βιδώσετε τα κουμπιά στη σχισμή των τροχών για να βεβαιωθείτε ότι οι τροχοί θα παραμείνουν με ασφάλεια στη θέση τους.
 - δ. Βεβαιωθείτε ότι η μπάρα έχει στερεωθεί με ασφάλεια πριν χρησιμοποιήσετε το προϊόν.

Предупреждение! Щангата за паркиране на системата за паркиране е приложима само за режима на детска триколка. Отстранете щангата за паркиране, преди да използвате продуктите в други режими.

5. Για να εισαγάγετε τη σέλα, πρέπει πρώτα να ανοίξετε το σφινκτήρα και να πιέσετε το κάτω κουμπί με ελατήριο στο στέλεχος σέλας. Κατόπιν πιέστε κάτω τη σέλα μέχρι να ακούσετε ένα κλικ. Κλείστε το σφινκτήρα. Η σέλα ρυθμίζεται σε 2 διαθέσιμα ύψη (31 εκ., 34 εκ.). Το ελάχιστο βάθος εισαγωγής βρίσκεται στη σήμανση «MAX» στο στέλεχος όταν τοποθετείτε το επάνω κουμπί με ελατήριο στην οπή στελέχους σέλας. Εδώ βρίσκεται το ανώτερο ύψος της σέλας. Η μέγιστη ρύθμιση εισαγωγής της σέλας πιέζει κάτω τη σέλα μέχρι το στέλεχος της να φτάσει εντελώς κάτω. Εδώ βρίσκεται το χαμηλότερο ύψος της σέλας.
6. Πάρτε το υποπόδιο και σύρετέ το προς τα επάνω στο στέλεχος σέλας. Πρέπει να πιέσετε το κουμπί με ελατήριο στο κάτω μέρος του στελέχους σέλας. Το υποπόδιο είναι ασφαλές μόλις ακούσετε ένα κλικ και περιστρέψετε το κουμπί κάτω από τη σέλα κατά 90 μοίρες. Το υποπόδιο πρέπει να βλέπει προς τα εμπρός, όχι πίσω, ώστε να βρίσκεται στη σωστή θέση.

Προειδοποίηση! Βεβαιώστε πριν από κάθε χρήση ότι το υποπόδιο έχει ασφαλίσει καλά.

7. Συναρμολογήστε τη ράβδο ασφαλείας ξεβιδώνοντας πρώτα το επάνω καπάκι της μεσαίας ράβδου ασφαλείας. Κατόπιν, τοποθετήστε τη μια πλευρά της ράβδου ασφαλείας στο επάνω μέρος της μεσαίας ράβδου ασφαλείας, συνεχίζοντας και με την άλλη πλευρά. Βιδώστε το καπάκι στο επάνω μέρος της μεσαίας ράβδου ασφαλείας για να ασφαλίσετε τη δεξιά και την αριστερή ράβδο ασφαλείας. Όταν έχει γίνει σωστή συναρμολόγηση της ράβδου ασφαλείας, και οι δύο πλευρές ράβδου ασφαλείας βρίσκονται στο ίδιο ύψος.
8. Τοποθετήστε το κάθισμα πάνω από τη σέλα. Εξασφαλίστε ότι το κουμπί στο κάθισμα είναι ευθυγραμμισμένο με την εσοχή σέλας, έτσι ώστε να μπορεί να γλιστρήσει μέσα από την εσοχή σέλας. Για να ασφαλίσετε το κάθισμα στη σέλα, γυρίστε το κουμπί κάτω από το κάθισμα κατά 90 μοίρες. Εισαγάγετε τη μεσαία ράβδο ασφαλείας μέσα στην οπή στο μπροστινό τμήμα του καθίσματος. Πιέστε το κόκκινο κουμπί στα πλάγια της μεσαίας ράβδου ασφαλείας και ωθήστε μέχρι το κόκκινο κουμπί να κρυφτεί στο κάθισμα. Σύρετε τα πλαινια τμήματα της ράβδου ασφαλείας μέσα στα κενά στα πλάγια του καθίσματος.
9. Για να συναρμολογήσετε τη χειρολαβή γονέα, παίρνετε το άνω τμήμα της χειρολαβής γονέα όπου βρίσκεται η μαύρη λαβή και το τοποθετείτε μέσα στον κάτω άξονα πιέζοντας το κουμπί με ελατήριο. Διατίθενται 2 ύψη στη χειρολαβή γονέα (92 εκ., 96,5 εκ.). Εξασφαλίστε ότι ευθυγραμμίζετε το κουμπί με ελατήριο με τις οπές. Πρέπει να ακούσετε ένα κλικ, έτσι εξασφαλίζεται ότι η λαβή κουμπώνει στη σωστή θέση. Για να ασφαλίσετε τη χειρολαβή γονέα στο τρίκυκλο ποδηλάτο, τοποθετήστε προσεκτικά τον

- άξονα διαμέσου της οπής σέλας και μέσα στην οπή στο πλαίσιο του τρίκυκλου ποδηλάτου. Μόλις ακούσετε ένα κλικ, το κοντάρι είναι ασφαλές.
10. Εισαγάγετε το στήριγμα κεφαλής στο κάθισμα.
11. Σύρετε το προστατευτικό για τον ήλιο μέσα στο άνοιγμα στο πίσω μέρος της πλάτης καθίσματος μέχρι να ακούσετε ένα κλικ.

Προειδοποίηση! Βεβαιώστε ότι το κάθισμα και η ράβδος ασφαλείας έχουν κουμπώσει με ασφάλεια πριν από κάθε χρήση.

Ασφαλίστε το παιδί σας στο τρίκυκλο για νήπια:

- Το σύστημα ζώνης 5 σημείων ρυθμίζεται στο κάθισμα. Προσαρμόστε τον ολισθητήρα σε κάθε ιμάντα πριν την πρώτη χρήση. Οι ιμάντες ώμου και οι ιμάντες μέσης πρέπει να εφαρμόζουν σφιχτά γύρω από το παιδί
- Για το κουμπώμα βάλτε το τέλος του ιμάντα ώμου στο τέλος του ιμάντα μέσης, κάντε το ίδιο και στην αριστερή και στη δεξιά πλευρά.
- Κατόπιν εισαγάγετε και τα δύο στοιχεία στο περιβλήμα κουμπώματος στον ιμάντα ανάμεσα στα πόδια, μέχρι να ακούσετε ένα κλικ.
- Βεβαιωθείτε ξανά ότι έχει κλειδώσει με ασφάλεια και ότι τα μήκη και των 5 ιμάντων εφαρμόζουν καλά στο παιδί.

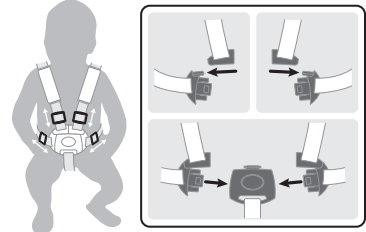

Προειδοποίηση! Σφίγγετε πάντα με τη ζώνη 5 σημείων ενώ χρησιμοποιείτε το τρίκυκλο με τοποθετημένο το κάθισμα.

Προειδοποίηση! Να ασφαλίσετε πάντα το παιδί με τον ιμάντα.

Τρόπος διεξαγωγής της λειτουργίας χωρίς πετάλι:

Ο μπροστινός τροχός διαθέτει δύο τρόπους λειτουργίας.

- Μη ασφαλισμένη λειτουργία: όταν τα πετάλια γυρίζουν ανεξάρτητα από τον μπροστινό τροχό.
- Ασφαλισμένη λειτουργία: όταν τα πετάλια και ο μπροστινός τροχός είναι συνδεδεμένα μεταξύ τους και κινούνται μαζί.
- Για να θέσετε τον μπροστινό τροχό στην ασφαλισμένη λειτουργία πρέπει να ευθυγραμμίσετε το βέλος κοντά στο κόκκινο κουμπί επάνω στην πλευρά με το σύμβολο ανοιχτής κλειδαριάς στα βέλη του εσωτερικού κεντρικού σημείου. Πιέστε το κουμπί στην πλευρά συμβόλου κλειστής κλειδαριάς μέχρι να ακούσετε ένα κλικ.
- Για να θέσετε τον μπροστινό τροχό στη μη ασφαλισμένη λειτουργία πρέπει να ευθυγραμμίσετε το βέλος κοντά στο κόκκινο κουμπί στην πλευρά συμβόλου ανοιχτής κλειδαριάς στα βέλη του εσωτερικού κεντρικού σημείου. Πιέστε το κουμπί στην πλευρά συμβόλου ανοιχτής κλειδαριάς μέχρι να ακούσετε ένα κλικ.

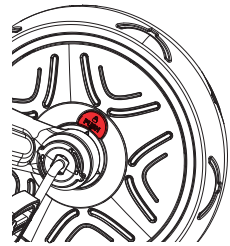

Προειδοποίηση! Η λειτουργία χωρίς πετάλια πρέπει να χρησιμοποιείται μόνο με τη χειρολαβή γονέα (ράβδος ώθησης)

Προειδοποίηση! Βεβαιωθείτε ότι η ράβδος ώθησης (χειρολαβή γονέα) έχει ασφαλίσει στη σωστή θέση πριν τη χρήση.

Προειδοποίηση! Η αυτόματη λειτουργία χωρίς πετάλια εξασφαλίζει ότι το τρίκυκλο μπορεί να ωθηθεί ενώ τα πόδια του παιδιού ακουμπάνε στα πετάλια, χωρίς όμως τα τελευταία να περιστρέφονται.

Как да работите с устройствата за паркиране:

- За да управлявате устройствата за паркиране на задните колела, трябва да натиснете устройствата за паркиране надолу, като приложите натиск с крака си върху щангата за паркиране (само в режим на детска триколка) или директно върху устройствата за паркиране (други режими). Трябва винаги да използвате и двете задни устройства за паркиране, когато искате да спрете движението на триколката. Устройствата за паркиране се застопоряват и триколката ще остане неподвижна, когато чуете щракване след натискане на двете спиралки.
- За да отключите устройствата за паркиране, трябва да повдигнете напълно щангата за паркиране (само в режим на детска триколка) или и двете устройства за паркиране (други режими) с крака си. Триколката е подвижна, когато чуете щракване след избутване нагоре на двете устройства за паркиране.
- Лявото устройство за паркиране контролира лявото задно колело, а дясното устройство за паркиране - дясното задно колело. Щангата за паркиране за режима на детска триколка управлява устройствата за паркиране.

Предупреждение! Щангата за паркиране на системата за паркиране е приложима само за режима на детска триколка. Отстранете щангата за паркиране, преди да използвате продуктите в други режими.

ПРЕДУПРЕЖДЕНИЕ! Двете устройства за паркиране отзад, разположени на задните колела, НЕ ТРЯБВА ДА СЕ ИЗПОЛЗВАТ ЗА ЗАБАВЯНЕ на триколката. Задните устройства за паркиране отзад поставят триколката моментално в стационарен режим. Устройствата за паркиране не са предназначени за други цели. Използването на двете задни устройства за паркиране за забавяне на

триколката ще причини непоправими щети на механизма на задните колела и трябва да се избягва по всяко време.

Μετατροπή τρίκυκλου νηπίου σε καθοδηγούμενο τρίκυκλο (Α-Β)

- Πιέστε το κόκκινο κουμπί στο κάτω μέρος του πλαισίου για να απομακρύνετε τη λαβή γονέα.
- Απομακρύνετε το κάλυμμα πιέζοντας το κουμπί στο πίσω μέρος του στηρίγματος κεφαλής.
- Για την αποδέσμευση πιέστε το κόκκινο κουμπί στα πλάγια της μεσαίας κολόνας της ράβδου ασφαλείας. Επαναλάβετε για τις ράβδους στην αριστερή και στη δεξιά πλευρά.
- Κάτω από τη σέλα, γυρίστε το κουμπί που ασφαλίζει το κάθισμα κατά 90 μοίρες. Σηκώστε και αφαιρέστε το κάθισμα από τη σέλα.
- Τοποθετήστε τη λαβή γονέα διαμέσου της οπής σέλας και μέσα στην οπή στο πλαίσιο τρίκυκλου.
- Στο στάδιο καθοδηγούμενου τρίκυκλου, το παιδί θα αρχίσει να χρησιμοποιεί τα πετάλια. Εξασφαλίστε ότι τα πόδια του ακουμπάνε σωστά και επίπεδα στα πετάλια.

Вижте инструкциите по-долу за това как да премахнете щангата за паркиране от задните колела, за да използвате продукта в режим направлявана триколка:

- Развийте копчетата в края на възела на колелото и извадете двете колела с щангата за паркиране от рамата на триколката.
- Издърпайте щангата от устройството за паркиране. Повторете операцията за другата.
- За повторен монтаж плъзнете колелото в шестстенния отвор и завийте обратно копчето върху колелото. Повторете процедурата за другото колело. Уверете се, че устройствата за паркиране не се допират в земята.

Μετατροπή καθοδηγούμενου τρίκυκλου σε τρίκυκλο εξάσκησης (Β-С)

- Όταν το παιδί είναι σε ηλικία που μπορεί να κάνει πετάλι, αφαιρέστε τη ράβδο ώθησης και τοποθετήστε τον μπροστινό τροχό στη λειτουργία κλειδώματος ώστε να μπορούν να χρησιμοποιούνται τα πετάλια.
- Πιέστε το κόκκινο κουμπί στο κάτω μέρος του πλαισίου για να απομακρύνετε τη λαβή γονέα.
- Απομακρύνετε το υποπόδιο γυρίζοντας το κουμπί κατά 90 μοίρες, κατόπιν πιέστε το κουμπί με ελατήριο στην αριστερή πλευρά του στελέχους σέλας.
- Μπορείτε να αποθηκεύσετε το υποπόδιο στο πίσω μέρος του καθίσματος σύροντάς το μέσα στην αντίστοιχη θέση.

Μετατροπή του τρίκυκλου εξάσκησης σε ποδήλατο ισορροπίας (С-D)

- Ξεβιδώστε το κουμπί στο τέλος της συναρμολόγησης τροχού. Τοποθετήστε τον τροχό μέσα στο πλαίσιο τρίκυκλου. Σύρετε τον τροχό στην εξάγωνα οπή και βιδώστε πάλι το κουμπί επάνω στον τροχό. Επαναλάβετε τη διαδικασία για τον άλλο τροχό. Εξασφαλίστε ότι τα φρένα δεν αγγίζουν το έδαφος.
- Θέστε την ασφάλεια πεντάλ του μπροστινού τροχού στη θέση ξεκλειδώματος. Απομακρύνετε τα πεντάλ από τον τροχό. Μπορείτε να τα αποθηκεύσετε πίσω από τη σέλα.
- Προειδοποίηση! Πρέπει να φοράτε εξοπλισμό προστασίας. Δεν επιτρέπεται χρήση στην κυκλοφορία. Να φοράτε πάντα μέσα προστασίας (κράνος, επιαγκωνίδες, επιγονατίδες, γάντια).
- **Φρενάρισμα με το ποδήλατο walking bike:** Το προϊόν μπορεί να φρενάρει με τα πόδια. Το παιδί μπορεί να σταματήσει την κίνηση σταματώντας να περπατάει/να τρέχει. Φροντίστε το παιδί σας να μπορεί πάντα να σταματάει από την παραγόμενη ταχύτητα και να φοράει κατάλληλα υποδήματα.

ВАЖНО - ПРОЧЕТЕТЕ ВНИМАТЕЛНО И ЗАПАЗЕТЕ ЗА БЪДЕЩА СПРАВКА

- ПРЕДУПРЕЖДЕНИЕ! Никога не оставяйте детето без надзор.
- ПРЕДУПРЕЖДЕНИЕ! Уверете се, че всички заключващи устройства са задействани преди употреба
- ПРЕДУПРЕЖДЕНИЕ! Не позволявайте на детето да играе с този продукт
- ПРЕДУПРЕЖДЕНИЕ! Тази седалка не е подходяща за деца под 6 месеца
- ПРЕДУПРЕЖДЕНИЕ! Винаги използвайте ограничителната система
- ПРЕДУПРЕЖДЕНИЕ! Проверете дали тялото на количката или седалката или устройствата за закрепване на столчето за кола са правилно закрепени преди употреба;
- ПРЕДУПРЕЖДЕНИЕ! Този продукт не е подходящ за бягане или пързалане с кънки;
- Не прикачвайте никакви аксесоари за носене. Товар прикрепен към дръжката и/или на гърба на облегалката и/или от страни на превозното средство ще повлияе на стабилността на превозното средство.
- Устройството за паркиране трябва да се задейства при поставяне и извеждане на децата.

Проверка, поддръжка и почистване

- Проверявайте всички закрепващи елементи по време на периода на използване и ги затягайте според нуждите. Особено важно е тази процедура да се спазва в началото на всяка употреба. Ако тези проверки не се извършат, триколката може да се преобърне или по друг начин да се превърне в опасност. Подмяната трябва да се извърши в съответствие с инструкциите на производителя.
- Почиствайте триколката с леко навлажнена кърпа (студена вода) и мек сапун. Никога не използвайте корозивно или абразивно вещество за почистване на продукта.
- Превозното средство трябва да се използва само за едно дете, за което е проектирано.
- Не трябва да се използват аксесоари, които не са одобрени от производителя.
- Трябва да се използват само резервни части, доставени или препоръчани от производителя/дистрибутора.
- Максимално тегло на детето: 15 кг за детска триколка; 20 кг за други режими.

Γενικές οδηγίες χρήσης:

- Πριν τη χρήση εξασφαλίζετε ότι το προϊόν έχει συναρμολογηθεί σωστά. Ελέγχετε όλα τα στοιχεία σύνδεσης: η κολόνα τιμονιού, το υποπόδιο, το κάθισμα, η ζώνη ασφαλείας, ο δακτύλιος ασφαλείας πρέπει να έχουν ρυθμιστεί σωστά και πρέπει να διασφαλίζεται ότι οι μηχανισμοί κλειδώματος έχουν ασφαλίσει σωστά. Ελέγχετε το προϊόν πριν το χρησιμοποιήσει το παιδί ώστε να διαπιστώσετε εάν υπάρχουν πιθανά επικίνδυνα εξαρτήματα ή καταστάσεις.
- Τα παιδιά πρέπει να επιτηρούνται από ενήλικα όταν χρησιμοποιούν αυτό το προϊόν. Πρέπει να φροντίζετε να εκπαιδεύετε τα παιδιά στην ασφαλή χρήση.
- Μη χρησιμοποιείτε σε δημόσιους αυτοκινητοδρόμους. Παραδείγματα τομέων χρήσης: Για χρήση σε επίπεδους τομείς χωρίς χαλίκια (παιδικές χαρές, πλατείες)
- Μη χρησιμοποιείτε αυτό το προϊόν κοντά σε κλιμακοστάσια, σε κεκλιμένες επιφάνειες, σε δρόμους ή βρεγμένες επιφάνειες.
- Όσο περισσότερο αυξάνεται η κινητικότητα του παιδιού, τόσο περισσότερο αυξάνονται οι πιθανοί κίνδυνοι. Στο σπίτι βεβαιώστε ότι απομακρύνετε πλάισια ή καθρέπτες που κρέμονται πολύ χαμηλά και μπορεί να σπασουν και οποιοδήποτε αντικείμενο που μπορεί να πέσει σε περίπτωση κρούσης. Τα γωνιακά τραπέζια επίσης αποτελούν κίνδυνο.
- Δεν επιτρέπεται παραπάνω από ένας αναβάτης τη φορά.
- Βεβαιώστε ότι το παιδί φοράει ρούχα και κατάλληλα υποδήματα κατά τη χρήση του προϊόντος
- Βεβαιώστε ότι ο αναβάτης έχει και τα δύο χέρια στις λαβές τιμονιού για καλύτερο έλεγχο.
- Μην επιτρέπετε στον αναβάτη να φοράει αντικείμενα που εμποδίζουν την ακοή και την ορατότητα ή τη λειτουργία του προϊόντος.
- Το προϊόν πρέπει να χρησιμοποιείται με προσοχή καθώς απαιτούνται ικανότητες για την αποφυγή πτώσεων ή συγκρούσεων με συνέπεια τραυματισμό του χρήστη ή τρίτων.

Συντήρηση και ασφάλεια:

- Έλεγχος ασφαλείας: ελέγχετε τακτικά το προϊόν ώστε να διαπιστώνετε εάν υπάρχουν χαλαρά ή μετατοπισμένα στοιχεία, ειδικά ελέγχετε τους τροχούς, τα πετάλια, το κάθισμα και τις λαβές τιμονιού.
- Ο τακτικός καθαρισμός βελτιώνει τη διάρκεια ζωής. Σκουπίζετε το προϊόν με ένα στεγνό πανί εάν έχει ρύπους.
- Ελέγχετε τακτικά για γδαρσίματα και κοπές.
- Βεβαιώστε τακτικά ότι δεν υπάρχουν οπασμένα ή χαλασμένα εξαρτήματα. Εάν συμβαίνει κάτι τέτοιο, σταματήστε τη χρήση αυτού του προϊόντος.
- Τακτικοί έλεγχοι μπορούν να εμποδίσουν ατυχήματα.

Πρόσθετες πληροφορίες

Για ερωτήσεις και πληροφορίες, επικοινωνήστε μαζί μας στη διεύθυνση: contact@globber.com

ΕΓΓΥΗΣΗ

Ο κατασκευαστής παρέχει εγγύηση για αυτό το προϊόν ότι δεν έχει κατασκευαστικά ελαττώματα για περίοδο 2 έτη από την ημερομηνία αγοράς. Αυτή η Περιορισμένη εγγύηση δεν καλύπτει τη φυσιολογική φθορά των ελαστικών, του σωλήνα ή των καλωδίων, ή οποιαδήποτε ζημία, βλάβη ή απώλεια προκληθεί από ακατάλληλη συναρμολόγηση, συντήρηση ή αποθήκευση.

- Η Παρούσα Περιορισμένη Εγγύηση θα ακυρωθεί αν ποτέ το προϊόν
- χρησιμοποιηθεί κατά σκοπό διαφορετικό από αναψυχή ή μεταφορά
- τροποποιηθεί με οποιονδήποτε τρόπο
- νοικιαστεί

Ο κατασκευαστής δεν ευθύνεται για τυχαίες ή επακόλουθες απώλειες ή ζημιές που οφείλονται άμεσα ή έμμεσα στη χρήση αυτού του προϊόντος. Η Globber δεν προσφέρει εκτεταμένη εγγύηση. Αν έχετε αγοράσει εκτεταμένη εγγύηση, θα πρέπει να τηρηθεί από το κατάστημα στο οποίο αγοράστηκε το προϊόν. Φυλάξτε στα αρχεία σας την αρχική απόδειξη αγοράς μαζί με αυτό το εγχειρίδιο, και γράψτε τον παρακάτω όνομα προϊόντος.

Ανταλλακτικά

Για παραγγελία ανταλλακτικών για το συγκεκριμένο προϊόν, παρακαλούμε επισκεφθείτε τον ιστότοπό μας www.globber.com

< BG >

Моля, прочетете внимателно инструкциите, преди да сглобите и използвате продукта. Запазете инструкциите за бъдеща справка. Внимавайте при разопаковане и сглобяване на продукта. Този продукт трябва да бъде сглобен от отговорно възрастно лице. Отстранете всички части, които са ненужни за игра, преди да дадете продукта на своето дете.

Предупреждение! Не стъпвайте или заставяйте върху задната част на рамата, защото това ще причини преобръщане на продукта. Режим на триколка: Предупреждение! Да не се използва от деца над 36 месеца; недостатъчна якост на опората.

Как да сглобим EXPLORER TRIKE 4 в 1

1. Вилката на предното колело трябва да бъде подравнена към рамата на триколката; след това вмъкнете оста на вилката на предното колело в рамата.
2. Вземете дръжките и ги подравнете с предното колело като се уверите, че оста на вилката на предното колело влиза в прореза на колоната на дръжките. Уверете се, че дръжките са поставени в правилната посока с горната част на колоната сочеща напред, далеч от седалката. Натиснете дръжките надолу, докато чуете щракване, за да ги фиксирате сигурно на място.
3. Завъртете блокировките на педалите на предното колело в посока на символа отключване; поставете педалите в прорезите на предното колело. Завъртете блокировката на педалите в посока на символа заключване, за да застопорите педалите в предното колело. Трябва да държите педала с една ръка и да завъртите ключалката на педала в посока на символа за заключване с другата ръка, докато ключалката щракне на мястото си.
4. Устройствата за паркиране на задните колела трябва да са насочени навътре, когато са инсталирани, за всички етапи на триколката. Вижте по-долу инструкции как да инсталирате щангата за паркиране на колелата:
 - a. Монтирайте щангата в специалния отвор на устройството за паркиране на едно от задните колела.
 - b. Поставете щангата за паркиране във втория отвор, разположен на устройството за паркиране на другото задно колело.
 - c. Монтирайте двете колела с щангата за паркиране в рамката на триколката. Поставете двете колела в шестоъгълните прорези в задната част на рамата на триколката и се уверете, че устройствата за паркиране са нагоре и не се допират в земята. След като колелата са в правилната позиция, трябва да завиете копчетата в прореза на колелата, за да сте сигурни, че колелата ще останат затегнати на място.
 - d. Преди да използвате продукта се уверете, че щангата е здраво фиксирана.

Предупреждение! Щангата за паркиране на системата за паркиране е приложима само за режима на детска триколка. Отстранете щангата за паркиране, преди да използвате продуктите в други режими.

5. За да вмъкнете седлото, трябва първо да отворите скобата и да натиснете долния натоварен с пружина бутон върху оста на седлото. След това натиснете седлото надолу, докато чуете щракване. Затворете скобата. Седлото може да се регулира до 2 възможни височини (31 см; 34 см). Минималната дълбочина на вмъкване е означена с маркировката „MAX“ върху оста, при поставяне на горния натоварен с пружина бутон в отвора на оста на седлото. Това е най-високата височина на седлото. Максималното вмъкване на седлото е натискането на седалката надолу докато оста на седлото стигне до упор. Това е най-ниската височина на седлото.
6. Вземете опората за краката и я плъзнете нагоре по оста на седлото. Трябва да натиснете натоварения с пружина бутон в долната част на оста на седлото; опората за краката се застопорява, когато чуете щракване, след което завъртете копчето под седлото на 90 градуса. Опората за краката трябва да е насочена напред, не назад, за да е в правилна позиция.

Предупреждение! Проверявайте дали опората за краката е сигурно фиксирана преди всяка употреба.

7. Сглобете предпазния профил, като първо развийте горната капачка в средата на предпазния профил. След това поставете едната страна на предпазния профил върху средата на предпазния профил, последвана от другата страна. Завинтете капачката върху средата на предпазния профил, за да фиксирате дясната и лявата части на предпазния профил. При правилното сглобяване на предпазния профил двете страни на предпазния профил ще са с еднаква височина.
8. Поставете седалката върху седлото; уверете се, че копчето на седалката е подравнено с прореза на седлото, така че да може да се плъзга през прореза на седлото. За да фиксирате седалката към седлото, завъртете бутон под седалката на 90 градуса. Вмъкнете средната част на предпазния профил в отвора на предната част на седалката; натиснете червения бутон отстрани на средната част на предпазния профил и натиснете, докато червеният бутон се скрие в седалката. Плъзнете страничните части на предпазния профил в междината отстрани на седалката.
9. За сглобяване на родителската дръжка хванете горната част на родителската дръжка, там където има черна ръкохватка и я поставете в долния вал като натиснете натоварения с пружина бутон. Има две възможни височини на родителската дръжка (92 см; 96,5 см). Подравнете натоварения с пружина бутон с отворите; трябва да чуете щракване, за да се уверите, че дръжката е сигурно на място. За да закрепите родителската дръжка към триколката, внимателно прекарвайте вала пред отвора на седалката и в отвора на рамата на триколката. След

като чуете щракване, прътът е фиксиран.

* За да демонтирате родителската дръжка, трябва да натиснете червения бутон под рамата на триколката; след това освободете вала и внимателно изкарийте навън родителската дръжка.

10. Вмъкнете облегалката за глава в седалката.

11. Плъзнете навеса в отвора в задната страна на облегалката на глава на седалката, докато чуете щракване.

Предупреждение! Проверявайте дали седалката и предпазния профил са сигурно фиксирани преди всяка употреба.

Обезопасете своето дете на детското колело:

- 5-точкова система за превързване е поставена към седалката; регулирайте плъзгача на всеки колан преди първата употреба. Коланите за раменете и кръста трябва плътно да са поставени около детето
- За закопчаване присъединете края на колана за рамо към края на колана за кръста, направете същото от лявата и от дясната страна.
- След това вмъкнете двата компонента в корпуса на катарамата на колана между краката, докато чуете щракване.
- Проверете два пъти дали е сигурно фиксиран и дали всичките 5 дължини на колана са добре поставени върху детето.

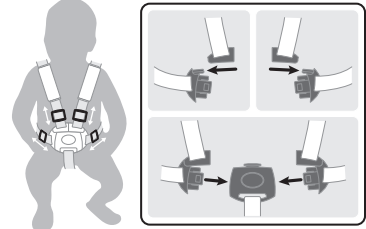

Предупреждение! Винаги закрепвайте с 5-точковия колан, когато използвате детско колело със седалка на него.
Предупреждение! Обезопасявайте детето в предпазния колан по всяко време.

Как се действа в режим свободни колела:

Предното колело има два режима на работа.

- Незаключен режим: когато педалите се въртят независимо от предното колело.
- Заключен режим: когато педалите и предното колело са свързани заедно и се движат като едно.
- За да поставите предното колело в заключен режим, трябва да подравните стрелката до червения бутон наот страната на символа отключване към стрелките върху вътрешната главина; натиснете бутоната към страната на символа заключване, докато чуете щракване.
- За да поставите предното колело в отключен режим, трябва да подравните стрелката до червения бутон наот страната на символа отключване към стрелките върху вътрешната главина; натиснете бутоната към страната на символа отключване, докато чуете щракване.

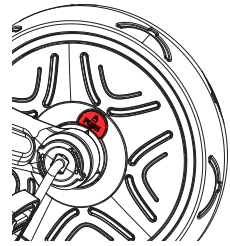

Предупреждение! Функцията свободни колела трябва да се използва само с родителската дръжка (пръта за бутане)
Предупреждение! Проверете дали прътът за бутане (родителската дръжка) е в заключена позиция преди употреба.
Предупреждение! Автоматичното движение със свободни колела осигурява безопасното бутане на триколката, докато краката на детето са върху педалите, без педалите да се въртят.

Как да работите с устройствата за паркиране:

- За да управлявате устройствата за паркиране на задните колела, трябва да натиснете устройствата за паркиране надолу, като приложите натиск с крака си върху щангата за паркиране (само в режим на детска триколка) или директно върху устройствата за паркиране (други режими). Трябва винаги да използвате и двете задни устройства за паркиране, когато искате да спрете движението на триколката. Устройствата за паркиране се застопоряват и триколката ще остане неподвижна, когато чуете щракване след натискане на двете спирачки.
- За да отключите устройствата за паркиране, трябва да повдигнете напълно щангата за паркиране (само в режим на детска триколка) или и двете устройства за паркиране (други режими) с крака си. Триколката е подвижна, когато чуете щракване след избутване нагоре на двете устройства за паркиране.
- Лявото устройство за паркиране контролира лявото задно колело, а дясното устройство за паркиране - дясното задно колело. Щангата за паркиране за режима на детска триколка управлява устройствата за паркиране.

авПредупреждение! Щангата за паркиране на системата за паркиране е приложима само за режима на детска триколка. Отстранете щангата за паркиране, преди да използвате продуктите в други режими.
ПРЕДУПРЕЖДЕНИЕ! Двете устройства за паркиране отзад, разположени на задните колела, НЕ ТРЯБВА ДА СЕ ИЗПОЛЗВАТ ЗА ЗАБАВЯНЕ НА ТРИКОЛКАТА. Задните устройства за паркиране отзад поставят триколката моментално в стационарен режим. Устройствата за паркиране не са предназначени за други цели. Използването на двете задни устройства за паркиране за забавяне на триколката ще причини непоправими щети на механизма на задните колела и трябва да се избягва по всяко време.

Трансформиране на детската триколка в направлявана триколка (А-В)

- Натиснете червения бутон в долната част на рамата, за да отстраните родителската дръжка.
- Снемете навеса като натиснете бутона от задната страна на облегалката за глава.
- Натиснете червения бутон от страни на средната колона на предпазния профил, за да освободите; повторете за левия и десния странични профили.
- Под седлото завъртете копчето фиксиращо седалката на 90 градуса. Вдигнете седалката от седлото.
- Поставете родителската ръкохватка през отвора на седалката и в отвора на рамата на детското колело.
- В модификацията направлявана триколка детето ще започне да използва педалите. Уверете се, че неговите крака са поставени правилно и равно върху педалите.

Вижте инструкциите по-долу за това как да премахнете щангата за паркиране от задните колела, за да използвате продукта в режим направлявана триколка:

- Развийте копчетата в края на възела на колелото и извадете двете колела с щангата за паркиране от рамата на триколката.
- Издърпайте щангата от устройството за паркиране. Повторете операцията за другата.
- За повторен монтаж плъзнете колелото в шестостенния отвор и завийте обратно копчето върху колелото. Повторете процедурата за другото колело. Уверете се, че устройствата за паркиране не се допират в земята.

Трансформиране на направлявана триколка в учебна триколка (В-С)

- Когато детето е достатъчно голямо за педалите, отстранете профила за бутане и поставете предното колело в заключен режим, за да позволите въртене на педалите.
 - Натиснете червения бутон в долната част на рамата, за да отстраните родителската дръжка.
 - Демонтирайте опората за краката като завъртите копчето на 90 градуса, след това натиснете натоварения с пружина бутон от лявата страна на оста на седлото.
- Можете да съхраните опората за краката върху задната страна на седалката като я плъзнете в предвиденото за нея място.

Трансформиране на учебната триколка в балансираща триколка (С-Д)

- Развийте копчето в края на възела на колелото. Поставете колелото в рамата на триколката. Плъзнете колелото в шестостенния отвор и завийте обратно копчето върху колелото. Повторете процедурата за другото колело. Уверете се, че спирачките не се допират в земята.
- Поставете заключването на педалите на предното колело в отключена позиция. Снемете педалите от колелото; можете да ги съхраните върху задната част на седлото.
- Предупреждение! Трябва да се носи предпазна екипировка. Да не се използва в пътен трафик. Винаги носете предпазна екипировка (каска, подлакътници, наколенки, ръкавици).
- **Спиране за велосипед за разходка:** Продуктът може да бъде спрян с крака. Детето може да спре движението като спре да ходи/бяга. Моля, убедете се, че детето може винаги да спира от скоростта, с която се движи и че носи подходящи обувки.

ВАЖНО - ПРОЧЕТЕТЕ ВНИМАТЕЛНО И ЗАПАЗЕТЕ ЗА БЪДЕЩА СПРАВКА

- **ПРЕДУПРЕЖДЕНИЕ!** Никога не оставяйте детето без надзор.
- **ПРЕДУПРЕЖДЕНИЕ!** Уверете се, че всички заключващи устройства са задействани преди употреба.
- **ПРЕДУПРЕЖДЕНИЕ!** Не позволявайте на детето да играе с този продукт.
- **ПРЕДУПРЕЖДЕНИЕ!** Тази седалка не е подходяща за деца под 6 месеца.
- **ПРЕДУПРЕЖДЕНИЕ!** Винаги използвайте ограничителната система.
- **ПРЕДУПРЕЖДЕНИЕ!** Проверете дали тялото на количката или седалката или устройствата за закрепване на столчето за кола са правилно закрепени преди употреба;
- **ПРЕДУПРЕЖДЕНИЕ!** Този продукт не е подходящ за бягане или пързалане с кнки;
- Не прикачвайте никакви аксесоари за носене. Товар прикрепен към дръжката и/или на гърба на облегалката и/или от страни на превозното средство ще повлияе на стабилността на превозното средство.
- Устройството за паркиране трябва да се задейства при поставяне и извеждане на децата.

Проверка, поддръжка и почистване

- Проверявайте всички закрепващи елементи по време на периода на използване и ги затягайте според нуждите. Особено важно е тази процедура да се спазва в началото на всяка употреба. Ако тези проверки не се извършат, триколката може да се преобърне или по друг начин да се превърне в опасност. Подмяната трябва да се извърши в съответствие с инструкциите на производителя.
- Почиствайте триколката с леко навлажнена кърпа (студена вода) и мек сапун. Никога не използвайте корозивно или абразивно вещество за почистване на продукта.
- Превозното средство трябва да се използва само за едно дете, за което е проектирано.
- Не трябва да се използват аксесоари, които не са одобрени от производителя.
- Трябва да се използват само резервни части, доставени или препоръчани от производителя/дистрибутора.
- Максимално тегло на детето: 15 кг за детска триколка; 20 кг за други режими.

Общи инструкции за употреба:

- Преди употреба се уверете, че продуктът е глобен правилно. Проверете всички свързващи елементи: кормилната колона; опората за краката; предпазния колан; предпазния пръстен трябва да са правилно регулирани и се уверете, че заключващите механизми са сигурно заключени. Проверявайте продукта преди да го използва детето, за да определите дали няма опасни части или условия.
- Децата трябва да бъдат наблюдавани от възрастен, когато използват този продукт. Специално внимание трябва да се обърне на инструктирането на децата за безопасна

употреба.

- Да не се използва по обществени пътища, примери за зони за безопасна употреба: Да се използва върху равни повърхности без чакъл (площадки за игра, обществени площади)
- Този продукт не трябва да се използва близо до стълби, върху склон, върху път с мокра повърхност.
- Колкото повече расте детето, толкова се увеличават потенциалните опасности. У дома отстранете рамки или огледала висящи твърде ниско, които могат да се счупят и всички предмети които могат да паднат в случай на сблъсък. Ъгловите маси също могат да бъдат опасни.
- Не позволявайте на повече от едно дете да използва продукта едновременно.
- Уверете се, че детето носи подходящи дрехи и обувки, когато използва продукта.
- Уверете се, че детето държи ръцете си върху кормилото за правилен контрол.
- Не допускайте детето да носи нещо, което възпрепятства слуха и видимостта му или което нарушава функционирането на продукта.
- Продуктът трябва да бъде използван внимателно, тъй като са необходими умения за предотвратяване на падания или сблъсъци причиняващи нараняване на потребителя или на трети лица.

Поддръжка и безопасност:

- Проверки за безопасност: проверявайте периодично продукта, за да разпознаете всеки разхлабен или изместен елемент, особено колелата, педалите, седалката и кормилото.
- Периодично почистване ще удължи живота на продукта. Избърсвайте продукта със суха кърпа, когато той е замърсен.
- Периодично проверявайте за състояния на протриване и разкъсване.
- Периодично проверявайте дали няма счупени или повредени части, а ако това се случи, спрете употребата на този продукт.
- Периодични проверки могат да предотвратят злополука.

Допълнителна информация

За въпроси и запитвания моля свържете се с нас на: contact@globber.com

ГАРАНЦИЯ

Производителят гарантира, че този продукт е без производствени дефекти за период от 2 години от датата на закупуване. Тази ограничена гаранция не покрива нормалното износване на гуми, тръби или кабели, или каквато и да е повреда, неизправност или загуба в резултат на неправилно сглобяване, поддръжка или съхранение.

- Тази ограничена гаранция ще бъде невалидна, ако продуктът е някога
- използван по начин различен от за развлечение или транспортиране;
 - модифициран по какъвто и да е начин;
 - даван под наем

Производителят не носи отговорност за случайни или последващи загуби или щети, причинени пряко или косвено с употребата на този продукт. Globber не предлага удължена гаранция. Ако сте закупили удължена гаранция, тя трябва да бъде покрита от магазина, от който е закупена.

За вашия архив, запазете оригиналната си касова бележка с това ръководство и запишете долу име на продукта.

Резервни части

За поръчване на резервни части за този продукт, моля посетете нашия уебсайт www.globber.com

< CZ >

Před montáží a použitím výrobku si pozorně přečtěte pokyny. Uchovejte si pokyny pro budoucí použití.

Při vybalování a montáži výrobku buďte opatrní.

Tento výrobek musí sestavit odpovědná dospělá osoba.

Před odevzdáním výrobku vašemu dítěti odstraňte všechny části, které nejsou nutné ke hře.

Varování! Nestoupejte ani nešlapejte na zadní stranu rámu, protože by mohlo dojít k převrácení výrobku.

Režim tříkolky: Varování! Nevhodné pro děti od 36 měsíců; nedostatečná pevnost konstrukce pro zatížení.

Jak sestavit EXPLORER TRIKE 4v1

1. Vidlice předního kola musí být zarovnána s rámem tříkolky; potom zasuňte drík vidlice předního kola do rámu.
2. Vezměte řídky a zarovnejte je s předním kolem a ujistěte se, že drík vidlice předního kola se zasune do drážek sloupku řídků. Ujistěte se, že řídky jsou umístěna ve správném směru tak, aby horní sloupek směřoval ven, směrem od sedadla. Zatlačte řídky dolů, až uslyšíte cvaknutí pro jejich bezpečné upevnění na místě.
3. Nastavte pedálové pojistky předního kola ve směru odemknutého symbolu; umístěte pedály do drážek předního kola. Pro zajištění pedálů v předním kole otočte pedálovou pojistku ve směru uzamčeného symbolu. Jednou rukou musíte držet pedál a druhou rukou otočit zámek pedálu ve směru symbolu uzamčení, dokud zámek nezapadne na místo.
4. Parkovací zařízení na zadních kolech musí směřovat dovnitř, jsou-li namontovány pro všechny typy tříkolky. Níže naleznete pokyny k instalaci parkovací tyče na kola:
 - a. Namontujte tyč dovnitř vyhrazeného otvoru parkovacího zařízení na jedno ze zadních kol.
 - b. Parkovací tyč vložte do 2. otvoru umístěného na parkovacím zařízení druhého zadního kola.
 - c. Namontujte obě kola s parkovací tyčí do rámu tříkolky. Umístěte obě kola do šestihřanných drážek v zadní části rámu tříkolky a ujistěte se, že parkovací zařízení jsou nahoru a nedotýkají se země. Jakmile jsou kola ve správné poloze, musíte zašroubovat knoflíky do otvoru kol, abyste zajistili, že kola zůstanou bezpečně na svém místě.
 - d. Před použitím výrobku se ujistěte, že tyč je pevně uchycena.

Varování! Parkovací tyč parkovacího systému je použitelná pouze pro režim tříkolky. Před použitím výrobku v jiných režimech odstraňte parkovací tyč.

5. Chcete-li vložit sedlo, musíte nejprve otevřít svorku a stisknout spodní odpružené tlačítko na dráhu sedla. Poté zatlačte sedlo dolů, až uslyšíte cvaknutí. Zavřete svorku. Sedlo je nastavitelné ve 2 dostupných výškách (31 cm; 34 cm). Minimální hloubka zasunutí je místo označeno značkou „MAX“ na trubce sedla při nastavování horního odpruženého tlačítka. Toto je nejvyšší výška sedla. Maximální zasunutí sedla je, když se trubka sedla zasune úplně dolů. Toto je nejnižší výška sedla.
6. Vezměte opěrku nohou a zasuňte ji do trubky sedla. Musíte stisknout odpružené tlačítko ve spodní části sedla; opěrka nohou je zajištěna, jakmile uslyšíte cvaknutí, pak otočte knoflík pod sedlem o 90 stupňů. Opěrka nohou musí směřovat dopředu, nikoli dozadu, aby byla ve správné poloze.

Varování! Před každým použitím zkontrolujte, zda je opěrka nohou bezpečně zajištěna.

7. Namontujte bezpečnostní tyč nejprve odšroubováním horního víčka střední bezpečnostní tyče. Poté položte jednu stranu bezpečnostní tyče na střední bezpečnostní tyč a stejně tak na druhé straně. Zašroubujte víčko na horní části střední bezpečnostní tyče, abyste zajistili pravou a levou bezpečnostní tyč. Správná montáž bezpečnostní tyče znamená obě strany bezpečnostní tyče ve stejné výšce.
8. Umístěte sedadlo na sedlo; ujistěte se, že knoflík na sedadle je zarovnan s drážkou sedla, aby se mohl posouvat v sedle. Pro zajištění sedadla k sedlu otočte knoflík pod sedadlem o 90 stupňů. Vložte střední bezpečnostní tyč do otvoru v přední části sedadla; stiskněte červené tlačítko na boku střední bezpečnostní tyče a zatlačte, dokud se červené tlačítko neskrývá v sedadle. Zasuňte okraje bezpečnostní tyče do otvorů na boku sedadla.
9. Chcete-li namontovat rodičovskou rukojeť, vezměte horní část rodičovské rukojeti, kde je černá rukojeť, a umístěte ji do spodní násady stisknutím odpruženého tlačítka. Na rodičovské rukojeti jsou k dispozici 2 výšky (92 cm; 96,5 cm). Nezapomeňte zarovnat odpružené tlačítko s otvory; musíte uslyšet cvaknutí, abyste se ujistili, že je rukojeť bezpečně na svém místě. Chcete-li připravit rodičovskou rukojeť k tříkolce, opatrně umístěte násadu do otvoru sedla a do otvoru na rámu tříkolky. Jakmile uslyšíte cvaknutí, tyč je zajištěna.
* Chcete-li odstranit rodičovskou rukojeť, musíte stisknout červené tlačítko pod rámem tříkolky; potom uvolníte násadu a opatrně vytáhněte rodičovskou rukojeť ven.
10. Vložte opěrku hlavy do sedadla.
11. Zasuňte strážku do otvoru v zadní části opěradla sedadla, až uslyšíte cvaknutí.

Varování! Před každým použitím zkontrolujte sedadlo a bezpečnostní tyč.

Zajistěte vaše dítě na dětské tříkolce:

- 5-bodový postrojový systém je umístěn na sedadle; před prvním použitím nastavte jezdec na každém popruhu. Ramenní popruhy a bederní popruhy by měly pevně dosedat kolem dítěte
- Chcete-li provést zapnutí, zasuňte konec ramenního popruhu na konec bederního pasu, provedte to samé na levé i pravé straně.
- Poté zasuňte oba komponenty do pouzdra spony na rameni mezi popruhem, dokud neuslyšíte cvaknutí.
- Dvakrát zkontrolujte, zda je zámek bezpečně uzamčen a všech 5 popruhů je dobře připevněno k dítěti.

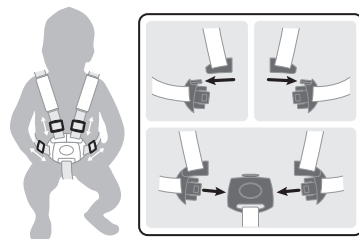

Varování! Při používání tříkolky se sedadlem vždy upevněte dítě pomocí 5-bodového postroje.

Varování! Vždy zajistěte dítě do postroje.

Jak nastavit volnoběžný režim:

Přední kolo má dva provozní režimy.

- Odblokovaný režim: když se pedály otáčejí nezávisle na předním kole.
- Zablokovaný režim: když jsou pedály a přední kolo spojeny dohromady a pohybují se společně.
- Chcete-li uvést přední kolo do zablokovaného režimu, musíte zarovnat šipku poblíž červeného tlačítka na straně odemknutého symbolu se šipkami na vnitřním náboji; stiskněte tlačítko na straně zamčeného symbolu, dokud neuslyšíte cvaknutí.
- Chcete-li uvést přední kolo do odblokovaného režimu, musíte zarovnat šipku poblíž červeného tlačítka na straně odemknutého symbolu se šipkami na vnitřním náboji; stiskněte tlačítko na straně odemknutého symbolu, dokud neuslyšíte cvaknutí.

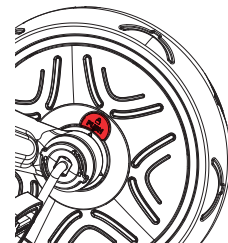

Varování! Funkce volnoběhu se používá pouze s rodičovskou rukojetí (tlačná tyč).

Varování! Před použitím zkontrolujte, zda je tlačná tyč (rodičovská rukojeť) zajištěna.

Varování! Automatický volnoběh zajišťuje bezpečnou jízdu tříkolky, zatímco nohy dítěte spočívají na pedálech bez jejich otáčení.

Jak provozovat parkovací zařízení:

- Chcete-li použít parkovací zařízení zadních kol, musíte parkovací zařízení zatlačit dolů tlakem nohou na parkovací tyč (pouze režim tříkolky) nebo přímo na parkovací zařízení (jiné režimy). Musíte vždy použít obě zadní parkovací zařízení, když potřebujete zajistit tříkolku proti pohybu. Parkovací zařízení jsou zablokována a tříkolka zůstane nehybná, jakmile uslyšíte cvaknutí po stlačení obou parkovacích zařízení dolů.
- Chcete-li odemknout parkovací zařízení, je třeba plně zvednout parkovací tyč (pouze režim tříkolky) nebo obě parkovací zařízení (jiné režimy) nohou. Tříkolka je mobilní, jakmile uslyšíte cvaknutí po zvednutí obou parkovacích zařízení.
- Levé parkovací zařízení ovládá levé zadní kolo a pravé parkovací zařízení ovládá pravé zadní kolo. Parkovací tyč pro režim tříkolky ovládá parkovací zařízení.

Varování! Parkovací tyč parkovacího systému je použitelná pouze pro režim tříkolky. Před použitím výrobku v jiných režimech odstraňte parkovací tyč.

VAROVÁNÍ! Dvě zadní parkovací zařízení umístěná na zadních kolech se **NESMÍ POUŽÍVAT NA ZPOMALENÍ** tříkolky. Zadní parkovací zařízení způsobují okamžitý stacionární režim tříkolky. Parkovací zařízení nejsou určena k jiným účelům. Použití dvou zadních parkovacích zařízení ke zpomalení tříkolky způsobí nenapravitelné poškození mechanismu zadních kol a je třeba tomu vždy zabránit.

Změna dětské tříkolky na řízenou tříkolku (A-B)

- Stisknutím červeného tlačítka ve spodní části rámu odstraníte rodičovskou rukojeť.
- Odstraňte strážku stisknutím tlačítka na zadní straně opěrky hlavy.
- Stisknutím červeného tlačítka na boku středního sloupce uvolníte bezpečnostní tyč; opakujte pro levou a pravou postranní tyč.
- Pod sedlem otočte knoflík zajišťující sedadlo o 90 stupňů. Zvedněte sedadlo ze sedla.
- Umístěte rodičovskou rukojeť přes sedlo do díry na rámu tříkolky.
- V režimu řízené tříkolky dítě začne používat pedály. Ujistěte se, že jeho nohy spočívají správně a rovně na pedálech.

Níže naleznete pokyny, jak vyjmout parkovací tyč ze zadních kol pro použití výrobku v režimu řízené tříkolky:

- Odšroubujte knoflíky na konci sestavy kola a vyjměte obě kola s parkovací tyčí z rámu tříkolky.
- Vytáhněte tyč z parkovacího zařízení. Opakujte postup pro druhé kolo.
- Zasuňte kolo do šestiúhelníkového otvoru a našroubujte knoflík zpět na kolo. Opakujte postup pro druhé kolo. Ujistěte se, že se parkovací zařízení nedotýkají země.

Změna řízené tříkolky na šlapací tříkolku (B-C)

- Odšroubujte knoflík na konci sestavy kola, sundejte tlačnou tyč a uveďte přední kolo do zablokovaného režimu, abyste umožnili šlapání.
 - Stisknutím červeného tlačítka ve spodní části rámu odstraníte rodičovskou rukojeť.
 - Odstraňte opěrku nohou otočením knoflíku o 90 stupňů a potom stiskněte odpružené tlačítko na levé straně sedla.
- Opěrku nohou můžete uložit na zadní část sedadla tak, že ji zasunete na vyhrazené místo.

Změna šlapací tříkolky na odrážecí kolo (C-D)

- Odšroubujte knoflík na konci sestavy kola. Umístěte kolo do rámu tříkolky. Zasuňte kolo do šestiúhelníkového otvoru a našroubujte knoflík zpět na kolo. Opakujte postup pro druhé kolo. Ujistěte se, že se brzdy nedotýkají země.
- Přepněte pojistku pedálu předního kola do odemčené polohy. Odstraňte pedály z kola; můžete je uložit v zadní části sedla.
- Varování! Používejte ochranné vybavení. Nepoužívejte na silnicích. Vždy noste bezpečnostní vybavení (helma, chrániče loktů, chrániče kolen, rukavice).
- Brzdění pro odrážecí kolo: Výrobek lze zabrzdit nohama. Dítě se může přestat pohybovat zastavením chůze / běhu. Dbejte na to, aby se vaše dítě mohlo vždy zastavit z rychlosti, kterou se pohybuje, a aby mělo vhodné boty.

DŮLEŽITÉ - PŘEČTĚTE SI POZORNĚ A USCHOVEJTE SI POKYNY PRO BUDOUCÍ POUŽITÍ.

- VAROVÁNÍ! Nikdy nenechávejte dítě bez dozoru.
- VAROVÁNÍ! Před použitím se ujistěte, že všechna uzamykací zařízení jsou zapojena
- VAROVÁNÍ! Nenechte dítě hrát s tímto výrobkem
- VAROVÁNÍ! Tato sedadlová jednotka není vhodná pro děti do 6 měsíců
- VAROVÁNÍ! Vždy používejte zádržný systém
- VAROVÁNÍ! Před použitím zkontrolujte, zda jsou karoserie kočárku nebo jednotka sedadla nebo zařízení pro upevnění autosedačky správně zapnuté;
- VAROVÁNÍ! Tento výrobek není vhodný pro běhání nebo bruslení.
- Nepřipojujte žádné příslušenství pro přepravu, zatížení připevněné k rukojeti a/nebo na zadní straně opěrky a/nebo po stranách vozidla ovlivní stabilitu vozidla.
- Při nastupování a vystupování dětí musí být parkovací zařízení aktivováno.

Kontrola, údržba a čištění

- Kontrolujte veškeré spojovací příslušenství během doby používání a podle potřeby utáhněte. Zvláště důležité je, aby byl tento postup dodržován na začátku každého použití. Nejsou-li tyto kontroly prováděny, může se tříkolka převrátit nebo se jinak stát nebezpečnou. Výměna se smí provádět v souladu s pokyny výrobce.
- Čistěte tříkolku mírně navlhčeným hadříkem (studenou vodou) a jemným mýdlem. Nikdy nepoužívejte k čištění výrobku žíravou nebo abrazivní látku.
- Dopravní prostředek smí používat pouze jedno dítě, pro které byl výrobek navržen.
- Nesmí se používat příslušenství, které není schváleno výrobcem.
- Používejte pouze náhradní díly dodávané nebo doporučené výrobcem / distributorem.
- Maximální hmotnost dítěte: 15 kg pro tříkolky; 20 kg pro jiné režimy.

Obecné pokyny k použití:

- Před použitím se ujistěte, že byl výrobek správně sestaven. Zkontrolujte všechny spojovací prvky: sloupek řízení; opěrka pro nohy; sedadlo; bezpečnostní pás; pojistný kroužek musí být správně seřízen a ujistěte se, že jsou zajišťovací mechanismy bezpečně zajištěny. Před jízdou dítěte zkontrolujte výrobek, abyste zjistili, zda existují nějaké potenciálně nebezpečné části nebo podmínky.
- Děti musí být při jízdě s tímto výrobkem pod dohledem dospělé osoby. Zvláštní pozornost je třeba věnovat poučení dětí o bezpečné jízdě.
- Nepoužívejte na veřejných silnicích, příklady bezpečného prostoru pro jízdu: Používejte na plochých a bezšterkových plochách (hráště, veřejné náměstí)
- Nepoužívejte tento výrobek v blízkosti schodiště, na svahu, na silnici nebo na mokřím povrchu.
- Mobilita dítěte se s věkem zvyšuje; narůstají tak i potenciální rizika. Doma nezapomeňte odstranit obrazy nebo zrcadla zavěšená příliš nízko, které by se mohly rozbít a stejně tak jakýkoli předmět, který by mohl v případě nárazu spadnout. Nebezpečí mohou představovat i rohy stolu.
- Nedovolte jezdit na výrobku více než jednomu jezdcí.
- Při používání výrobku se ujistěte, že dítě nosí vhodné oblečení a obuv.
- Ujistěte se, že jezdec drží obě ruce na řídicích pro správnou kontrolu.
- Nedovolte, aby jezdec nosil cokoli, co brání slyšení a vidění, nebo věc, která narušuje fungování výrobku.

- Výrobek se má používat s opatrností, protože se vyžaduje jistá dovednost, aby se zabránilo pádům nebo srážkám způsobujícím zranění uživatele nebo jiných osob.

Údržba a bezpečnost:

- Bezpečnostní kontroly: Pravidelně kontrolujte, zda výrobek neobsahuje nějaké uvolněné nebo odsunutě prvky, zejména kola, pedály, sedadlo a řídicí tyč.
- Pravidelné čištění zaručí dobrou životnost. Pokud byl výrobek znečištěn, otřete jej suchým hadříkem.
- Pravidelně kontrolujte stav opotřebenosti.
- Pravidelně kontrolujte, zda nedošlo k poškození nebo rozlomení součástí, a pokud k tomu dojde, přestaňte tento výrobek používat.
- Pravidelné kontroly mohou zabránit nehodě.

Doplňující informace

V případě dotazů nás prosím kontaktujte na adrese: contact@globber.com

ZÁRUKA

Výrobce garantuje, že je tento produkt bez výrobních vad, a to po dobu 2 letů od data nákupu. Tato omezená záruka se nevztahuje na běžné opotřebení, pneumatiky, duše nebo dráty a kabely, ani na jakékoliv poškození, selhání nebo ztráty způsobené nesprávnou montáží, údržbou nebo skladováním. Tato omezená záruka zaniká v případě, že byl výrobek

- používán k jiným účelům než k rekreaci a přepravě;
- jakkoli upravován;
- pronajímán

Výrobce neručí za náhodné nebo následné ztráty či škody, přímo nebo nepřímo související s používáním tohoto produktu. Globber nenabízí prodlouženou záruku. Pokud jste si zajistili prodlouženou záruku, poskytuje Vám ji výhradně obchod, kde jste tento produkt koupili. Pro vlastní potřebu si uchovejte originální účtenku spolu s tímto návodem. Zde si zapíšete jméno výrobku.

Náhradní díly

Náhradní díly na tento výrobek si lze objednat na naší webové stránce www.globber.com

< RO >

Vă rugăm citiți cu atenție instrucțiunile înainte de a asambla și de a utiliza produsul. Păstrați instrucțiunile pentru referințe ulterioare.

Atenție când despachetați și asamblați produsul.

Acest produs trebuie asamblat de un adult responsabil.

Îndepărtați toate componentele care nu sunt necesare utilizării înainte de a înmâna produsul copilului dumneavoastră.

Avertisment! Nu pășiți sau să vă așezați pe dosul cadrului care are putea cauza răsturnarea produsului.

Modul tricicletă: **Avertisment!** A nu se utiliza de către copiii peste 36 de luni; rezistență de susținere insuficientă.

Instrucțiuni de asamblare a TRICICLETEI EXPLORER 4 în 1

1. Furca roții frontale trebuie aliniată cu cadrul tricicletei; apoi introduceți tija furcii roții frontale în cadru.
2. Scoateți ghidonul și aliniați-l cu roata frontală asigurându-vă că tija furcii roții frontale pătrunde în țeava ghidonului. Asigurați-vă că ghidonul este amplasat în direcția corectă cu țeava superioară îndreptată în exterior, departe de șa. Împingeți ghidonul în jos până la azul unui declic pentru a-l fixa bine în loc.
3. Rotiți piedica pedalei de pe roata frontală în direcția simbolului deblocat; amplasați pedalele în fantele de pe roata frontală. Rotiți piedica pedalei de pe roata frontală în direcția simbolului blocat pentru a fixa pedalele în roata frontală. Trebuie să țineți pedala cu o mână și să rotiți dispozitivul de blocare a pedalei în direcția simbolului de blocare cu cealaltă mână, până când dispozitivul de blocare se fixează în poziție.
4. Dispozitivele de parcare posteriore trebuie îndreptate în interior când sunt instalate pentru toate etapele tricicletei. Vedeti mai jos instrucțiunile despre cum să instalați bara de parcare pe roți:
 - a. Instalați bara în interiorul orificiului dedicat al dispozitivului de parcare de pe una dintre roțile din spate.
 - b. Puneți bara de parcare în interiorul celui de-al 2-lea orificiu situat pe dispozitivul de parcare al celeilalte roți din spate.
 - c. Instalați ambele roți cu bara de parcare în cadrul tricicletei. Așezați ambele roți în fantele hexagonale din spatele cadrului tricicletei și asigurați-vă că dispozitivele de parcare sunt în sus și nu ating solul. Odată ce roțile sunt în poziția corectă, trebuie să înșurubați butoanele în fanta roților pentru a vă asigura că roțile vor rămâne bine în poziție.
 - d. Asigurați-vă că bara este bine fixată înainte de a utiliza produsul.

Avertisment! Bara de parcare a sistemului de parcare este aplicabilă numai pentru modul triciclete pentru copii. Scoateți bara de parcare înainte de a utiliza produsele în alte moduri.

5. Pentru a introduce șaua, mai întâi trebuie să desfaceți clema și să apăsați butonul cu arc de pe tija șeii. Apoi, împingeți în jos șaua până la azul unui declic. Închideți clema. Șaua poate fi reglată la 2 înălțimi disponibile (31 cm; 34 cm). Adâncimea minimă de introducere este în dreptul marcăjului „MAX” de pe tija când amplasați butonul cu arc în orificiul de pe tija șeii. Aceasta este înălțimea maximă a șeii. Pentru a introduce șaua la maxim, apăsați-o până când tija șeii este complet coborâtă. Aceasta este înălțimea cea mai mică a șeii.
6. Scoateți suportul de picior și culisați-l în sus pe tija șeii. Trebuie să apăsați butonul cu arc situat în partea de jos a tijeii șeii; suportul de picior este bine prins în momentul în care auziți un declic și răsuciți butonul de sub șa la 90 de grade. Suportul de picior trebuie îndreptat cu fața în față, nu în spre spate, pentru a fi în poziția corectă.

Avertisment! Asigurați-vă că suportul de picior este blocat corect înainte de fiecare utilizare.

7. Asamblați mai întâi bara de siguranță deșurubând capacul superior de pe bara de siguranță din mijloc. Apoi, amplasați un capăt al barei de siguranță deasupra barei de siguranță din mijloc, urmat de celălalt capăt. Înșurubați capacul deasupra barei de siguranță din mijloc pentru a siguranța barele de siguranță din stânga și din dreapta. Dacă bara de siguranță este asamblată corect, ambele laturi ale barei de siguranță se vor afla la aceeași înălțime.
8. Amplasați scaunul deasupra șeii; asigurați-vă că butonul de pe scaun este aliniat cu fanta din șa, astfel încât să poată intra în fanta șeii. Pentru a fixa scaunul de șa, rotiți butonul de sub șa la 90 de grade. Introduceți bara mijlocie de siguranță în gaura din fața scaunului; apăsați butonul roșu de pe lateralul barei de siguranță din mijloc și apăsați-l până când butonul se ascunde în scaun. Culisați laturile de pe bara de siguranță în canelurile de pe latura scaunului.
9. Pentru a instala ghidonul parental, scoateți partea de sus a ghidonului parental, unde se află mânerul negru, și introduceți-o în tija de jos apăsând pe butonul cu arc. Ghidonul parental prezintă 2 înălțimi posibile (92 cm; 96,5 cm). Asigurați-vă că aliniați butonul cu arc cu orificiile; trebuie să auziți un declic pentru a vă asigura că ghidonul este bine prins în poziție. Pentru a fixa ghidonul parental de tricicletă, amplasați cu grijă tija prin gaura șeii și în gaura de pe cadrul tricicletei. Când auziți un declic, tija este securizată.
* Pentru a îndepărta ghidonul, trebuie să apăsați butonul roșu situat subcadrul trotinetei; apoi eliberați tija și extrageți cu grijă ghidonul parental.

10. Introduceți suportul de cap în scaun.

11. Culisați coviltirul în orificiul de pe spatele spătarului scaunului până la azul unui declic.

Avertisment! Asigurați-vă că scaunul și bara de siguranță sunt blocare corect înainte de fiecare utilizare.

Securizați-vă copilul pe trotineta cu pedale pentru copii:

- Hamul în 5 puncte este prins pe scaun; reglați catarama de pe fiecare curea înainte de prima utilizare. Curelele de umăr și pentru talie trebuie să fie fixe în jurul copilului.
- Pentru închiderea curelelor, culisați capătul curelei de umăr în capătul curelei de talie, repetați același lucru atât în partea dreaptă cât și în stânga.
- Apoi, introduceți ambele componente în catarama centrală situată între picioare până la azul unui declic.
- Verificați de două ori că este bine blocată și că toate cele 5 curele au lungimea ce se potrivește bine copilului.

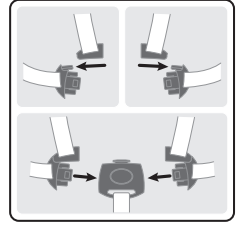
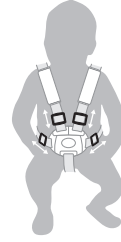

Avertisment! Întotdeauna strângeți hamul în 5 puncte în timp ce utilizați tricicleta cu scaunul instalat pe ea.

Avertisment! Siguranța copilului cu hamul în permanență.

Instrucțiuni de utilizare în modul fără tracțiune:

Roata frontală are două moduri de operare.

- Modul deblocat: când pedalele se rotesc independent de roata frontală.
- Modul blocat: când pedalele și roata frontală sunt conectate împreună și se deplasează ca o singură unitate.
- Pentru a seta roata frontală în modul Blocat, va trebuie să aliniați săgeata situată lângă butonul roșu de pe latura cu simbolul deblocat cu săgețile de pe butucul interior; apăsați latura cu simbolul blocat până auziți un declic.
- Pentru a seta roata frontală în modul Deblocat, va trebuie să aliniați săgeata situată lângă butonul roșu de pe latura cu simbolul deblocat cu săgețile de pe butucul interior; apăsați latura cu simbolul deblocat până auziți un declic.

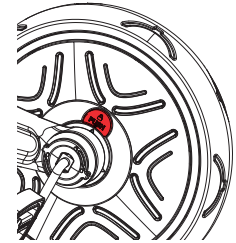

Avertisment! Funcția fără tracțiune trebuie utilizată cu ghidonul parental (Bara de împingere)

Avertisment! Asigurați-vă că bara de împingere (ghidonul parental) este blocată în poziție înainte de utilizare.

Avertisment! Tracțiunea liberă automată asigură că tricicleta poate fi împinsă în siguranță în timp ce picioarele copilului se sprijină pe pedale fără ca acestea să se învârtă.

Cum se utilizează dispozitivele de parcare:

- Pentru a acționa dispozitivele de parcare ale roților din spate, trebuie să împingeți dispozitivele de parcare în jos, aplicând o presiune cu piciorul pe bara de parcare (numai în modul tricicletă pentru copii) sau direct pe dispozitivele de parcare (alte moduri). Întotdeauna trebuie să utilizați ambele dispozitive de parcare posteriore când trebuie să opriți tricicleta. Dispozitivele de parcare sunt blocate și tricicleta va rămâne nemișcată după azul unui declic după apăsarea în jos a ambelor dispozitive de parcare.
- Pentru a debloca dispozitivele de parcare, trebuie să ridicați complet bara de parcare (numai în modul tricicletă pentru copii) sau ambele dispozitive de parcare (alte moduri) cu piciorul. Tricicleta se va deplasa după azul unui declic când apăsați ambele dispozitive de parcare.
- Dispozitivul de parcare din stânga controlează roata din partea stângă spate, iar dispozitivul de parcare din dreapta controlează roata din partea dreaptă din spate. Bara de parcare pentru modul triciclete pentru copii controlează dispozitivele de parcare.

Avertisment! Bara de parcare a sistemului de parcare este aplicabilă numai pentru modul triciclete pentru copii. Scoateți bara de parcare înainte de a utiliza produsele în alte moduri.

AVERTISMENT! Cele două dispozitive de parcare din spate situate pe roțile din spate NU TREBUIE FOLOSITE PENTRU ÎNCETINIREA tricicletei. Dispozitivele de parcare din spate pun tricicleta într-un mod imediat de staționare. Dispozitivele de parcare nu sunt proiectate pentru alte scopuri. Folosirea celor două dispozitive de parcare din spate pentru a încetini tricicleta va cauza deteriorarea iremediabilă a mecanismului roților din spate și trebuie evitată în orice moment.

Transformarea tricicletei pentru infanți în modul Tricicletă ghidată (A-B)

- Apăsăți butonul roșu situat în partea de jos a cadrului pentru a îndepărta ghidonul parental.
- Îndepărtați covilfirul apăsând butonul situat pe spatele suportului de cap.
- Apăsăți butonul roșu din lateralul țigiei din mijloc a barei de siguranță de siguranță pentru detașare; repetați pentru ghidonul stâng și cel drept.
- Sub șă, rotiți butonul de fixare a scaunului cu 90 de grade. Ridicați scaunul de pe șă.
- Amplasați mânerul parental prin orificiul scaunului și în gaura de pe cadrul triciclei.
- În stadiul de tricicletă ghidată, copilul va începe să utilizeze pedalele. Asigurați-vă că picioarele se sprijină corect și drept pe pedale.

Consultați mai jos instrucțiunile despre cum să scoateți bara de parcare de pe roțile din spate pentru a utiliza produsul în modul Tricicletă ghidată:

- Deșurubați butoanele de la capătul ansamblului roților și scoateți ambele roți cu bara de parcare din cadrul triciclei.
- Scoateți bara din dispozitivul de parcare. Repetați operația pentru cealaltă.
- Pentru a reinstala, culisați roata în gaura de formă hexagonală și înșurubați la loc butonul pe roată. Repetați procedura pentru cealaltă roată. Asigurați-vă că dispozitivele de parcare nu ating solul.

Transformarea Triciclei ghidate în Tricicletă pentru începători (B-C)

- Când copilul dumneavoastră este suficient de mare pentru a pedala, scoateți ghidonul parental, setați roata frontală în modul blocat pentru a permite pedalarea.
- Apăsăți butonul roșu situat în partea de jos a cadrului pentru a îndepărta ghidonul parental.
- Îndepărtați suportul de picior rotind butonul cu 90 de grade, după care apăsați butonul cu arc situat în stânga țigiei șeii.
- Puteți depozita suportul de picioare în spatele scaunului culisându-l în locașul desemnat.

Transformarea triciclei în Bicicletă fără pedale (C-D)

- Deșurubați butonul de la capătul ansamblului roții. Amplasați roata în interiorul cadrului Triciclei. Culisați roata în gaura de formă hexagonală și înșurubați la loc butonul pe roată. Repetați procedura pentru cealaltă roată. Asigurați-vă că frânele nu ating solul.
- Setați dispozitivul de blocare al pedalei roții frontale în poziția deblocată. Îndepărtați pedalele de pe roată; le puteți depozita în spatele șeii.
- Avertisment! Trebuie purtat echipament de protecție. A nu se utiliza în trafic. Întotdeauna purtați echipament de protecție (cască, cotiere, genunchiere, mănuși).
- Frânarea în cazul bicicletei fără pedale: produsul poate fi frânat cu picioarele. Copilul poate opri deplasarea oprindu-se din mers/alergat. Copilul trebuie să se poată întotdeauna opri la viteză pe care o produce și să poată încălțăminte adecvată.

IMPORTANT - CITIȚI CU ATENȚIE ȘI PĂSTRAȚI PENTRU REFERINȚE VITORIALE

- AVERTIZMENT! Nu lăsați niciodată copilul nesupravegheat.
- AVERTIZMENT! Asigurați-vă că toate dispozitivele de blocare sunt cuplate înainte de utilizare
- AVERTIZMENT! Nu lăsați copilul să se joace cu acest produs
- AVERTIZMENT! Acestă unitate de scaun nu este potrivit pentru copiii sub 6 luni
- AVERTIZMENT! Utilizați întotdeauna sistemul de reținere
- AVERTIZMENT! Verificați dacă corpul căruciorului sau unitatea de scaun sau dispozitivele de atașare a scaunului auto sunt cuplate corect înainte de utilizare;
- AVERTIZMENT! Acest produs nu este adecvat pentru alergare sau patinaj.
- Nu atașați niciun accesoriu de transport, Sarcina atașată la mâner și/sau pe spatele spătarului și/sau pe părțile laterale ale vehiculului va afecta stabilitatea vehiculului.
- Dispozitivul de parcare va fi acționat la amplasarea și scoaterea copiilor.

Inspecție, întreținere și curățare

- Verificați tot hardware-ul în timpul perioadei de utilizare și strângeți-l după cum este necesar. Este deosebit de important ca această procedură să fie urmată la începutul fiecărei utilizări. Dacă aceste verificări nu sunt efectuate, tricicleta s-ar putea răsturna sau poate deveni în alt mod un pericol. Înlocuirea trebuie efectuată în conformitate cu instrucțiunile producătorului.
- Curățați tricicleta cu o cârpă ușor umedă (cu apă rece) și săpun delicat. Nu utilizați niciodată substanțe corozive sau abrazive pentru a curăța produsul.
- Vehiculul va fi utilizat numai pentru un copil pentru care a fost proiectat.
- Accesoriile care nu sunt aprobate de producător nu trebuie utilizate.
- Se vor folosi numai piese de schimb furnizate sau recomandate de producător/distribuitor.
- Greutatea maximă a copilului: 15 kg pentru tricicleta bebe; 20 kg pentru alte moduri.

Instrucțiuni generale de utilizare:

- Încălțăminte utilizării, asigurați-vă că produsul a fost asamblat corect, verificați toate elementele de racord: coloana de ghidare; suportul de picioare; scaunul; curea de siguranță; inelul de siguranță trebuie reglat corect pentru a vă asigura că mecanismele de blocare sunt blocate bine. Verificați produsul înainte ca acesta să fie utilizat de un copil pentru a determina dacă prezintă componente periculoase sau riscuri.

- Copiii trebuie supravegheați de către un adult când utilizează acest produs. Grijă specială trebuie avută pentru a instrui copilul cu privire la utilizarea în siguranță a produsului.
- A nu se utilizeze pe autostrăzi, exemple de locuri unde se poate utiliza în siguranță: A se utiliza pe suprafețe netede, neacoperite cu pietriș (locuri de joacă, piață publică).
- A nu se utiliza acest produs în apropierea unor scări, pe o pantă, pe o stradă sau pe o suprafață udă.
- Cu cât copilul crește, cu atât mobilitatea acestuia va crește; riscul de pericole potențiale crește de asemenea. Acasă, aveți grijă să îndepărtați ramele sau oglinzile suspendate prea jos, deoarece s-ar putea sparge, și orice obiect care riscă să cadă în caz de impact. Colțul mesei poate prezenta și el un pericol.
- Nu permiteți utilizarea produsului decât de un singur utilizator o dată.
- Copilul trebuie să poarte îmbrăcăminte și încălțăminte adecvată când utilizează produsul.
- Asigurați-vă că utilizatorul își menține ambele mâini pe ghidoane pentru un control cât mai bun.
- Nu permiteți utilizatorului să poarte nimic care i-ar putea obstrucționa auzul și vizibilitatea, sau care afectează funcționarea produsului.
- Produsul trebuie utilizat cu atenție deoarece este nevoie de îndemănare pentru a evita căderile sau ciocnirile care cauzează rănirea utilizatorului sau a terților.

Întreținerea și siguranța:

- Verificări de siguranță: verificați periodic produsul pentru a identifica orice element slăbit sau dizlocat, în special roțile, pedalele, scaunul și ghidoanele.
- Curățarea periodică a oferă o viață lungă produsului. Ștergeți produsul cu o cârpă dacă s-a murdărit.
- Verificați periodic starea pentru depistarea abraziunilor și a detașărilor.
- Verificați periodic că piesele nu sunt rupte sau avariate, dacă acest lucru se întâmplă, opriți utilizarea produsului.
- Verificările periodice pot preveni un accident.

Informații suplimentare

Pentru întrebări și nelămuriri vă rugăm să ne contactați la: contact@globber.com

GARANȚIE

Producătorul garantează acest produs ca fiind liber de defecte de fabricație pentru perioada de 2 ani de la data cumpărării. Această garanție limitată nu acoperă uzura normală, anvelopele, țevile sau cablurile, sau orice deteriorare, defecțiune sau pierdere cauzată de asamblare necorespunzătoare, întreținere sau depozitare.

Această garanție limitată va fi nulă în cazul în care produsul este vreadată

- utilizat într-un alt mod decât cele pentru recreere sau transport;
- modificată în orice fel;
- închiriată

Producătorul nu este răspunzător pentru pierderea accidentală sau de consecințele sau daune datorate în mod direct sau indirect, de utilizarea acestui produs.

Globber nu oferă o garanție extinsă. Dacă ați achiziționat o garanție extinsă, acesta trebuie să fie onorat de magazinul de la care a fost achiziționată. Pentru înregistrările dumneavoastră, păstrați chitanța de cumpărare în original împreună cu acest manual și scrieți numele produsului mai jos.

Piese de schimb

Pentru a comanda piese de schimb pentru acest produs, vă rugăm să vizitați site-ul nostru: www.globber.com

< HU >

A termék összeszerelése és használata előtt, kérjük, alaposan olvassa végig az utasításokat. Őrizze meg az utasítást a későbbi tájékozódás céljából.

A termék kicsomagolása és ős közben legyen óvatos.

A termék összeszerelését felelős felnőttnek kell végeznie.

Távolítson el minden alkatrészt, amely nem szükséges a termékhez, mielőtt odaadná a gyermekének.

Figyelmeztetés! Ne álljon a keretre vagy a keret hátulján, mert az a termék felborulását okozhatja.

Tricikli üzemmód: Figyelmeztetés! 36 hónap feletti gyerekek nem használhatják, mivel nem elég erős ahhoz, hogy megtartsa.

Az EXPLORER 4 az 1-ben TRICIKLI összeszerelése

1. Illessze az előlű kerékvillát a tricikli keretéhez; majd helyezze az előlű kerékvilla szárát a keretbe.
2. Fogja meg a kormányt, és igazítsa az előlű kerékhez, ügyeljen arra, hogy az előlű kerékvilla szárjai bemélyedjenek a kormányrúd oszlopába. Ellenőrizze, hogy a kormány megfelelő irányban van-e elhelyezve az üléstől távol, a felső oszlop kifelé néz. Addig nyomja le a kormányt, amíg kattantást nem hall, hogy biztonságosan a helyére rögzítse.
3. Fordítsa el az előlű kerék pedál rögzítőit a „nyitva” szimbólum irányába; helyezze a pedálokat az első kerék nyílásaiba. Fordítsa el a pedál rögzítőt a „zárva” szimbólum irányába, hogy a pedálokat az előlű kerékhez rögzítse. Egyik kezével tartsa a pedált, a másik kezével pedig fordítsa el a pedálzárat a lakat szimbólum irányába, amíg a zár a helyére nem kattant.
4. A hátsó kerekeken lévő rögzítőeszközöknek befelé kell mutatniuk, amikor a tricikli bármelyik állapotában szereli fel őket. A parkolóúrd kerekre való felszereléséhez lásd az alábbi utasításokat:
 - a. Illessze be a parkolórudat az egyik hátsó kerék fékjén lévő megfelelő lyukba.
 - b. Helyezze a parkolórudat a másik hátsó kerék rögzítőeszközén található második lyukba.
 - c. Szerelje be mindkét kereket a parkolóúddal együtt a tricikli vázába. Helyezze mindkét kereket a hatszögletű nyílásokba a tricikliváz hátulján, és győződjön meg róla, hogy a rögzítőeszközök felfelé állnak, és nem érnek a talajhoz. Miután a kerekek a megfelelő helyzetben vannak, be kell csavarnia a gombokat a kerekek nyílásába, hogy a kerekek biztonságosan rögzüljenek a helyükön.
 - d. A termék használata előtt győződjön meg arról, hogy a rúd biztonságosan rögzítve van.

Figyelmeztetés! A parkolórendszer parkolóúrdja csak csecsemő tricikli üzemmódban alkalmazható. Távolítsa el a parkolórudat, mielőtt a termékeket más módokban használná.

5. A nyereg felhelyezéséhez először ki kell nyitnia a kapcsolót, és meg kell nyomnia a nyereg szárán lévő alsó rugós gombot. Majd nyomja le a nyeret, amíg kattantást nem hall. Zárja le a kapcsolót. A nyereg 2 elérhető magasságba állítható (31 cm; 34 cm). A minimális behelyezési mélység a száron megjelölt „MAX” jelzésnél van, amikor a felső rugós gombot a nyereg szárán lévő lyukába helyezi. A nyereg ilyenkor van a legmagasabban. A nyereg maximális behelyezéséhez tolja le teljesen a nyeret, amíg a nyereg szára teljesen le nem megy. A nyereg ilyenkor van a legalacsonyabban.
6. Vegye le a lábtámaszt, és csúsztassa felfelé a nyereg szárán. Meg kell nyomnia a nyereg szárának alján lévő rugós gombot; a lábtámasz akkor rögzült, amikor kattantást hall, és fordítsa el a nyereg alatt lévő gombot 90 fokkal. A lábtartónak előre, nem hátra kell néznie, hogy megfelelő helyzetben legyen.

Figyelmeztetés! Minden használat előtt ellenőrizze a lábtámasz biztonságos rögzítését.

7. Szerelje össze a biztonsági rudat úgy, hogy először lecsavarja a középső biztonsági rúd felső sapkáját. Majd helyezze a biztonsági rúd egyik oldalát a középső biztonsági rúd tetejére, aztán a másik oldalára. Csavarja fel a sapkát a középső biztonsági rúd tetejére a jobb és a bal oldali biztonsági rúd rögzítéséhez. Ha a biztonsági rúd megfelelően van összeszerelve, akkor mindkét oldalon egyforma magasságban van.
8. Helyezze az ülést a nyereg tetejére; ellenőrizze, hogy az ülésen lévő gomb a nyereg nyílásához illeszkedik-e, így át tud csúszni a nyereg nyílásán. Az ülés nyereghez rögzítéséhez fordítsa el az ülés alatti gombot 90 fokkal. Helyezze be a középső biztonsági rudat az ülésen lévő előlű lyukba; nyomja meg a középső biztonsági rúd oldalán található piros gombot, és addig nyomja, amíg a piros gomb el nem tűnik az ülésben. Csúsztassa a biztonsági rúd oldalait az ülés oldalán lévő résekbe.
9. A szülőkormány összeszereléséhez fogja meg a szülőfogantyú felső részét, ahol a fekete fogantyú van, és helyezze be az alsó tengelybe a rugós gomb megnyomásával. A szülőkormánynak 2 magassága van (92 cm; 96,5 cm). Igazítsa a rugós gombot a lyukakhoz; kattantást kell hallania annak biztosítása érdekében, hogy a fogantyú a helyére rögzült. A szülőkormány triciklire rögzítéséhez óvatosan dugja át a tengelyt a nyergen lévő lyukon keresztül a tricikli kereten lévő lyukba. Amikor kattantást hall, a rúd a helyére rögzült. * A szülőfogantyú levételéhez meg kell nyomnia a tricikli keret alatt

lévő piros gombot; majd oldja ki a tengelyt, és óvatosan emelje ki a szülőfogantyút.

10. Helyezze a fejtámaszt az ülésre.

11. Csúsztassa a védőtetőt az ülés háttámlájának hátuljában található nyílásba, amíg kattantást nem hall.

Figyelmeztetés! Minden használat előtt ellenőrizze, hogy az ülés és a biztonsági rúd biztonságosan van-e rögzítve.

Biztosítsa gyermekét a kisgyermek triciklin:

- az ülésen 5 pontos hámrendszer van; használat előtt állítsa be az egyes szíjak csúszkáját. A vállszíjaknak és a derékszíjaknak szorosan kell a gyermek körül illeszkedniük.

- A becsatoláshoz nyomja a vállsúly végét a derékszíj végéhez, ismételje meg ugyanezt a bal és a jobb oldalon is.

- Majd helyezze be mindkét részt a láb közötti szíjra lévő csatba, amíg kattantást nem hall.

- Duplán ellenőrizze, hogy biztonságosan rögzült-e, és mind az 5 pánt hossza megfelelően illeszkedik-e a gyermekhez.

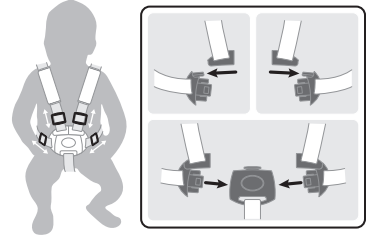

Figyelmeztetés! Mindig rögzítse az 5 pontos hámat a tricikli üléssel való használatában.

Figyelmeztetés! Mindig rögzítse a gyermeket a hámban.

A szabadonfutó kerék üzemmód működtetése:

Az első kereknek két működési módja van.

- Nyitott mód: amikor a pedálok az első kerektől függetlenül forognak.

- Zárt mód: amikor a pedálok és az első kerék össze vannak kapcsolva, és egyként mozognak.

- Ahhoz, hogy az első kereket nyitott üzemmódba állítsa, a nyitott szimbólum oldalán található piros gomb közelében lévő nyilat a belső kerékgagyon lévő nyilakhoz kell igazítani; nyomja meg a gombot a zárt szimbólum oldalán, amíg egy kattantást nem hall.

- Ahhoz, hogy az első kereket zárt üzemmódba állítsa, a nyitott szimbólum oldalán található piros gomb közelében lévő nyilat a belső kerékgagyon lévő nyilakhoz kell igazítani; nyomja meg a gombot a nyitott szimbólum oldalán, amíg egy kattantást nem hall.

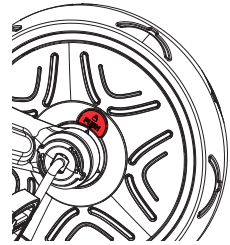

Figyelmeztetés! A szabadonfutó kerék funkciót csak a szülőfogantyúval (tolórúd) szabad használni.

Figyelmeztetés! Használat előtt ellenőrizze, hogy a tolórúd (szülőfogantyú) helyesen van-e rögzítve.

Figyelmeztetés! Az automatikus szabadon forgás biztosítja a tricikli biztonságos tolasát, miközben a gyermek lába a pedálokon nyugszik a pedálok tekerése nélkül.

A rögzítőeszközök működtetése:

- A hátsó kerekek rögzítőeszközeinek működtetéséhez le kell nyomnia a parkolóeszközöket úgy, hogy nyomást gyakorol a lábával a parkolóúrdra (csak csecsemő tricikli mód) vagy közvetlenül a parkolóeszközökre (egyéb módok). Mindig mindkét hátsó rögzítőeszközt használnia kell, amikor le akarja állítani a tricikli mozgását. A rögzítőeszközök akkor vannak rögzítve, és a tricikli akkor marad mozdulatlan, ha mindkét rögzítőeszköz lenyomása után kattantást hallott.

- A rögzítőeszközök kioldásához teljesen fel kell emelnie a parkolórudat (csak csecsemő tricikli mód) vagy mindkét rögzítőeszközt (más módok) a lábával. A tricikli akkor mozgatható, ha kattantást hallott, miután mindkét rögzítőeszközt feltolta.

- A bal oldali rögzítőeszköz vezérlő a bal hátsó kereket, a jobb oldali rögzítőeszköz pedig a jobb hátsó kereket. A csecsemő tricikli mód parkolóúrdja vezérlő a rögzítőeszközöket.

Figyelmeztetés! A parkolórendszer parkolóúrdja csak csecsemő tricikli üzemmódban alkalmazható. Távolítsa el a parkolórudat, mielőtt a termékeket más módokban használná.

FIGYELMEZTETÉS! A hátsó kerekeken található két hátsó rögzítőeszközt NEM SZABAD A TRICIKLI LASSÍTÁSÁRA használni. A hátsó rögzítőeszközök a triciklit azonnal mozdulatlan állapotba helyezik. A parkolóeszközöket nem más célokra tervezték. A két hátsó rögzítőeszköz használata a tricikli lassítására helyrehozhatatlan károkat okoz a hátsó kerekek mechanizmusában, ezért ezt mindig el kell kerülni.

Kisgyermek tricikli átállítása irányított triciklivé (A-B)

- A szülőfogantyú levételéhez nyomja meg a keret alján lévő piros gombot.
- Az ülés hátulján található gomb megnyomásával vegye le a fejtámaszt.
- A kioldáshoz nyomja meg a biztonsági rúd középső oszlopának oldalán lévő piros gombot; ismétlje meg a bal és a jobb oldali rúddal.
- A nyereg alatt fordítsa el az ülést rögzítő gombot 90 fokkal. Emelje le az ülést a nyeregről.
- Dugja a szülő fogantyút a nyergen lévő lyukon keresztül a tricikli kereten lévő lyukba.
- Vezetett tricikli állapotban a gyermek elkezd használni a pedálokat. Ellenőrizze, hogy lába megfelelően van-e a pedálokon.

Lásd az alábbi utasításokat a rögzítőrúd hátsó kerekekről való eltávolításához, hogy a terméket irányított tricikli módban lehessen használni:

- a. Csavarja ki a kerékszerelvény végén lévő gombokat, és távolítsa el a tricikli vázából mindkét kereket a parkolórúddal együtt.
- b. Húzza ki a rudat a rögzítőeszközből. Ismétlje meg a műveletet a másiknál is.
- c. A visszaszereléshez csúsztassa a kereket a hatszög alakú lyukba, és csavarja vissza a gombot a kerékre. Ismétlje meg a folyamatot a másik kerékkel is. Győződjön meg róla, hogy a rögzítőeszközök nem érintik a földet.

Irányított tricikli átállítása gyakorló triciklivé (B-C)

- Ha a gyerek már elég idős a pedálozáshoz, akkor vegye le a tolórudat, és állítsa az elülső kereket zárt állapotba, hogy pedálozni lehessen.
 - A szülőfogantyú levételéhez nyomja meg a keret alján lévő piros gombot.
 - Vegye le a lábtámaszt a gomb 90 fokos elforgatásával, majd nyomja meg a nyeregszár bal oldalán lévő rugós gombot.
- A lábtámaszt az ülés hátulján tudja tárolni, ehhez csúsztassa az arra tervezett helyre.

Gyakorló tricikli átállítása futóbiciklivé (C-D)

- Csavarja le a kerék szerelvény végén lévő gombot. Helyezze a kereket a tricikli keretébe. Csúsztassa a kereket a hatszög alakú lyukba, és csavarja vissza a gombot a kerékre. Ismétlje meg a folyamatot a másik kerékkel is. Ügyeljen arra, hogy a fékek ne érjenek a talajhoz.
- Állítsa az elülső kerék pedál rögzítőjét nyitott helyzetbe. Vegye le a pedálokat a kerékről; a nyereg hátulján tudja őket tárolni.
- Figyelmeztetés! Viseljen védőfelszerelést. Forgalomban nem használható. Mindig viseljen védőfelszerelést (sisakot, könyökvédőt, térdvédőt, kesztyűt).
- Futóbicikli lefékezés: A termék lábbal fékezhető. A gyermek leállíthatja a mozgást, ha nem sétál/fut tovább. Kérjük, ügyeljen arra, hogy a gyermek mindig meg tudjon állni annál a sebességnél, amelyet elért, és hogy megfelelő cipőt viseljen.

FONTOS – OLVASSA EL FIGYELMESEN, ÉS TARTSA MEG A JÖVŐBENI

HIVATKOZÁSHOZ

- FIGYELEMEZTETÉS! Soha ne hagyja a gyermeket felügyelet nélkül.
- FIGYELEMEZTETÉS! Használat előtt győződjön meg arról, hogy az összes rögzítőeszköz a helyén van
- FIGYELEMEZTETÉS! Ne hagyja, hogy a gyermek játsszon ezzel a termékkel
- FIGYELEMEZTETÉS! Ez az ülésegység nem alkalmas 6 hónaposnál fiatalabb gyermekek számára
- FIGYELEMEZTETÉS! Mindig használja a bekötőrendszert
- FIGYELEMEZTETÉS! Használat előtt ellenőrizze, hogy a babakocsi, az ülésegység vagy az autósülés-rögzítő eszközök megfelelően a rögzítve vannak-e;
- FIGYELEMEZTETÉS! Ez a termék nem alkalmas futásra, vagy görkorcsolyával való használatra
- Ne rögzítsen semmilyen hordozó tartozékot; a fogantyúra és/vagy a háttámla hátuljára és/vagy a jármű oldalára szerelt terhelés befolyásolja a jármű stabilitását.
- A gyermekek berakásakor és kivételekor a rögzítőeszközt be kell kapcsolni.

Ellenőrzés, karbantartás és tisztítás

- Ellenőrizze az összes alkatrészt a használati időszak alatt, és szükség szerint szorítsa meg őket. Különösen fontos, hogy ezt az eljárást minden egyes használat előtt elvégezze. Ha ezeket az ellenőrzéseket nem végzi el, a tricikli felborulhat, vagy más módon kerülhet veszélyes helyzetbe. A cserét a gyártó utasításainak megfelelően kell elvégezni.
- A triciklit enyhén nedves ruhával (hideg vízzel) és kímélő tisztítószerrel tisztítsa meg. Soha ne használjon maró vagy koptató anyagot a termék tisztításához.
- A járművet csak akkor gyermek használhatja, amekkora számára tervezték.
- A gyártó által jóvá nem hagyott tartozékokat nem szabad használni.
- Csak a gyártó/forgalmazó által szállított vagy ajánlott cserealkatrészeket szabad használni.
- A gyermek maximális súlya: 15 kg csecsemő tricikli esetén; 20 kg más módok esetén.

Általános használati utasítások:

- Használat előtt ellenőrizze, hogy a termék megfelelően van-e összeszerelve. Ellenőrizzen minden csatlakozóelemet: kormányrúd; lábtartó; ülés; biztonsági öv; a biztonsági gyűrűt megfelelően kell beállítani, és ellenőrizze, hogy a reteszelő szerkezetek biztonságosan vannak-e rögzítve. Mielőtt a gyermek használni kezdi a terméket, ellenőrizze, hogy vannak-e potenciálisan veszélyes alkatrészek vagy feltételek.

- A termék használata közben a gyerekeket szemmel kell tartani. Különösen ügyelni kell arra, hogy megtanítsák a gyermekeknek a biztonságos kerékpározást.
- Ne használja közutakon, példák a biztonságos használati területekre: Sima és nem kavicsos területeken szabad használni (játsszótér, köztér)
- Ne használja a terméket lépcsők, lejtők, vagy utak közelében, illetve nedves felületen.
- Minél mobilisabbá válik a gyerek, annál nagyobbak a potenciális veszélyek. Otthon távolítsa el a túl alacsonyan lévő kereteket vagy tükrüket, amelyek eltörhetnek, vagy az olyan tárgyakat, amelyek leeshetnek becsapódás hatására. A sarok asztal is veszélyt jelenthet.
- Ne engedje, hogy egyszerre többen használják a terméket.
- Ellenőrizze, hogy a gyermek megfelelő ruhát és cipőt visel-e a termék használata közben.
- Győződjön meg arról, hogy a használó két kézzel fogja a kormányt a megfelelő irányíthatóság kedvéért.
- Ne hagyja, hogy a használó olyat viseljen, ami akadályozza a hallását és látását, vagy ami befolyásolja a termék működését.
- A terméket felügyelet alatt szabad használni, mivel nagy ügyesség kell ahhoz, hogy megelőzze az esést vagy összeütközést, amely a használó vagy harmadik személyek sérülését eredményezhetné.

Karbantartás és biztonság:

- Biztonsági ellenőrzések: rendszeresen ellenőrizze a terméket, hogy nincsenek-e laza vagy elmozdult elemek - elsősorban a kerekek, pedálok, ülés és kormány.
- A rendszeres tisztítás megnöveli az élettartamot. Törölje le a terméket egy száraz ruhával, ha az beszennyeződött.
- Rendszeresen ellenőrizze a kopást és szakadást.
- Rendszeresen ellenőrizze, hogy az alkatrészek nem törtek, vagy sérültek-e, ha ez történik, akkor hagyja abba a termék használatát.
- A rendszeres ellenőrzés megelőzheti a balesetet.

Kiegészítő információ

Kérdések esetén kérjük, lépjen velünk kapcsolatba a következő e-mail címen: contact@globber.com

GARANCIA

A gyártó a vásárlástól számított 2 év garancia, hogy a terméken nincsenek gyártási sérülések. A korlátozott garancia nem vonatkozik a normál elhasználódásra, az abroncsokra, csövekre és kábelekre, vagy olyan sérülésekre, amelyek a nem megfelelő összeszerelésből, karbantartásból, tárolásból vagy használatból erednek.

A korlátozott garancia érvényét veszíti, ha a terméket

- nem rendeltetésszerűen használják, pl. szórakozásra vagy szállításra
- bármilyen módon megváltoztatták;
- kölcsön adták.

A gyártó nem felel a véletlenszerű vagy a termék közvetett vagy közvetlen használatából eredő sérülésekért.

A Globber nem ad meghosszabbított garanciát vásárolt, akkor azt abban az üzletben kell beváltani, amelyben a rollert vásárolta.

Őrizze meg az eredeti vásárlási nyugtát az útmutatóval együtt, és írja fel a lenti termék név.

Pótalkatrészek

A termékhez való pótalkatrészek rendeléséhez kérjük, látogasson el a weblapunkra: www.globber.com

<TR >

Lütfen montajdan ve ürünü kullanmadan önce talimatları dikkatle okuyun. Lütfen talimatları ileride başvurmak için saklayın. Ürünü ambalajından çıkarırken ve monte ederken dikkatli olun. Bu ürün sorumlu bir yetişkin tarafından monte edilmelidir. Çocuğunuza ürünü vermeden önce oynamak için gerekli olmayan tüm parçaları çıkarın.

Uyarı! Ürünün devrilmesine neden olacak şekilde iskeletin üzerine basmayın veya üzerinde durmayın.

Üç tekerlekli bisiklet modu: **Uyarı!** Yetersiz dayanıklılık sebebiyle 36 aydan büyük çocuklar tarafından kullanılmamalıdır.

EXPLORER TRIKE 4in1'in montajı

1. Ön tekerleğin çatalının, bisikletin iskeletine göre hizalanması gerekir; ardından ön tekerleğin çatalının sapını iskelete yerleştirin.
2. Gidonu alın ve ön tekerleğin çatalının sapının gidonun koluna girdiğinden emin olarak onu ön tekerlekle hizalayın. Gidonların doğru yönde, üst kolun dışı bakacak şekilde, oturma yerinden uzağa yerleştirildiğinden emin olun. Yerine sağlam bir şekilde sabitlemek için bir tık sesi duyana kadar gidonu aşağı doğru bastırın.
3. Ön tekerleğin pedal kilidini kilit açık sembolü yönünde çevirin; pedalları ön teker yuvalarına yerleştirin. Pedalları ön tekerleğe sabitlemek için pedal kilidini kilifli sembolün yönünde çevirin. Bir elinizle pedala tutup diğer elinizle pedal kilidi yerine geçene kadar pedal kilidini kilifli sembolü yönüne doğru çevirmeniz gerekir.
4. Arka tekerleklerin frenleri, tüm bisiklet aşamaları için monte edildiklerinde içe dönük olmalıdır. Park çubuğunun tekerleklere nasıl takılacağına ilişkin aşağıdaki talimatlara bakın:
 - a. Çubuğu, arka tekerleklerden birinin üzerindeki park cihazının özel deliğine takın.
 - b. Park çubuğunu diğer arka tekerleğin park tertibatında bulunan 2. deliğe yerleştirin.
 - c. Her iki tekerleği de park çubuğuyla birlikte bisikletin çerçevesine takın. Her iki tekerleği de bisiklet çerçevesinin arkasındaki altıgen yuvalara yerleştirin ve park tertibatının yukarı doğru olduğundan ve yere değmediğinden emin olun. Tekerlekler doğru konumda olduğunda, tekerleklerin güvenli bir şekilde yerinde kalmasını sağlamak için düğmeleri tekerlek yuvasına vidalamanız gerekir.
 - d. Ürünü kullanmadan önce çubuğun güvenli bir şekilde sabitlendiğinden emin olun.

Uyarı! Park sisteminin park çubuğu yalnızca bebek üç tekerlekli bisiklet modu için geçerlidir. Ürünleri diğer modlarda kullanmadan önce park çubuğunu çıkarın.

5. Seleyi takmak için önce kelepçeyi açmalı ve sele sapındaki yaylı alt düğmeye basmalısınız. Ardından, bir tık sesi duyuncaya kadar seleyi aşağı bastırın. Kelepçeyi kapatın. Sele 2 yüksekliğe göre ayarlanabilir (31cm; 34cm). Aşağı yerleştirme derinliği, yaylı üst düğmeyi sele sapı deliğine yerleştirirken gövdede "MAX" işaretinin bulunduğu yerdir. Bu selenin en yüksek halidir. Selenin en ileri sokulması, selenin sapı tamamen aşağı gelene kadar seleyi aşağı doğru itmekle sağlanır. Bu selenin en alçak halidir.
6. Ayak desteğini alın ve sele sapında yukarı kaydırın. Sele sapının altındaki yaylı düğmeye basmalısınız; ayak desteği bir tık sesi duyduğunuzda ve selenin altındaki topuzu 90 derece çevirdiğinizde sabitlenmiş olur. Ayak desteği, doğru konumda olmak için geriye değil öne dönük olmalıdır.

Uyarı! Her kullanımdan önce ayak desteğinin sağlam bir şekilde kilitletiğinden emin olun.

7. İlk önce orta emniyet çubuğunun üst kapağını sökerek emniyet çubuğunu monte edin. Daha sonra, emniyet çubuğunun bir tarafını orta emniyet çubuğunun üzerine yerleştirin, ardından da diğer tarafını yerleştirin. Sağ ve sol emniyet çubuklarını sabitlemek için orta emniyet çubuğunun üstündeki kapağı vidalayın. Emniyet çubuğunun doğru monte edilmesi halinde her iki emniyet çubuğu tarafı da aynı yükseklikte gösterilecektir.
8. Koltuğu selenin üstüne yerleştirin; koltuktaki topuzun sele yuvasıyla aynı hizada olduğundan emin olun, böylece sele yuvasından kayabilir. Koltuğu seleye sabitlemek için, koltuğun altındaki topuzu 90 derece çevirin. Orta emniyet çubuğunu koltuğun önündeki deliğe yerleştirin; orta emniyet çubuğunun yanındaki kırmızı düğmeye basın ve kırmızı düğme koltuğa oturuncaya kadar itin. Emniyet çubuğunun yanlarını koltuğun yan tarafındaki boşluklara kaydırın.
9. Ebeveyn gidonunu monte etmek için, siyah kolun bulunduğu ebeveyn kolunun üst kısmını alın ve yaylı düğmeye basarak alt şafta yerleştirin. Ebeveyn gidonunun üzerinde 2 adet yükseklik mevcuttur (92cm; 96.5cm). Yaylı düğmeyi deliklerle hizaladığınızdan emin olun; sapın sağlam bir şekilde oturduğundan emin olmak için bir tık sesi duymalısınız. Ebeveyn gidonunu bisiklete sabitlemek için, şaftı, sele deliğinden ve bisikletin iskelesinin deliğinden dikkatlice yerleştirin. Bir tık sesi duyduğunuzda direkt sabitlenmiştir. * Ebeveyn gidonu çıkarmak için, bisiklet iskeletinin altındaki kırmızı düğmeye basmanız gerekir; sonra şaftı serbest bırakın ve ana kolu dikkatlice kaldırın.
10. Koltuk başlığını koltuğa yerleştirin.

11. Bir tık sesi duyana kadar kanopiye koltuk arkasının arkasındaki açıklığa kaydırın.

Uyarı! Her kullanımdan önce koltuk ve emniyet çubuğunun emniyetli bir şekilde kilitleyip kilitlemediğini kontrol edin.

Çocuğunuzu bebek bisikletinin üzerinde koruyun:

- 5 noktalı emniyet kemeri sistemi koltuğa yerleştirilmiştir; ilk kullanımdan önce her kayıştaki kaydırıcıyı ayarlayın. Omuz kayışları ve bel kayışları çocuğun etrafına sıkıca oturmalıdır
- Tokayı takmak için omuz askısının ucunu bel kayışının ucuna yerleştirin, aynı işlemi hem sol hem de sağ tarafa yapın.
- Ardından, her iki bileşeni de bir tık sesi duyana kadar bacak arası kayıştaki toka muhafazasına takın.
- Güvenli bir şekilde kilitletiğini ve 5 kayış uzunluğunun tümünün çocuğa tam olarak oturduğunu iki kez kontrol edin.

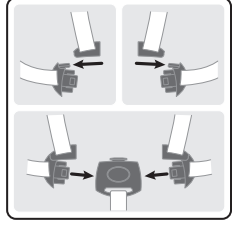
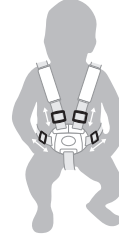

Uyarı! Bisikleti koltuk üzerindeyken kullanırken daima 5 noktalı emniyet kemeri ile sabitleyin.

Uyarı! Çocuğu her zaman emniyet kemeriyle sabitleyin.

Serbest sürüş modunda çalışma:

Ön tekerleğin iki çalışma modu vardır.

- Kilitli mod: Pedallar ön tekerlekten bağımsız olarak dönerken.
- Kilifli mod: Pedallar ve ön tekerlek birbirine bağlandığında ve birlikte hareket ederken.
- Ön tekerleği kilifli moda getirmek için kilit açık simgesinin tarafından bulunan kırmızı düğmenin yakınındaki oku iç göbekteki oklarla hizalamanız gerekir; tık sesi duyana kadar kilifli sembol tarafındaki düğmeye basın.
- Ön tekerleği kilidi açık moda getirmek için kilit açık simgesinin tarafından bulunan kırmızı düğmenin yakınındaki oku iç göbekteki oklarla hizalamanız gerekir; tık sesi duyana kadar kilit açık sembolü tarafındaki düğmeye basın.

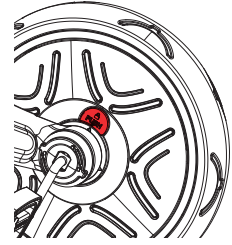

Uyarı! Serbest sürüş işlevi sadece ebeveyn gidonu ile kullanılabilir (İtme çubuğu)

Uyarı! İtme çubuğunun (ebeveyn gidonu) kullanmadan önce yerinde kilifli olduğundan emin olun.

Uyarı! Otomatik serbest sürüş bisikletin çocuk pedallar dönmeden ayaklarını pedal desteğine koyarak iterek emniyetli bir şekilde gitmesini sağlar.

Park tertibatı nasıl çalıştırılır:

- Arka tekerleklerin park tertibatını çalıştırmak için, ayağınızla park çubuğuna (yalnızca bebek üç tekerlekli bisiklet modu) veya doğrudan park tertibatına (diğer modlar) baskı uygulayarak park tertibatını aşağı itmeniz gerekir. Bisikletin hareketini durdurmak için her zaman her iki arka park tertibatını da kullanmanız gerekir. Park tertibatları kilitlemiştir ve her iki park tertibatını da ittikten sonra tık sesi duyduğunuzda bisiklet sabit bir konumda kalacaktır.
- Park tertibatlarının kilidini açmak için, park çubuğunu (yalnızca bebek üç tekerlekli bisiklet modu) veya her iki park tertibatını (diğer modlar) ayağınızla tamamen kaldırmamız gerekir. Bisiklet her iki park tertibatını da yukarı ittikten sonra tık sesinin duyulması ile hareketli hale gelir.
- Sol park tertibatı, sol taraftaki arka tekerleği kontrol eder ve sağ park tertibatı, sağ taraftaki arka tekerleği kontrol eder. Bebek bisiklet modu için park çubuğu, park tertibatlarını kontrol eder.

Uyarı! Park sisteminin park çubuğu yalnızca bebek üç tekerlekli bisiklet modu için geçerlidir. Ürünleri diğer modlarda kullanmadan önce park çubuğunu çıkarın.

UYARI! Arka tekerleklerde bulunan iki arka park tertibatı, üç tekerlekli bisikleti YAVAŞLATMAK İÇİN KULLANILMAMALIDIR. Arka park tertibatları, üç tekerlekli bisikleti anında sabit moda sokar. Park tertibatları başka amaçlar için tasarlanmamıştır. Üç tekerlekli bisikleti yavaşlatmak için iki arka park tertibatının kullanılması, arka tekerleklerin mekanizmasında onarılamaz hasara neden olacaktır ve bundan her zaman kaçınılmalıdır.

Bebek bisikletinin Yönlendirilen Bisiklete Dönüştürülmesi: (A-B)

- Ebeveyn gidonunu çıkarmak için iskeletin altındaki kırmızı düğmeye basın.
- Koltuk başlığının arkasındaki düğmeye basarak kanopi çıkarın.
- Emniyet çubuğunun orta kolunun yanındaki kırmızı düğmeye basarak serbest bırakın; sol ve sağ taraftaki yan çubukları için tekrar edin.
- Selenin altındaki koltuğu sıkın topuzu 90 derece çevirin. Koltuğu seleden çıkarın.
- Ebeveyn kolunu sele deliğinden geçirerek bisikletin çerçevesindeki deliğe

yerleştirin.

- Yönlendirilen bisiklet aşamasında çocuk pedalları kullanmaya başlar. Ayaklarının pedallarda doğru bir şekilde ve düz halde durduğundan emin olun.

Ürünü Kılavuzlu üç tekerlekli bisiklet modunda kullanmak için park çubuğunun arka tekerleklerden nasıl çıkarılacağına ilişkin aşağıdaki talimatlara bakın:

- a. Tekerlek tertibatının ucundaki topuzları sökün ve her iki tekerleği park çubuğuyla birlikte üç tekerlekli bisikletin çerçevesinden çıkarın.
- b. Çubuğu park tertibatından dışarı çekin. Diğeri için işlemi tekrarlayın.
- c. Tekerleği altıgen şekilli deliğe kaydırın ve vidayı tekrar tekerleğe topuzu takın. Prosedürü diğer tekerlek için tekrar edin. Park tertibatlarının yere değmediğinden emin olun.

Yönlendirilen bisikletin Eğitim bisikletine dönüştürülmesi (B-C)

- Çocuk pedalları çevirebilecek kadar büyüdüğünde itme çubuğunu çıkarın ve pedalları çevirmesine izin vermek için ön tekerleği kilitle moda geçirin.
- Ebeveyn gidonunu çıkarmak için iskeletin altındaki kırmızı düğmeye basın.
- Topuzu 90 derece çevirerek ayak desteğini çıkarın, ardından sele sapının sol tarafında bulunan yaylı düğmeye basın.
- Ayak desteğini belirlenen yuvasına kaydırarak koltuğun arkasında saklayabilirsiniz.

Eğitim bisikletinin Denge bisikletine dönüştürülmesi (C-D)

- Tekerlek aksamının ucundaki topuzu çevirerek çıkarın. Tekerleği bisikletin iskeletinin içine koyun. Tekerleği altıgen şekilli deliğe kaydırın ve vidayı tekrar tekerleğe topuzu takın. Prosedürü diğer tekerlek için tekrar edin. Frenlerin yere dokunmadığından emin olun.
- Ön tekerlekteki pedal kilidini kilit açık konumuna getirin. Tekerlekten pedalları çıkarın; onları selenin arkasında saklayabilirsiniz.
- Uyarı! Koruyucu ekipman giyilmelidir. Trafikte kullanılmaz. Daima güvenlik ekipmanı takın (kask, dirsek pedleri, dizlikler, eldiven).
- **Yürüme bisikleti için frenleme:** Ürün ayakla frenlenebilir. Çocuk, yürümeyi/koşmayı durdurarak hareket etmeyi durdurabilir. Daima çocuğunuzun ürettiği hızdan durabilmesini ve uygun ayakkabılar giymesini sağlayın.

ÖNEMLİ - DİKKATLİCE OKUYUN VE İLERİDE BAŞVURMAK İÇİN SAKLAYIN

- UYARI! Çocuğu asla gözetimsiz bırakmayın.
- UYARI! Kullanmadan önce tüm kilitleme cihazlarının devreye girdiğinden emin olun.
- UYARI! Çocuğun bu ürünle oynamasına izin vermeyin
- UYARI! Bu koltuk ünitesi 6 aylıktan küçük çocuklar için uygun değildir.
- UYARI! Her zaman emniyet sistemini kullanın
- UYARI! Kullanmadan önce bebek arabası gövdesinin veya koltuk ünitesinin veya araba koltuğu bağlantı cihazlarının doğru şekilde takılıp takılmadığını kontrol edin;
- UYARI! Bu ürün koşmak veya paten kaymak için uygun değildir;
- Herhangi bir taşıma aksesuarı takmayınız, Kola ve/veya sırtlığın arkasına ve/veya aracın yan taraflarına takılan yük, aracın dengesini etkileyecektir.
- Çocukları yerleştirirken ve çıkarırken park tertibatı devrede olmalıdır.

Denetim, bakım ve temizlik

- Kullanım süresi boyunca tüm donanımı kontrol edin ve gerektiğinde sıkın. Bu prosedürün her kullanımın başında takip edilmesi özellikle önemlidir. Bu kontroller yapılmazsa, üç tekerlekli bisiklet devrilebilir veya başka bir şekilde tehlike oluşturabilir. Değişirme, üreticinin talimatlarına göre yapılmalıdır.
- Bisikleti hafif nemli bir bez (soğuk su) ve yumuşak sabunla temizleyin. Ürünü temizlemek için asla aşındırıcı veya aşındırıcı bir madde kullanmayın.
- Araç, tasarlandığı şekilde sadece bir çocuk için kullanılacaktır.
- Üretici tarafından onaylanmayan aksesuarlar kullanılmayacaktır.
- Yalnızca üretici/distribütör tarafından sağlanan veya tavsiye edilen yedek parçalar kullanılmalıdır.
- Maksimum çocuk ağırlığı: Bebek bisikleti için 15 kg; Diğer modlar için 20kg.

Genel kullanım talimatları:

- Kullanımdan önce, ürünün uygun şekilde monte edilmiş olduğundan emin olun. Tüm bağlantı elemanlarını kontrol edin: direksiyon kolunu; ayak desteği; koltuk; emniyet kemeri; emniyet halkası doğru ayarlanmalı ve kilitleme mekanizmalarının sağlam bir şekilde kilitletiğinden emin olmalısınız. Potansiyel olarak tehlikeli parçaların veya koşulların olup olmadığını belirlemek için çocuklar binmeden önce ürünü kontrol edin.
- Bu ürüne binerken çocuklar yetişkinler tarafından denetim altında tutulmalıdır. Çocuklara güvenli sürüş konusunda bilgi vermek için özel dikkat gösterilmelidir.
- Halka açık yollarında kullanmayın, güvenli sürüş alanı örnekleri: Düz ve çakıllı alanlarda kullanılmak için (oyun alanı, şehir meydanı)
- Bu ürünü bir merdivenin yakınında, yokuşta, yolda veya ıslak bir yüzeyin üzerinde kullanmayın.
- Çocuk daha fazla hareketlilik kazandıkça, potansiyel tehlike de aynı ölçüde artar. Evde, çok alçakta asılı olan ve kırılabilir çerçevelerin veya aynaların çıkarıldığından ve çarpma durumunda düşebilecek herhangi bir nesne olmadığından emin olun. Köşe masası da bir tehlike teşkil edebilir.
- Ürüne bir seferde birden fazla kişinin binmesine izin vermeyin.
- Ürünü kullanırken çocuğun kıyafet ve uygun ayakkabı giydiğinden emin olun.
- Düzgün şekilde kontrol için hem sol hem de sağ elin gidonlarda olduğundan eminim.
- Sürücünün işleme ve görüşüne engel olan veya ürünün çalışmasını engelleyen

herhangi bir şey giymesine izin vermeyin.

- Ürün, kullanıcı ve üçüncü şahısların yaralanmasına sebep olabilecek şekilde düşme veya çarpışmayı önlemek büyük bir beceri gerektirdiğinden dikkatle kullanılmalıdır.

Bakım ve güvenlik:

- Güvenlik kontrolleri: herhangi bir gevşek veya çıkık elemanı (özellikle tekerlekleri, pedalları, sele ve gidonları) tespit etmek için düzenli olarak ürünü kontrol edin.
- Periyodik temizlik iyi bir kullanım ömrü sağlayacaktır. Kirlenmiş ürün kuru bir bezle silin.
- Aşınma ve sökölme durumunu düzenli olarak kontrol edin.
- Parçaların kırılmadığından veya hasar görmediğinden emin olmak için düzenli olarak kontrol edin, eğer bu olursa, bu ürünü kullanmayı bırakın.
- Düzenli kontroller bir kazayı önleyebilir.

Ek Bilgi

Soru ve bilgi talepleriniz için lütfen bizimle aşağıdaki adresten irtibat kurun: contact@globber.com

GARANTİ

Üretici, bu ürünü satın alma tarihinden itibaren 2 yıldır süreyle üretim hatalarından arı olduğuna dair garanti eder. Bu Sınırlı Garanti normal aşınma ve yıpranma, lastik, boru veya kablo, ya da yanlış montajı, bakımı veya depolanmasından kaynaklanabilecek hasar veya bozukluğu kapsamaz. Bu Sınırlı Garanti ürün

- eğlence veya taşıma amaçlarından farklı bir şekilde kullanılırsa;
- herhangi bir şekilde modifiye edilirse;
- kiralanırsa geçersiz olacaktır.

Üretici bu ürünün kullanımına doğrudan veya dolaylı olarak bağlı olan tesadüfi veya dolaylı kayıp ya da zararlardan sorumlu değildir. Globber uzatılmış garanti vermemektedir. Eğer uzatılmış garanti satın aldıysanız, satın aldığınız mağaza tarafından gereği yapılmalıdır. Kayıtlarınız için orijinal satış belgenizi bu kılavuzla saklayın ve ürün adı aşağı yazın.

.....

Yedek parçalar

Bu ürün için yedek parça siparişi vermek

< RU >

Внимательно прочитайте инструкцию перед сборкой и использованием изделия. Сохраните инструкции для использования в дальнейшем. Будьте осторожны при распаковке и сборке изделия. Сборка изделия должна выполняться ответственным взрослым человеком. Прежде чем дать изделие ребенку, уберите все части, которые не нужны для игры.

Предупреждение! Не наступайте и не становитесь на заднюю часть рамы, поскольку это может привести к опрокидыванию изделия.

Режим трехколесного велосипеда. Предупреждение! Не предназначено для детей старше 36 месяцев — недостаточная прочность для поддержки.

Сборка велосипеда 4 в 1 EXPLORER TRIKE

1. Совместите вилку переднего колеса с рамой трехколесного велосипеда, а затем вставьте вынос вилки переднего колеса в раму.
2. Совместите руль с передним колесом, убедившись, что вынос вилки переднего колеса вставлен в рулевую колонку. Убедитесь, что руль расположен в правильном направлении: верхняя колонка направлена наружу, в сторону от сиденья. Прижмите руль до щелчка, чтобы надежно закрепить его на месте.
3. Поверните фиксаторы педалей переднего колеса в направлении символа разблокировки и установите педали в отверстия переднего колеса. Поверните фиксатор педали в направлении символа блокировки, чтобы закрепить педали на переднем колесе. Удерживайте педаль одной рукой, а другой рукой поверните фиксатор педали в направлении символа блокировки, пока фиксатор не защелкнется на месте.
4. Парковочные устройства задних колес должны быть направлены внутрь, если они установлены для всех режимов велосипеда. Ниже приведены инструкции по установке парковочной штанги на колеса.
 - a. Установите штангу в специальное отверстие парковочного устройства на одном из задних колес.
 - b. Поместите парковочную штангу во 2-е отверстие, расположенное на парковочном устройстве другого заднего колеса.
 - c. Установите оба колеса с парковочной штангой в раму велосипеда. Поместите оба колеса в шестиугольные прорези в задней части рамы велосипеда и убедитесь, что парковочные устройства направлены вверх и не касаются земли. Как только колеса будут в правильном положении, нужно вкрутить ручки в прорези, чтобы колеса оставались надежно закрепленными.
 - d. Перед использованием изделия убедитесь, что штанга надежно закреплена.

Предупреждение! Парковочная штанга системы парковки применима только для режима детского трехколесного велосипеда. Перед использованием изделия в других режимах снимите парковочную штангу.

5. Для установки седла сначала нужно открыть зажим и нажать нижнюю подпружиненную кнопку на подседельном штыре. Затем прижмите седло вниз до щелчка. Закройте зажим. Для седла предусмотрено два уровня высоты (31 см и 34 см). Минимальная глубина установки обозначена на штыре символом «MAX» при помещении верхней подпружиненной кнопки в отверстие подседельного штыря. Это самый высокий уровень установки седла. Максимальная глубина достигается при опускании подседельного штыря на всю длину. Это самый низкий уровень установки седла.
6. Возьмите подножку и поднимите ее вверх по подседельному штырю. Нажмите на подпружиненную кнопку в нижней части подседельного штыря. Подножка зафиксируется после щелчка, после чего нужно повернуть ручку под седлом на 90 градусов. Чтобы подножка находилась в правильном положении, она должна быть направлена вперед, а не назад.

Предупреждение! Перед каждым использованием проверяйте, что подножка надежно закреплена.

7. Соберите предохранительную штангу. Для этого сначала открутите верхнюю крышку средней предохранительной штанги. Затем поместите одну сторону предохранительной штанги поверх средней предохранительной штанги и повторите с другой стороны. Прикрутите крышку в верхней части средней предохранительной штанги, чтобы зафиксировать правую и левую предохранительные штанги. При правильной сборке предохранительной штанги обе ее стороны будут находиться на одной высоте.
8. Установите сиденье на верхнюю часть седла. Убедитесь, что ручка на сиденье совмещена с отверстием таким образом, чтобы она могла скользить в нем. Чтобы закрепить сиденье на седле, поверните ручку под сиденьем на 90 градусов. Вставьте среднюю предохранительную штангу в отверстие в передней части сиденья, нажмите красную кнопку сбоку средней предохранительной штанги и удерживайте до тех пор, пока красная кнопка не будет спрятана в сиденье. Вставьте боковые стороны предохранительной штанги в зазоры на боковой стороне сиденья.
9. Для сборки родительского руля возьмите верхнюю часть родительской ручки (с черной рукояткой) и поместите ее в нижний вал, нажав на подпружиненную кнопку. Для родительского руля предусмотрено два уровня высоты (92 см и 96,5 см). Убедитесь, что подпружиненная кнопка совмещена с отверстиями. Когда раздастся щелчок, ручка будет надежно закреплена. Для крепления родительского руля к трехколесному велосипеду аккуратно вставьте вал через отверстие седла и в отверстие на раме велосипеда. Когда штанга зафиксируется, раздастся щелчок.
* Чтобы снять родительский руль, необходимо нажать красную кнопку под рамой велосипеда, затем отпустить вал и осторожно вынуть родительскую ручку наружу.
10. Установите подголовник на сиденье.

11. Вставьте навес в отверстие позади спинки сиденья до щелчка.

Предупреждение! Перед каждым использованием проверяйте, что сиденье и предохранительная штанга надежно закреплены.

Зафиксируйте ребенка на детском трехколесном велосипеде:

- На сиденье имеется 5-точечная система ремней безопасности; перед первым использованием отрегулируйте ползунки на каждом ремешке. Плечевые и поясные ремни должны плотно обхватывать ребенка.
- Чтобы застегнуть пряжку, прикрепите конец плечевого ремня к концу талии. Сделайте то же самое как с левой, так и с правой стороны.
- Затем вставьте оба компонента в корпус застежки на промежуточном ремешке, пока не услышите щелчок.
- Дважды проверьте, что он надежно зафиксирован, и все 5 ремней по длине хорошо подходят для ребенка.

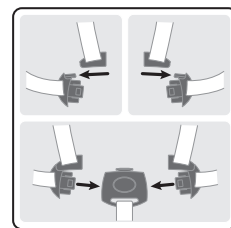
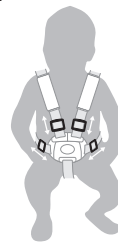

Внимание! Всегда застегивайте 5-точечный ремень безопасности при использовании трехколесного велосипеда при сидении на нем.

Предупреждение! Всегда фиксируйте ребенка с помощью ремня.

Использование в режиме свободного хода

Переднее колесо имеет два режима работы.

- Режим разблокировки: когда педали вращаются независимо от переднего колеса.
- Режим блокировки: когда педали и переднее колесо соединены вместе и двигаются как одно целое.
- Чтобы установить переднее колесо в режим блокировки, совместите стрелку рядом с красной кнопкой на стороне символа разблокировки со стрелками на внутренней ступице. Нажмите кнопку на стороне символа блокировки до щелчка.
- Чтобы установить переднее колесо в режим разблокировки, совместите стрелку рядом с красной кнопкой на стороне символа разблокировки со стрелками на внутренней ступице. Нажмите кнопку на стороне символа разблокировки до щелчка.

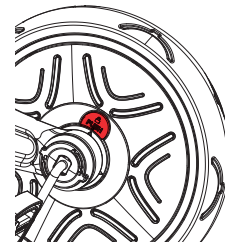

Предупреждение! Функция свободного хода должна использоваться только с родительской ручкой (в качестве толкателя).

Предупреждение! Перед использованием убедитесь, что толкатель (родительская ручка) закреплена на месте.

Предупреждение! Автоматический свободный ход обеспечивает безопасное передвижение трехколесного велосипеда, когда ноги ребенка находятся на педалях, но не вращают их.

Как управлять парковочными устройствами

- Чтобы задействовать парковочные устройства задних колес, необходимо нажать на парковочные устройства, надавливая ногой на штангу парковки (только в режиме детского велосипеда) или непосредственно на устройства парковки (в других режимах). Всегда используйте оба задних парковочных устройства, когда нужно остановить трехколесный велосипед. Парковочные устройства заблокируются, и трехколесный велосипед остановится на месте, как только раздастся щелчок после нажатия на оба устройства.
- Чтобы разблокировать парковочные устройства, необходимо полностью поднять ногой парковочную штангу (только в режиме детского велосипеда) или оба парковочных устройства (в других режимах). Трехколесный велосипед станет подвижным, как только раздастся щелчок после нажатия на оба парковочных устройства.
- Левое парковочное устройство управляет левым задним колесом, а правое — правым задним колесом. Парковочная штанга для режима детского трехколесного велосипеда управляет парковочными устройствами.

Предупреждение! Парковочная штанга системы парковки применима только для режима детского трехколесного велосипеда. Перед использованием изделия в других режимах снимите парковочную штангу.

ПРЕДУПРЕЖДЕНИЕ! Два задних парковочных устройства, расположенные на задних колесах, НЕ ДОЛЖНЫ ИСПОЛЬЗОВАТЬСЯ ДЛЯ ЗАМЕДЛЕНИЯ трехколесного велосипеда. Задние парковочные устройства сразу переводят трехколесный велосипед в стационарный режим. Парковочные устройства не предназначены для других целей. Использование двух задних парковочных устройств для замедления трехколесного велосипеда приведет к непоправимому повреждению механизма задних колес, и этого следует избегать всегда.

Трансформирование детского трехколесного велосипеда в управляемый трехколесный велосипед (А-В)

- Нажмите красную кнопку в нижней части рамы, чтобы снять родительскую ручку.
- Снимите навес, нажав кнопку позади подголовника.
- Нажмите красную кнопку на боковой стороне средней части предохранительной штанги, чтобы извлечь ее. Повторите для левой и правой боковых штанг.
- Под седлом поверните ручку крепления сиденья на 90 градусов. Снимите сиденье с седла.
- Поместите предназначенную для родителя ручку через отверстие седла и в отверстие на раме трехколесного велосипеда.
- В режиме управляемого трехколесного велосипеда ребенок начнет использовать педали. Убедитесь, что ноги ребенка правильно и плоско стоят на педалях.

Ниже приведены инструкции о том, как снять парковочную штангу с задних колес, чтобы использовать изделие в режиме управляемого велосипеда.

- Открутите ручки на конце колеса в сборе и снимите оба колеса с парковочной штангой с рамы велосипеда.
- Извлеките штангу из парковочного устройства. Повторите операцию с другой стороны.
- Чтобы установить на место, вставьте колесо в шестигранное отверстие и прикрутите ручку обратно на колесо. Повторите процедуру для второго колеса. Убедитесь, что парковочные устройства не касаются земли.

Трансформирование управляемого трехколесного велосипеда в тренировочный трехколесный велосипед (В-С)

- Когда ребенок достигнет достаточного для вращения педалей возраста, снимите толкатель и переведите переднее колесо в заблокированный режим, чтобы можно было нажимать на педали.
 - Нажмите красную кнопку в нижней части рамы, чтобы снять родительскую ручку.
 - Снимите подножку, повернув ручку на 90 градусов, затем нажмите на подпружиненную кнопку на левой стороне подседельного штыря.
- Подножку можно хранить в задней части сиденья, задвинув ее в предназначенное для этого место.

Трансформирование тренировочного велосипеда в велосипед-самокат (С-D)

- Открутите ручку на конце узла колеса. Поместите колесо внутрь рамы велосипеда. Вставьте колесо в шестигранное отверстие и прикрутите ручку обратно на колесо. Повторите процедуру для второго колеса. Убедитесь, что тормоза не касаются земли.
- Установите фиксатор педалей переднего колеса в разблокированное положение. Снимите педали с колеса. Их можно хранить позади седла.
- Предупреждение! Необходимо использовать средства индивидуальной защиты. Не использовать на дорогах общего пользования. Необходимо всегда использовать средства индивидуальной защиты (шлем, налокотники, наколенники, перчатки).
- **Торможение для прогулочного велосипеда.** Для остановки изделия используются ноги. Чтобы остановить движение, ребенку достаточно прекратить ходьбу или бег. Следите за тем, чтобы ребенок всегда мог остановиться на той скорости, на которой он катается, и носил соответствующую обувь.

ВАЖНО! ВНИМАТЕЛЬНО ПРОЧИТАЙТЕ И СОХРАНИТЕ ДЛЯ ДАЛЬНЕЙШЕГО ИСПОЛЬЗОВАНИЯ.

- ПРЕДУПРЕЖДЕНИЕ! Никогда не оставляйте ребенка без присмотра.
- ПРЕДУПРЕЖДЕНИЕ! Перед использованием убедитесь, что все фиксирующие устройства задействованы.
- ПРЕДУПРЕЖДЕНИЕ! Не позволяйте ребенку играть с этим изделием.
- ПРЕДУПРЕЖДЕНИЕ! Это сиденье не подходит для детей младше 6 месяцев.
- ПРЕДУПРЕЖДЕНИЕ! Всегда используйте удерживающую систему.
- ПРЕДУПРЕЖДЕНИЕ! Перед использованием убедитесь, что корпус коляски, сиденье или приспособления для крепления автокресла правильно зафиксированы.
- ПРЕДУПРЕЖДЕНИЕ! Это изделие не подходит для бега или катания на коньках.
- Не прикрепляйте какие-либо аксессуары для переноски. Груз, прикрепленный к ручке и (или) задней части спинки и (или) по бокам транспортного средства, будет влиять на его устойчивость.
- При размещении ребенка на велосипеде и его удалении с велосипеда должно быть задействовано парковочное устройство.

Осмотр, обслуживание и чистка

- Проверяйте все крепежное оборудование во время использования и при необходимости подтягивайте. Особенно важно выполнять эти действия в начале каждого использования. Если такие проверки не выполняются, изделие может опрокинуться и упасть или стать опасным по другой причине. Замена должна производиться в соответствии с инструкциями производителя.
- Очищайте велосипед с помощью слегка влажной ткани, смоченной в холодной воде, и слабого мыльного раствора. Не пользуйтесь агрессивными или абразивными веществами для чистки изделия.
- Транспортное средство разрешается использовать только для одного ребенка.
- Запрещается использовать аксессуары, не одобренные производителем.
- Разрешается использовать только запасные части, поставляемые или рекомендованные производителем или дистрибьютором.
- Максимальная масса ребенка: 15 кг для детского трехколесного велосипеда, 20 кг для остальных режимов.

Общие инструкции по эксплуатации:

- Перед использованием убедитесь, что изделие собрано надлежащим образом. Проверяйте все соединительные элементы: рулевую колонку, подножку, сиденье, ремень безопасности, предохранительное кольцо. Следите за тем, чтобы механизмы

блокировки были надежно зафиксированы. Прежде чем дать изделие ребенку, убедитесь в отсутствии потенциально опасных деталей или условий использования.

- Во время катания на изделии ребенок должен находиться под присмотром взрослого. Особое внимание следует уделить обучению детей безопасной езде.
- Велосипед нельзя использовать на дорогах общего пользования. Примеры мест для безопасного катания: плоские участки без гравия (детские площадки, общественные площади).
- Не используйте данное изделие вблизи лестниц, на склонах, на дорогах или мокрых поверхностях.
- С ростом подвижности ребенка увеличивается потенциальная опасность. В домашних условиях обязательно снимайте рамы и зеркала, которые подвешены слишком низко и могут сломаться, а также любые предметы, которые могут упасть в случае удара. Угол стола тоже может представлять опасность.
- Не позволяйте пользоваться изделием более чем одному ребенку одновременно.
- Убедитесь, что при использовании изделия ребенок носит соответствующую одежду и обувь.
- Следите за тем, чтобы ребенок держался за руль обеими руками.
- Не позволяйте ребенку носить что-либо, ограничивающее слух и зрение или ухудшающее функциональность изделия.
- Изделие следует использовать с осторожностью. Требуются определенные навыки, позволяющие избежать падения, столкновения и получения травм пользователем и третьими лицами.

Обслуживание и безопасность:

- Периодически проверяйте изделие, чтобы вовремя обнаружить ослабленные или смещенные детали, особенно колеса, педали, сиденье и руль.
- Периодическая очистка изделия продлевает срок его службы. Если изделие испачкалось, протрите его сухой тканью.
- Регулярно проверяйте изделие на истирание и отслоение частей.
- Регулярно проверяйте детали на предмет поломок и повреждений. При их обнаружении прекратите использование изделия.
- Регулярная проверка позволяет избежать несчастных случаев.

Дополнительная информация

При возникновении вопросов, пожалуйста, свяжитесь с нами по адресу: contact@globber.com

ГАРАНТИЯ

Производитель предоставляет гарантию на отсутствие производственных дефектов в данном изделии на срок 2 года с момента покупки. Данная ограниченная гарантия не распространяется на естественный износ, на шины, трубки или кабели, а также на любые повреждения, неисправности или ущерб в результате неправильной сборки, обслуживания или хранения изделия.

Данная ограниченная гарантия аннулируется в случаях, если изделие:

- использовалось в других целях, отличных от проведения досуга или перемещения;
- подверглось каким-либо изменениям;
- сдавалось в аренду

Производитель не несет ответственность за случайные или сопутствующие повреждения, возникшие напрямую или косвенно в результате эксплуатации данного изделия.

Globber не предоставляет расширенную гарантию. Если вы приобрели расширенную гарантию, ее должен обеспечить магазин, в котором она была приобретена.

Для отчетности храните оригинал чека, подтверждающего покупку, вместе с данным руководством, и запишите ниже наименование товара.

Запасные части

Для заказа запасных частей для данного изделия, пожалуйста, посетите наш веб-сайт www.globber.com

< NO >

Les instruksjonene nøye før du monterer og bruker produktet. Behold instruksjonene for fremtidig bruk
Vær forsiktig når du pakker ut og monterer produktet.
Dette produktet må settes sammen av en ansvarlig voksen.
Fjern alle delene som ikke er nødvendige for lek før du gir produktet til barnet ditt.

Advarsel! Ikke gå eller stå på baksiden av rammen som vil føre til at produktet velter.
Tresykkelmodus: Advarsel! Ikke brukt av barn over 36 måneder; utilstrekkelig styrke til å støtte.

Slik monterer du EXPLORER TRIKE 4in1

1. Forhjulets gaffel må justeres med rammen på sykkelen; sett deretter stammen på forhjulets gaffel inn i rammen.
2. Ta styret og juster dem mot forhjulet ved å forsikre deg om at stammen på forhjulets gaffelspor er i styresøylen. Forsikre deg om at styret er plassert i riktig retning med toppsøylen vendt utover, vekk fra setet. Skyv styret ned til du hører et klikk for å fikse dem på plass.
3. Drei pedallåsene på forhjulet i retning av det ulåste symbolet; plasser pedallåsen i forhjulets spor. Vri pedallåsen i retning av det låste symbolet for å feste pedallåsen i forhjulet. Du må holde pedalen med én hånd og vri pedallåsen i retning av låsesymbolet med den andre hånden til låsen klikker på plass.
4. Parkeringsanordningene på bakhjulene må peke innover når de er installert for alle trehjulstrinn. Se instruksjonene nedenfor for hvordan du installerer parkeringsstangen på hjulene:
 - a. Installer stangen inne i det dedikerte hullet til parkeringsanordningen på et av bakhjulene.
 - b. Plasser parkeringsstangen i det andre hullet på parkeringsanordningen til det andre bakhjulet.
 - c. Installer begge hjulene med parkeringsstangen inn i trehjulstrekkers ramme. Plasser begge hjulene i de sekskantede sporene på baksiden av trehjulssykkelen og sørg for at parkeringsanordningene er oppover og ikke berører bakken. Når hjulene er i riktig posisjon, må du skru knottene inn i hjulets spor for å sikre at hjulene forblir sikkert på plass.
 - d. Sørg for at stangen er godt festet før du bruker produktet.

Advarsel! Parkeringslinjen til parkeringssystemet gjelder kun for spedbarns trehjulssykkelen. Fjern parkeringsstangen før du bruker produktene i andre moduser.

5. For å sette inn setet, må du først åpne klemmen og trykke på den nederste fjærbelastede knappen på setestammen. Skyv så setet ned til du hører et klikk. Lukk klemmen. Sadelen er justerbar med 2 tilgjengelige høyder (31cm; 34cm). Minste innføringsdybde er der "MAX" er markert på stangen når du plasserer den øverste fjærbelastede knappen i setets stammehull. Dette er høyeste høyden på setet. Den maksimale innsettingen av setet er å skyve setet ned til setestammen er helt nede. Dette er laveste høyden på setet.
6. Ta fotstøtten og skyv den opp på setestammen. Du må trykke på den fjærbelastede knappen i bunnen av setestammen; fotstøtten er sikker når du hører et klikk og vri rattet under setet til 90 grader. Fotstøtten må vende fremover, ikke bakover, for å være i riktig posisjon.

Advarsel! Kontroller at fotstøtten er ordentlig låst før hver bruk.

7. Sett sammen sikkerhetsstangen ved å skru av toppdekselet på den midterste sikkerhetsstangen. Deretter legger du den ene siden av sikkerhetsstangen på toppen av den midtre sikkerhetsstangen, etterfulgt av den andre siden. Skru hetten på toppen av den midtre sikkerhetsstangen for å sikre høyre og venstre sikkerhetsstang. Riktig montering av sikkerhetsstangen vil vise begge sikkerhetsstangens sider i samme høyde.
8. Sett setet på toppen av salen; Forsikre deg om at knotten på setet er på linje med sadelsporet, slik at den kan gli gjennom sadelsporet. For å feste setet til salen, vri bryteren under setet 90 grader. Sett den midtre sikkerhetsstangen i hullet foran på setet. Trykk på den røde knappen på siden av den midtre sikkerhetsstangen og trykk til den røde knappen er skjult i setet. Skyv sidene på sikkerhetsstangen inn i hullene på siden av setet.
9. For å montere forelderstyret, ta den øverste delen av foreldrehåndtaket, der det svarte håndtaket er, og legg det i bunnakselen ved å trykke på den fjærbelastede knappen. Det er to tilgjengelige høyder på forelderstyret (92 cm; 96,5 cm). Sørg for å justere den fjærbelastede knappen med hullene; du må høre et klikk for å sikre at håndtaket er på plass. For å feste overordnet styret til trehjulssykkelen plasser du skaffet forsiktig gjennom setehullet og inn i hullet på trehjulssykkelen ramme. Når du hører et klikk, er stangen sikker.
10. Sett hodestøtten i setet.
11. Skyv kalesjen inn i åpningen på baksiden av setets ryggstøtte til du hører et klikk.

Advarsel! Kontroller at sete og sikkerhetsstang er ordentlig låst før hver bruk.

Sikre barnet ditt på spedbarns-trehjulssykkelen:

- 5-punkts selesystem er satt på setet; juster glidebryteren på hver stropp før første bruk. Skulderstroppene og midjestroppene skal passe godt rundt barnet
- For å spenne på, må du spor enden av skulderremmen til enden av midjestroppen, gjør det samme på både venstre og høyre side.
- Deretter setter du begge komponentene i spennehuset i stroppen mellom bena til du hører et klikk.
- Dobbelkontroller at den er forsvarlig låst, og at alle de 5 stroppene er godt tilpasset barnet.

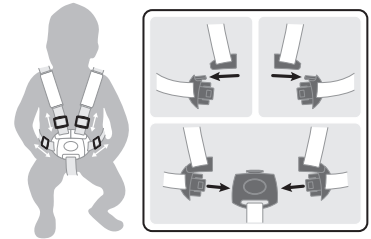

Advarsel! Fest alltid med 5-punktsselen mens du bruker trehjulssykkelen med setet på.

Advarsel! Sikre barnet i selen til enhver tid.

Slik bruker du frihjulssykkelen:

The front wheel has two modes of operation.

- Forhjulset har to driftsformer.
- Ulåst modus: når pedalene dreier uavhengig av forhjulet.
- Låst modus: når pedalene og forhjulet kobles sammen og beveger seg som en.
- For å sette forhjulet i låst modus, må du justere pilen nær den røde knappen på den ulåste symbolsiden til pilene på det indre navet; trykk på knappen på den låste symbolsiden til du hører et klikk.
- For å sette forhjulet i ulåst modus, må du justere pilen nær den røde knappen på den ulåste symbolsiden til pilene på det indre navet; trykk på knappen på den ulåste symbolsiden til du hører et klikk.

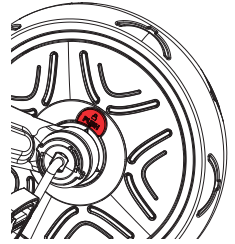

Advarsel! Frihjul-funksjonen skal kun brukes med foreldrehåndtaket (push bar)

Advarsel! Kontroller at trykkstangen (foreldrehåndtaket) er låst i stilling før bruk.

Advarsel! Automatisk frihjulung sørger for at trehjulingen kan skyves trygt mens barnets føtter hviler på pedalene uten at pedalene snur.

Slik betjener du parkeringsenhetene:

- For å betjene bakhjulenes parkeringsanordninger, må du skyve parkeringsanordningene ned ved å trykke med foten på parkeringsstangen (kun spedbarns trehjulssykkelen) eller direkte på parkeringsanordningene (andre moduser). Du må alltid bruke begge parkeringsanordningene bak når du skal stoppe trehjulssykkelen fra å bevege seg. Parkeringsenhetene er låst, og trehjulssykkelen vil forbli stasjonær når du hører et klikk etter å ha presset ned begge parkeringsenhetene.
- For å løse opp parkeringsenhetene, må du løfte opp parkeringsstangen (kun spedbarns trehjulssykkelen) eller begge parkeringsenhetene (andre moduser) med foten. Trehjulssykkelen er mobil når du hører et klikk etter å ha skjovet opp begge parkeringsenhetene.
- Den venstre parkeringsanordningen styrer det venstre bakhjulet, og den høyre parkeringsanordningen styrer det høyre bakhjulet. Parkeringsstangen for trehjulssykkelen styrer parkeringsenhetene.

Advarsel! Parkeringslinjen til parkeringssystemet gjelder kun for spedbarns trehjulssykkelen. Fjern parkeringsstangen før du bruker produktene i andre moduser.

ADVARSEL! De to bakre parkeringsenhetene som er plassert på bakhjulene, SKAL IKKE BRUKES FOR Å GJØRE trehjulssykkelen TREGERE.

Parkeringsanordningene bak setter trehjulingen i en umiddelbar stasjonær modus. Parkeringsanordningene er ikke beregnet for andre formål. Bruk av de to bakre parkeringsenhetene for å bremse trehjulssykkelen vil forårsake uopprettelig skade på bakhjulenes mekanisme og må unngås til enhver tid.

Omforme spedbarnssykkelen til guidet sykkel (A-B)

- Trykk på den røde knappen nederst på rammen for å fjerne foreldrehåndtaket.
- Fjern kalesjen ved å trykke på knappen bak på hodestøtten.
- Trykk på den røde knappen på siden av den midtre søylen på sikkerhetsbjelken for å frigjøre; gjenta for venstre og høyre sidebarer.
- Vri knotten som sikrer setet 90 grader under sadelen. Løft setet av salen.
- Plasser foreldrehåndtaket gjennom hullet på setet og inn i hullet på trehjulssykkelen rammen.
- I guidet sykkelstadiet vil barnet begynne å bruke pedalene. Forsikre deg om

at føttene hviler riktig og flatt på pedalene.

Se instruksjonene nedenfor for hvordan du fjerner parkeringsstangen fra bakhjulene for å bruke produktet i guidet trehjuls-modus:

- Skrul løs knottene på enden av hjulenheten og fjern begge hjulene med parkeringsstangen fra trehjuls ramme.
- Trekk ut stangen fra parkeringsanordningen. Gjenta operasjonen for den andre.
- For å installere på nytt, skyv hjulet inn i det sekskantformede hullet og skru tilbake knotten på hjulet. Gjenta prosedyren for det andre hjulet. Pass på at parkeringsenhetene ikke berører bakken.

Omforme guidet sykkel til treningssykel (B-C)

- Når barnet er gammelt nok til å trå på pedalene, ta av trykkstangen og sett forhjulet i låst modus for å tillate sykling med pedalene.
- Trykk på den røde knappen nederst på rammen for å fjerne foreldrehåndtaket.
- Fjern fotstøtten ved å vri bryteren 90 grader, og trykk deretter på den fjærbelastede knappen på venstre side av sadelstammen.
- Du kan oppbevare fotstøtten på baksiden av setet ved å skyve den til det dedikerte stedet.

Omforme treningssykel til balansesykkel (C-D)

- Skru av knappen i enden av hjulmonteringen. Plasser hjulet på innsiden av sykkelrammen. Skyv hjulet i det sekskantformede hullet og skru knotten tilbake på hjulet. Gjenta prosedyren for det andre hjulet. Forsikre deg om at bremsene ikke berører bakken.
- Sett pedallåsen til forhjulet i ulåst stilling. Fjern pedalene fra rattet; du kan lagre dem bak på salen.
- Advarsel! Verneutstyr skal brukes. Må ikke brukes i trafikken. Bruk alltid sikkerhetsutstyr (hjelmer, albuebeskyttelse, knebeskyttelse, hansker).
- **Bremsing for gangsykkel:** Produktet kan bremses med føttene. Barnet kan slutte å bevege seg ved å slutte å gå / løpe. Vær nøye med at barnet ditt alltid kan stoppe fra farten det produserer og bruker passende sko.

VIKTIG - LES NØYE OG OPPBEVAR FOR FREMTIDIG REFERANSE

- ADVARSEL! La aldri barnet være uten tilsyn.
- ADVARSEL! Sørg for at alle låseanordninger er aktivert før bruk
- ADVARSEL! Ikke la barnet leke med dette produktet
- ADVARSEL! Denne seteenheten er ikke egnet for barn under 6 måneder
- ADVARSEL! Bruk alltid sikringsystemet
- ADVARSEL! Kontroller at barnevognkroppen eller seteenheten eller bilsete festeenheter er riktig festet før bruk;
- ADVARSEL! Dette produktet er ikke egnet for løping eller skøyter;
- Ikke fest noe bæretillbehør, last festet til håndtaket og/eller på baksiden av ryggstøtten og/eller på sidene av kjøretøyet vil påvirke kjøretøyets stabilitet.
- Parkeringsanordningen skal være innkoblet ved plassering og fjerning av barna.

Inspeksjon, vedlikehold og rengjøring

- Kontroller all maskinvare under bruksperioden og stram til etter behov. Det er spesielt viktig at denne prosedyren følges ved begynnelsen av hver bruk. Hvis disse kontrollene ikke utføres, kan trehjulingen velte eller på annen måte bli en fare. Utskifting bør gjøres i henhold til produsentens instruksjoner.
- Rengjør trehjulingen med en lett fuktig klut (kaldt vann) og mild såpe. Bruk aldri etsende eller skurende stoffer for å rengjøre produktet.
- Kjøretøyet skal kun brukes til ett barn som det er designet.
- Tillbehør som ikke er godkjent av produsenten skal ikke brukes.
- Kun reservedeler levert eller anbefalt av produsenten/distributøren skal brukes.
- Maksimal barnevekt: 15 kg for trehjuls sykkel for spedbarn; 20 kg for andre moduser.

Generelle bruksanvisninger:

- Forsikre deg om at produktet er montert ordentlig før bruk. Kontroller alle tilkoblingselementene: rattstamme; fotstøtte; sete; sikkerhetsbelte; sikkerhetsring må være riktig justert og sørg for at låsemekanismene er ordentlig låst. Sjekk produktet før barnet sykler for å finne ut om det er noen potensielle farlige deler eller forhold.
- Barn skal overvåkes av voksne mens de sykler på dette produktet. Spesiell forsiktighet bør utføres for å instruere barn til trygg sykling.
- Ikke bruk på de offentlige motorveiene, eksempler på trygt sykleområde: Brukes på flate områder uten grus (lekeplass, offentlige, åpne plasser)
- Ikke bruk dette produktet i nærheten av en trapp, i en skråning, på en vei eller på en våt overflate.
- Jo mer mobilitet barnet får; jo flere potensielle farer øker. I hjemmet; sørg for å fjerne rammer eller spill som henger for lavt og kan ødelegges, og alle gjenstander som kan falle i tilfelle støt. Hjørnebord kan også være en fare.
- Ikke tillat mer enn en syklist på produktet om gangen.
- Forsikre deg om at barnet har på seg klær og passende fottøy når de bruker produktet.
- Forsikre deg om at syklisten holder begge hendene på styret for å få riktig kontroll.
- Ikke la syklisten bruke noe som hindrer hørsel og synlighet, eller som svekker produktets funksjon.
- Produktet bør brukes med forsiktighet siden ferdigheter er nødvendig for å unngå fall eller kollisjoner som forårsaker personskader eller en tredjepart.

Vedlikehold og sikkerhet:

- Sikkerhetskontroller: Kontroller med jevne mellomrom produktet for å identifisere løse eller forskjøvede elementer, spesielt hjulene, pedalene, setet og styret.
- Periodisk rengjøring vil gi et langvarig produktiv. Tørk av produktet med en tørr klut hvis det er skittent.
- Sjekk regelmessig tilstanden til slitasje og avulsjon.
- Kontroller regelmessig at deler ikke er ødelagte eller skadet. Hvis dette skjer, slutt å bruke produktet.
- Regelmessige kontroller kan forhindre en ulykke.

Tilleggsopplysninger

Ta gjerne kontakt med oss på: contact@globber.com

GARANTI

Produsenten garanterer at dette produktet er fri for produksjonsfeil i en periode på 2 år etter kjøpsdato. Dette er en begrenset garanti som ikke dekker normal slitasje, dekk, slange eller ledninger, eller skader som måtte oppstå på grunn av feil montering, vedlikehold eller oppbevaring. Den begrensede garantien gjelder ikke dersom produktet

- brukes til et annet formål enn rekreasjon eller transport;
- utsettes for endringer eller modifiseringer av noen art;
- leies ut

Produsenten er ikke ansvarlig for uforvarende tap, konsekvenstap eller skader som måtte oppstå som følge av direkte eller indirekte bruk av produktet. Gobber tilbyr ingen forlengelse av garantien. Hvis du har kjøpt en utvidet garanti, må den respekteres av butikken der sparkesykkelen ble kjøpt. Ta vare på originalkvitteringen sammen med denne brukerveiledningen og skriv ned produktnavn nedenfor.

.....

Reservedeler

Du kan bestille reservedeler for dette produktet ved å gå inn på vår hjemmeside www.globber.com

< SK >

Pred zmontovaním a používaním výrobku si pozorne prečítajte pokyny. Odložte si pokyny pre budúcu potrebu.

Pri vybalovaní a montáži výrobku buďte opatrní.

Tento výrobok musí byť zostavený zodpovednou dospelou osobou.

Pred odovzdaním výrobku dieťaťu odstráňte všetky časti, ktoré nie sú potrebné na hranie.

Varovanie! Nestúpajte ani nestojte na zadnej časti rámu, pretože by ste mohli spôsobiť prevrátenie výrobku.

Režim trojkolky: Varovanie! Nevhodné pre deti od 36 mesiacov; nedostatočná pevnosť konštrukcie pre zaťaženie.

Ako zmontovať EXPLORER TRIKE 4v1

1. Vidlica predného kolesa musí byť zarovnaná s rámom trojkolky; potom zasuňte driek vidlice predného kolesa do rámu.
2. Zoberťe riadidlá a zarovnajcie ich s predným kolesom a uistite sa, že driek vidlice predného kolesa sa zasunie do drážok stĺpika riadidiel. Uistite sa, že riadidlá sú umiestnené v správnom smere tak, aby horný stĺpik smeroval von, smerom od sedadla. Zatlačte riadidlá dole, kým nebudete počuť cvaknutie pre ich bezpečné upevnenie na mieste.
3. Nastavte pedálové poistky predného kolesa v smere odomknutého symbolu; umiestnite pedále do drážok predného kolesa. Pre zaistenie pedálov do predného kolesa otočte pedálovú poistku v smere zamknutého symbolu. Jednou rukou musíte držať pedál a druhou rukou otáčať zámkom pedálu v smere symbolu uzamknutia, kým zámok nezapadne na miesto.
4. Parkovacie zariadenia na zadných kolesách musia smerovať dovnútra, keď sú nainštalované pre všetky režimy trojkolky. Pokyny na inštaláciu parkovacej tyče na kolesá nájdete nižšie:
 - a. Nainštalujte tyč do vyhradeného otvoru parkovacieho zariadenia na jednom zo zadných kolies.
 - b. Vložte parkovacia tyč do 2. otvoru umiestneného na parkovacom zariadení druhého zadného kolesa.
 - c. Nainštalujte obe kolesá s parkovacou tyčou do rámu trojkolky. Umiestnite obe kolesá do šesťhranných otvorov v zadnej časti rámu trojkolky a uistite sa, že parkovacie zariadenia sú nahor a nedotýkajú sa zeme. Keď sú kolesá v správnej polohe, musíte zaskrutkovať gombíky do štrbiny kolies, aby ste sa uistili, že kolesá zostanú bezpečne na svojom mieste.
 - d. Pred použitím výrobku sa uistite, že je tyč bezpečne upevnená.

Varovanie! Parkovacia tyč parkovacieho systému je použiteľná len pre režim trojkolky. Pred použitím výrobku v iných režimoch odstráňte parkovacia tyč.

5. Ak chcete vložiť sedlo, musíte najprv otvoriť svorku a stlačiť spodné odpružené tlačidlo na drieku sedla. Potom zatlačte sedlo dole, kým nebudete počuť cvaknutie. Zatvorte svorku. Sedlo je nastaviteľné v 2 dostupných výškach (31 cm; 34 cm). Minimálna hĺbka zasunutia je miesto označené značkou „MAX“ na trubke sedla pri nastavovaní horného odpruženého tlačidla. Toto je najvyššia výška sedla. Maximálne zasunutie sedla je, keď sa trubka sedla zasunie úplne dole. Toto je najnižšia výška sedla.
6. Zoberťe opierku na nohy a zasuňte ju do trubky sedla. Musíte stlačiť odpružené tlačidlo v spodnej časti sedla; opierka na nohy je zaistená, keď budete počuť cvaknutie, potom otočte gombík pod sedlom o 90 stupňov. Opierka na nohy musí smerovať dopredu, nie dozadu, aby bola v správnej polohe.

Varovanie! Pred každým použitím skontrolujte, či je opierka na nohy bezpečne zaistená.

7. Namontujte bezpečnostnú tyč najprv odskrutkovaním hornej čiapočky strednej bezpečnostnej tyče. Potom položte jednu stranu bezpečnostnej tyče na strednú bezpečnostnú tyč a rovnako aj na druhej strane. Zaskrutkujte čiapočku na hornej časti strednej bezpečnostnej tyče, aby ste zaistili pravú a ľavú bezpečnostnú tyč. Správna montáž bezpečnostnej tyče znamená obe strany bezpečnostnej tyče v rovnakej výške.
8. Umiestnite sedadlo na sedlo; uistite sa, že gombík na sedadle je zarovnaný s drážkou sedla, aby sa mohol posúvať v sedle. Pre zaistenie sedadla na sedlo otočte gombík pod sedadlom o 90 stupňov. Vložte strednú bezpečnostnú tyč do otvoru v prednej časti sedadla; stlačte červené tlačidlo na boku strednej bezpečnostnej tyče a zatlačte, kým sa červené tlačidlo neskrýje v sedadle. Zasuňte okraje bezpečnostnej tyče do otvorov na boku sedadla.
9. Ak chcete namontovať rodičovskú rukoväť, zoberťe hornú časť rodičovskej rukoväti, kde je čierna rukoväť, a umiestnite ju do spodnej násady stlačením odpruženého tlačidla. Na rodičovskej rukoväti sú k dispozícii 2 výšky (92 cm; 96,5 cm). Nezabudnite zarovnať odpružené tlačidlo s otvorami; musíte počuť cvaknutie, aby ste sa uistili, že je rukoväť bezpečne na svojom mieste. Ak chcete pripnúť rodičovskú rukoväť na trojkolku, opatrne umiestnite násadu do otvoru sedla a do otvoru na ráme trojkolky. Keď budete počuť cvaknutie, tyč je zaistená.
* Ak chcete odstrániť rodičovskú rukoväť, musíte stlačiť červené tlačidlo pod rámom trojkolky; potom uvoľníte násadu a opatrne vytiahnete rodičovskú rukoväť von.
10. Vložte opierku hlavy do sedadla.
11. Zasuňte striešku do otvoru v zadnej časti operadla sedadla, až začujete

cvaknutie.

Varovanie! Pred každým použitím skontrolujte sedadlo a bezpečnostnú tyč.

Zaistite vaše dieťa na detskej trojkolke:

- 5-bodový postrojový systém je umiestnený na sedadle; pred prvým použitím nastavte jazdec na každom popruhu. Ramenné popruhy a driekové popruhy by mali pevne dosadať okolo dieťaťa
- Ak chcete vykonať zapnutie, zasuňte koniec ramenného popruhu na koniec driekového pasu, vykonajte to isté na ľavej aj pravej strane.
- Potom zasuňte oba komponenty do puzdra spony na ramene medzi popruhmi, kým nebudete počuť cvaknutie.
- Dvakrát skontrolujte, či je zámok bezpečne zamknutý a všetkých 5 popruhov je dobre pripnutých na dieťa.

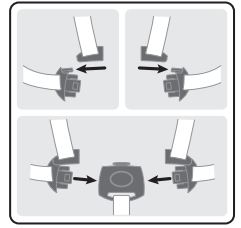
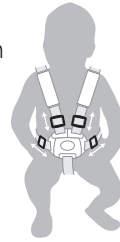

Varovanie! Pri používaní trojkolky so sedadlom vždy upevnite dieťa pomocou 5-bodového postroja.

Varovanie! Zaisťte dieťa do postroja.

Ako nastaviť volnoběžný režim:

Predné koleso má dva prevádzkové režimy.

- Odblokovaný režim: keď sa pedále otáčajú nezávisle na prednom kolese.

- Zablokovaný režim: keď sú pedále a predné koleso spojené a pohybujú sa spoločne.

- Ak chcete uviesť predné koleso do zablokovaného režimu, musíte zarovnať šípku poblíž červeného tlačidla na strane odomknutého symbolu so šípkami na vnútornom náboji; stlačte tlačidlo na strane zamknutého symbolu, kým nebudete počuť cvaknutie.

- Ak chcete uviesť predné koleso do odblokovaného režimu, musíte zarovnať šípku poblíž červeného tlačidla na strane odomknutého symbolu so šípkami na vnútornom náboji; stlačte tlačidlo na strane odomknutého symbolu, kým nebudete počuť cvaknutie.

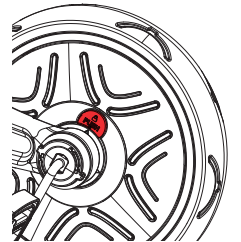

Varovanie! Funkcia volnobehu sa používa len s rodičovskou rukoväťou (tlačná tyč).

Varovanie! Pred použitím skontrolujte, či je tlačná tyč (rodičovská rukoväť) zaistená.

Varovanie! Automatický volnobeh zabezpečuje bezpečnú jazdu trojkolky, pričom nohy dieťaťa zostávajú na pedáloch bez ich otáčania.

Ako ovládať parkovacie zariadenia:

- Ak chcete ovládať parkovacie zariadenia zadných kolies, musíte parkovacie zariadenia zatlačiť nohou nadol stlačením parkovacej tyče (iba režim trojkolky) alebo priamo na parkovacie zariadenia (iné režimy). Keď potrebujete zastaviť pohyb trojkolky, musíte vždy použiť obe zadné parkovacie zariadenia. Parkovacie zariadenia sú uzamknuté a trojkolka zostane nehybná, keď budete počuť cvaknutie po stlačení oboch parkovacích zariadení.

- Na odomknutie parkovacích zariadení musíte nohou úplne zdvihnúť parkovacia tyč (iba režim trojkolky) alebo obe parkovacie zariadenia (iné režimy). Trojkolka je mobilná, keď po stlačení oboch parkovacích zariadení budete počuť cvaknutie.

- Ľavé parkovacie zariadenie ovláda ľavé zadné koleso a pravé parkovacie zariadenie ovláda pravé zadné koleso. Parkovacia tyč pre režim detskej trojkolky ovláda parkovacie zariadenia.

Varovanie! Parkovacia tyč parkovacieho systému je použiteľná len pre režim trojkolky. Pred použitím výrobku v iných režimoch odstráňte parkovacia tyč.

VAROVANIE! Dve zadné parkovacie zariadenia umiestnené na zadných kolesách sa NESMÚ POUŽÍVAŤ NA SPOMALENIE trojkolky. Zadné parkovacie zariadenia uvedú trojkolku do okamžitého stacionárneho režimu. Parkovacie zariadenia nie sú určené na iné účely. Použitie dvoch zadných parkovacích zariadení na spomalenie trojkolky spôsobí nenapraviteľné poškodenie mechanizmu zadných kolies a je potrebné sa mu vždy vyhnúť.

Zmena detskej trojkolky na riadenú trojkolku (A-B)

- Stlačením červeného tlačidla na spodnej časti rámu odstránite rodičovskú rukoväť.

- Odstráňte striešku stlačením tlačidla na zadnej strane opierky hlavy.

- Stlačením červeného tlačidla na boku stredného stĺpika uvoľníte

- bezpečnostnú tyč; zopakujte pre ľavú a pravú postrannú tyč.
- Pod sedlom otočte gombík zaisťujúci sedadlo o 90 stupňov. Zdvihnite sedadlo zo sedla.
- Umiestnite rodičovskú rukoväť cez sedlo do diery na ráme trojkolky.
- V režimu riadenej trojkolky dieťa začne používať pedále. Uistite sa, že jeho nohy zostávajú správne a rovno na pedáloch.

Pozrite si nižšie uvedené pokyny, ako odstrániť parkovaciu tyč zo zadných kolies, aby ste mohli výrobok používať v režime riadenej trojkolky:

- Odskrutkujte gombíky na konci zostavy kolesa a vyberte obe kolesá s parkovacou tyčou z rámu trojkolky.
- Vytiahnite tyč z parkovacieho zariadenia. Zopakujte činnosť pre druhé zariadenie.
- Pre opätovnú inštaláciu zasunite koleso do šesťhranného otvoru a naskrutkujte gombík späť na koleso. Zopakujte postup pre druhé koleso. Uistite sa, že sa parkovacie zariadenia nedotýkajú zeme.

Zmena riadenej trojkolky na šliapaciu trojkolku (B-C)

- Keď je dieťa už dosť vyspelé na šliapanie, odmontujte tlačnú tyč a nastavte predné koleso do zablokovaného režimu, aby ste umožnili šliapanie.
- Stlačením červeného tlačidla na spodnej časti rámu odstránite rodičovskú rukoväť.
- Odstráňte opierku na nohy otočením gombíka o 90 stupňov a potom stlačte odpružené tlačidlo na ľavej strane sedla.
- Opierku na nohy môžete uložiť na zadnú časť sedadla tak, že ju zasuniete na určené miesto.

Zmena šliapacej trojkolky na odrážací bicykel (C-D)

- Odskrutkujte gombík na konci zostavy kolesa. Umiestnite koleso do rámu trojkolky. Zasunite koleso do šesťuholníkového otvoru a naskrutkujte gombík naspäť na koleso. Zopakujte postup pre druhé koleso. Uistite sa, že sa brzdy nedotýkajú zeme.
- Prepňte poistku pedálu predného kolesa do odomknutej polohy. Odstráňte pedále z kolesa; môžete ich odložiť do zadnej časti sedla.
- Varovanie! Používajte ochranné vybavenie. Nepoužívajte na cestách. Vždy noste bezpečnostné vybavenie (helma, chrániče laktov, chrániče kolien, rukavice).
- **Brzdenie pre odrážací bicykel:** Výrobok je možné zabrzdiť nohami. Dieťa sa môže prestať pohybovať zastavením chôdze/behu. Dbajte na to, aby sa vaše dieťa mohlo vždy zastaviť z rýchlosti, ktorou sa pohybuje, a aby malo vhodnú obuv.

DÔLEŽITÉ - POZORNE ČÍTAJTE A UCHOVÁVAJTE PRE BUDÚCE POUŽITIE

- VAROVANIE! Nikdy nenechávajte dieťa bez dozoru.
- VAROVANIE! Pred použitím skontrolujte, či sú všetky uzamykacie zariadenia zapojené
- VAROVANIE! Nenechajte dieťa hrať sa s týmto výrobkom
- VAROVANIE! Toto sedadlo nie je vhodné pre deti do 6 mesiacov
- VAROVANIE! Vždy používajte zádržný systém
- VAROVANIE! Pred použitím skontrolujte, či sú teleso kočíka alebo sedacia časť alebo upevňovacie zariadenia autosedačky správne zapojené;
- VAROVANIE! Tento výrobok nie je vhodný na beh alebo korčuľovanie;
- Nepripájajte žiadne príslušenstvo na prenášanie, náklad pripevnený k rukoväti a/alebo na zadnej strane operadla a/alebo na bokoch vozidla ovplyvní stabilitu vozidla.
- Parkovacie zariadenie musí byť zapnuté pri nastupovaní a vystupovaní detí.

Kontrola, údržba a čistenie

- Počas používania skontrolujte všetok spojovací materiál a podľa potreby dotiahnite. Je obzvlášť dôležité, aby ste tento postup dodržali na začiatku každého použitia. Ak sa tieto kontroly nevykonajú, trojkolka by sa mohla prevrátiť alebo inak predstavovať nebezpečenstvo. Výmena by mala byť vykonaná v súlade s pokynmi výrobcu.
- Trojkolku čistite mierne navlhčenou handričkou (studenou vodou) a jemným mydlom. Na čistenie výrobku nikdy nepoužívajte korozívne alebo abrazívne látky.
- Vozidlo sa môže používať iba pre jedno dieťa, pre ktoré bolo toto vozidlo skonštruované.
- Príslušenstvo, ktoré nie je schválené výrobcom, sa nesmie používať.
- Môžu sa používať iba náhradné diely dodávané alebo odporúčané výrobcom/distribútorom.
- Maximálna hmotnosť dieťaťa: 15 kg pre detskú trojkolku; 20 kg pre ostatné režimy.

Všeobecné pokyny na použitie:

- Pred použitím skontrolujte, či bol výrobok správne zostavený. Skontrolujte všetky spojovacie prvky: sŕpk riadenia; opierka na nohy; sedadlo; bezpečnostný pás; poistný krúžok musí byť správne nastavený a uistite sa, že sú blokovacie mechanizmy bezpečne zaistené. Pred jazdou dieťaťa skontrolujte výrobok, aby ste zistili, či existujú nejaké potenciálne nebezpečné časti alebo podmienky.
- Deti majú byť pod dohľadom dospelšej osoby pri jazde na tomto výrobku. Osobitnú pozornosť venujte poučeniu detí o bezpečnej jazde.
- Nepoužívajte na verejných cestách, príklady bezpečného jazdného priestoru: rovné a bezštrkové plochy (detské ihrisko, verejné námestie)
- Nepoužívajte tento výrobok v blízkosti schodiska, na svahu, na ceste alebo na mokrom povrchu.
- Mobilita dieťaťa sa s vekom zvyšuje; narastajú tak aj potenciálne riziká. Doma

- nezabudnite odstrániť rámy alebo zrkadlá zavesené príliš nízko, ktoré by sa mohli rozbiť a akýkoľvek predmet, ktorý by mohol v prípade nárazu spadnúť. Nebezpečenstvo môžu predstavovať aj rohy stola.
- Nedovoľte jazdiť na výrobku viac než jednému jazdcovi.
- Dbajte na to, aby dieťa pri používaní výrobku nosilo vhodné oblečenie a obuv.
- Uistite sa, že jazdec drží obe ruky na riadidlách, aby sa zabezpečilo správne riadenie.
- Nedovoľte, aby jazdec nosil čokoľvek, čo bráni v počúvaní a videní, alebo vec, ktorá narúša fungovanie výrobku.
- Výrobok by sa mal používať opatrne, pretože je potrebná určitá zručnosť, aby sa zabránilo pádom alebo kolíziám spôsobujúcim zranenie používateľa alebo tretích strán.

Údržba a bezpečnosť:

- Bezpečnostné kontroly: výrobok pravidelne kontrolujte, či neobsahuje nejaké uvoľnené alebo presunuté prvky, najmä kolesá, pedále, sedadlá a riadidlá.
- Pravidelné čistenie zaručí dobrú životnosť. Ak bol výrobok znečistený, utrite ho suchou handrou.
- Pravidelne kontrolujte stav opotrebovania.
- Pravidelne kontrolujte, či časti nie sú rozbité alebo poškodené, ak k tomu dôjde, prestaňte výrobok používať.
- Pravidelné kontroly môžu zabrániť nehode.

Ďalšie informácie

V prípade otázok alebo pripomienok nás kontaktujte na adrese: contact@globber.com

ZÁRUKA

Pokiaľ ide o výrobné chyby, výrobca poskytuje záruku na tento výrobok v trvaní 2 roky od dátumu kúpy. Táto obmedzená záruka sa nevzťahuje na bežné opotrebovanie, pneumatiky, duše alebo káble ani na žiadne poškodenia, poruchy alebo straty spôsobené nesprávnou montážou, údržbou alebo skladovaním. Táto obmedzená záruka stráca platnosť, ak sa výrobok:

- používal na iné ako rekreačné alebo prepravné účely;
- akýmkoľvek spôsobom upravoval;
- prenajímal

Výrobca nenesie zodpovednosť za žiadne náhodné alebo následné straty alebo škody spôsobené priamo alebo nepriamo používaním tohto výrobku. Spoločnosť Globber neponúka žiadnu rozšírenú záruku. Ak ste si zakúpili rozšírenú záruku, musí ju akceptovať obchod, v ktorom bol výrobok zakúpený. Na účely vlastnej evidencie si odložte originálny doklad o kúpe spolu s týmto návodom a zapíšte si meno produktu nižšie.

.....

Náhradné diely

Ak si chcete objednať náhradné diely pre tento výrobok, navštívte webovú stránku www.globber.com

< CN >

请在组装和使用产品前仔细阅读说明书。请妥善保管说明书以备日后参考之用。

在拆封和组装产品时请注意安全。

此产品必须由一名负责任的成年人组装。

在将产品交给您的孩子之前，请移除所有非使用产品所必须的部件。

警告！勿踩或站在後車架上，這樣可能導致產品傾倒。

三輪車模式：警告！本產品非供 36 個月以上的兒童使用；支撐力道不足。

如何组装EXPLORER TRIKE (探路者三轮车) (四合一)

1. 先将车轮的前叉与三轮车的车架对齐；然后将车轮前叉立管插入车架。
2. 握住车把手，将车轮前叉立管插进把手杆中，使车把手与前轮对齐。确保车把手的方向安装正确，顶杆面朝外，背对座椅。将车把手向下推，直到听到咔嚓一声，表示它们已牢牢固定到位。
3. 将前轮的脚踏锁朝解锁标志的方向转动；将脚踏安装到前轮的狭槽中。将脚踏锁朝锁定标志的方向转动以将脚踏固定在前轮上。您需要用一只手握住踏板，然后用另一只手将踏板锁朝锁定符号的方向转动，直到踏板锁锁定到位。
4. 在所有三轮车阶段，后轮的停车装置在安装时都必须指向内侧。请参阅以下有关如何在车轮上安装停车杆的说明：
 - a. 将杆装入其中一个后轮上的停车装置的专用孔内。
 - b. 将停车杆放进位于另一个后轮的停车装置上的第二个孔内。
 - c. 将两个车轮连同停车杆一起安装到三轮车的车架中。将两个车轮安装到三轮车车架后方的六边形狭槽中，并确保停车装置朝上且不会碰到地面。车轮安装到位后，需要将旋钮拧到车轮的狭槽中，以确保车轮能一直牢牢地固定到位。
 - d. 使用本产品前，请确保该杆已牢牢固定。

警告！停车系统的停车杆仅适用于婴儿三轮车模式。在其他模式下使用本产品之前，请先取下停车杆。

5. 要插入车座，您必须先打开夹扣并按下底端车座立管上的弹簧按钮。然后，将车座向下推，直到听到咔嚓一声。扣紧夹扣。车座有两个高度可调（31厘米；34厘米）。最小插入深度在立管用“MAX”标记，即将顶端的弹簧按钮置入车座立管孔的深度。此时车座的高度最大。若要插入最大深度，则将车座向下一路推到底即可。此时车座的高度最小。
6. 握住搁脚板，将其滑到车座立管上。您必须按下车座立管底端的弹簧按钮；当听到咔嚓一声并将车座下的旋钮拧至90度时，搁脚板便固定住了。搁脚板的正确位置必须是面朝前，而不是朝后。

警告！每次使用前均应检查搁脚板是否已牢牢锁紧。

7. 要组装护栏，您需要先拧开中央护栏的顶帽。下一步，将一边的护栏置于中央护栏之上，再将另一边的护栏也放上。拧紧中央护栏的顶帽以固定住左右护栏。护栏组装正确时，左右两边的护栏都会处于同一高度。
8. 将座椅放在车座之上；确保座椅上的旋钮和车座的狭槽对齐，这样它就可以滑过车座的狭槽了。要将座椅固定到车座上，您需要将座椅底部的旋钮转动90度。将中央护栏插入座椅前端的孔中；按下中央护栏侧面的红色按钮，并推动该按钮直至其没入座椅中。将护栏的两端滑入座椅侧面的孔隙中。
9. 要组装后推把手，握住后推把手的顶部，即黑色握把的位置，按下弹簧按钮将其插入底轴。后推把手有两个高度可调（92厘米；96.5厘米）。确保弹簧按钮和孔对齐；必须听到咔嚓一声才能保证把手已牢牢固定到位。要将后推把手固定到三轮车上，您需要小心地将轴穿过车座上的孔，插到三轮车车架的孔里。当听到咔嚓一声时，杆子就固定到位了。要移除后推把手，您必须按下位于三轮车车架底部的红色按钮；然后松开轴并小心地将后推把手抽出来。
10. 将头枕插入座椅。
11. 将顶篷滑入座椅靠背后方的开口直到听到咔嚓一声。

警告！每次使用时务必检查座椅和护栏是否锁紧。

将宝宝固定在婴儿三轮车上：

- 座椅上装有5点式安全带系统；首次使用前，请调整每条安全带上的滑动扣。肩带和腰带应牢牢贴合在宝宝四周。
- 要扣紧安全带，请将肩带末端插槽插入腰带末端，左右两侧进行相同操作。
- 然后，将左右两侧插入两腿之间安全带上的锁扣座中，直至听见咔嚓一声。
- 仔细检查安全带是否已牢牢锁定，5条安全带的长度是否都完全适合宝宝。

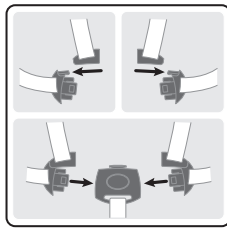

警告！使用有座椅的三轮车时，请始终使用5点式安全带固定。

警告！请每次都带安全带系好孩子。

如何操作自由车轮模式：

前轮有两种运行模式。

- 解锁模式：此模式下踏板和前轮固定在一起，可以独立转动。
- 锁定模式：此模式下踏板和前轮固定在一起，并作为一个整体转动。
- 要将前轮设置为锁定模式，您需要让解锁标志一侧的红色按钮附近的箭头与内毂上的箭头对齐；

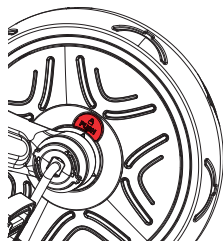

按下锁定标志一侧的按钮直到听到咔嚓一声。

- 要将前轮设置为锁定模式，您需要让解锁标志一侧的红色按钮附近的箭头与内毂上的箭头对齐；按下锁定标志一侧的按钮直到听到咔嚓一声。

警告！自由车轮模式只能在使用后推把手（推把）的时候使用

警告！使用前请务必检查推把（后推把手）是否锁紧到位。

警告！自动自由车轮模式下，您可以安全地推动三轮车，孩子脚放在踏板上，踏板也不会随意转动。

如何操作停车装置：

- 操作后轮的停车装置时，需要通过将脚放在停车杆上（仅限婴儿三轮车模式）或直接放在停车装置上（其他模式）来施加压力，从而向下推动停车装置。您必须每次都使用两个后部停车装置，才能让三轮车停止移动。当您踩下两个停车装置并听到咔嚓一声时，停车装置就被锁定了，三轮车将保持静止。
- 解锁停车装置时，您需要用脚完全抬起停车杆（仅限婴儿三轮车模式）或两个停车装置（其他模式）。当您抬起两个停车装置并听到咔嚓一声时，车子便可移动了。
- 左停车装置控制的是左后轮，右停车装置控制的是右后轮。用于婴儿三轮车模式的停车杆可控制停车装置。

警告！停车系统的停车杆仅适用于婴儿三轮车模式。在其他模式下使用本产品之前，请先取下停车杆。

警告！位于后车轮上的两个后部停车装置不得用于给三轮车减速。后部停车装置会让三轮车立即停下。停车装置并未针对其他用途进行设计。使用两个后部停车装置给三轮车减速，会对后轮机构造成无法修复的损坏，必须始终避免。

将婴儿三轮车转变为引导三轮车 (A-B)

- 按下车架底部的红色按钮来移除后推把手。

- 按下头枕背后的按钮来移除顶篷。

- 按下中央护栏侧面的红色按钮来松开中央护栏，左右护栏同理。

- 将车座底下固定座椅的旋钮转动90度。将座椅抬高离车座。

- 将后推把手穿过车座上的孔，插到三轮车车架的孔里。

- 在引导三轮车模式下，孩子将开始使用踏板。确保孩子的脚能正确、平地地放在踏板上。

在引导三轮车模式下使用本产品时，请参阅以下有关如何从后车轮上卸下停车杆的说明：

a. 按下车轮总成末端的旋钮，并将两个车轮连同停车杆一起从三轮车的车架上下卸。

b. 从停车装置中拔出停车杆。对另一停车装置重复该操作。

c. 重装时，将车轮滑入六边形的孔中并将旋钮重新拧回到车轮上。另一个车轮的安装方法同理。确保停车装置不会碰到地面。

将引导三轮车转变为训练三轮车 (B-C)

- 当孩子足够大可以骑行时，拿掉推把，将前轮设置为锁定模式好让孩子能够骑行。

- 按下车架底部的红色按钮来移除后推把手。

- 将旋钮转动90度，然后按下车座立管左侧的弹簧按钮即可移除搁脚板。

您可以把搁脚板存放在座椅背部专门用来放搁脚板的地方。

将训练三轮车转变为平衡车 (C-D)

- 拧开车轮总成末端的旋钮。将车轮放在三轮车车架内。将车轮滑入六边形的孔中并将旋钮重新拧回到车轮上。另一个车轮的安装方法同理。请确保刹车不会碰到地面。

- 解开前轮的踏板锁。将踏板从车轮上卸下；您可以将它们存放在车座的后面。

- 警告！孩子应穿戴好护具。请勿在马路中使用。请每次都给孩子穿戴好安全护具（头盔、护肘、护膝、手套）。

- 滑步车的制动：本产品可以用脚刹车。孩子停止走动/跑动就可以停止移动。请留意您孩子的车速，使其一直处于可停下来的范围，并注意给孩子穿上合适的鞋子。

重要提示 - 仔细阅读并妥善保管以备日后参考之用

- 警告！孩子身边千万不要离人。

- 警告！使用前，请确保所有锁定装置都已处于锁定状态

- 警告！不要让孩子将本产品作为玩具玩耍

- 警告！此座椅装置不适合6个月以下的儿童使用

- 警告！请每次都使用约束系统

- 警告！使用前，请检查婴儿车车体或座椅装置或汽车座椅连接装置是否正确接合；

- 警告！本产品不适合在跑步或滑冰时使用；

- 请勿连接任何携带附件，连接到把手和/或靠背后方和/或车辆两侧的重物会影响车辆的稳定性。

- 放置和取出儿童时，应启用停车装置。

检查、维护和清洁

- 在使用期间检查所有五金件并按要求拧紧。在每次开始使用时，请务必遵循此程序。如果不进行这些检查，三轮车可能会翻倒或造成危险。应按照制造商的说明进行更换。

- 用稍湿的布（冷水）和温和的肥皂擦拭三轮车。切勿使用腐蚀性或磨蚀性物质清洁本产品。

- 车辆的设计使其只能供一名儿童使用。
- 不应使用未经制造商批准的配件。
- 只应使用制造商/经销商提供或推荐的替换零件。
- 最大儿童体重：婴儿三轮车为15公斤；其他模式为20公斤。

常规使用说明：

- 在使用之前，请先确保产品组装无误。请检查所有的连接部分：转向柱、搁脚板、座椅、安全带、护栏等必须调整正确并确保锁紧机构均已牢牢锁紧。请在孩子骑行前检查产品，确定是否存在任何可能带来潜在危险的部件或情况。
- 孩子应当在成年人的监护下骑乘本产品。应当特别注意指导儿童如何安全骑行。
- 请勿在公路上使用本产品，可安全骑行的区域的例子有：平坦无碎石的区域（操场、公共广场）
- 请勿在楼梯附近、斜坡上、道路上或潮湿的表面使用本产品。
- 孩子骑行的速度越快，潜在的危险就越大。在家里，请确保移除任何挂得过低、可能破碎的框架或镜子，以及任何可能因骑行意外而掉落的物品。角桌也可能成为安全隐患。
- 请不要让多人同时骑乘本产品。
- 使用本产品时，请确保孩子穿着衣服和合适的鞋子。
- 请确保骑行者双手都握在车把手上，以合理地控制方向。
- 请勿让骑行者穿戴任何阻碍视听，或是会损害产品功能的物品。
- 使用本产品时应多加小心，因为没有足够技巧的话，可能会发生跌倒或碰撞事件，导致使用者或第三方人员受伤。

保养和安全事项：

- 安全检查：请定期检查产品是否有任何松动或错位的部分，特别是车轮、踏板、座椅和车把手。
- 定期清洁可以延长产品使用寿命。
- 产品弄脏时可用干布擦拭。
- 请定期检查产品是否有磨损和撕裂的情况。
- 请定期检查部件是否有断裂或其他损坏情况，如果有，请停止使用本产品。
- 定期检查可以预防事故的发生。

附加信息

如有任何疑问或需要咨询，请联系我们: contact@globber.com

保修

制造商为本产品的制造瑕疵提供为期2年的免费保修，保修期从购买之日开始计算。此有限保修不包括正常使用条件下轮胎、管子或线缆出现的磨损或损坏，亦不包括因组装、维护或收纳不当而造成的任何损坏或损失。

若出现以下情况，本有限保修将无法生效：

- 出于非休闲娱乐或代步用途使用；
- 进行任何方式的改装或改造；
- 租赁

因使用本产品而直接或间接导致的附带或相关损失或损伤，制造商概不负责。

Globber不提供延长保修。有偿延长保修必须向出售此产品的商家购买。

请妥善保存销售收据原件和本说明书，并记下产品名称，以备日后参考。

备用配件

如需订购此产品备用配件，请访问我们的网站 www.globber.com

<TW>

請先詳讀本說明書，再組裝與使用產品。請保留本說明書，以供日後參考。
拆開產品包裝與組裝產品時請小心。
本產品必須由負責任的成人組裝。
要將產品給孩子之前，請取下玩耍不會用到的所有零件。

警告！勿踩或站在後車架上，這樣可能導致產品傾倒。
三輪車模式：警告！本產品非供 36 個月以上的兒童使用；支撐力道不足。

如何組裝 EXPLORER TRIKE 4in1

1. 前輪的前叉必須與三輪車的車架對齊；接著將前輪叉的龍頭插入車架中。
2. 拿著手把，確認前輪叉的龍頭插入手把車柱，使手把與前輪對齊。讓車柱頂端朝外，與座椅呈反方向，確認手把方向正確。將手把往下推，直到聽到咔嗒聲表示固定到正確位置為止。
3. 將前輪的踏板鎖解除鎖定符號的方向轉；將踏板放入前輪插槽中。將踏板鎖解除鎖定的方向轉，將踏板固定在前輪上。您必須用一隻手拿著踏板，然後用另一隻手將踏板鎖住鎖定符號的方向轉動，直到鎖定位為止。
4. 所有三輪車階段安裝後輪時，停車裝置都必須朝內。請參閱下方說明，了解如何將停車桿安裝在輪子上：
 - a. 將停車桿安裝載後輪之一停車裝置的專用孔洞內。將停車桿安裝載後輪之一停車裝置的專用孔洞內。
 - b. 將停車桿置於另一個後輪停車裝置的第二個孔洞內。
 - c. 在停車桿裝進三輪車車架的狀況下，安裝兩個輪子。將兩個輪子放入三輪車架後方的六角插槽內，確保停車裝置位於上方且不會碰到地面。輪子位於正確位置之後，必須將旋鈕鎖進輪子插槽，確保輪子會穩固保持在這個位置。
 - d. 使用產品前，請確保停車桿已牢固固定。

警告！停車系統的停車桿僅適用於幼兒三輪車模式。若要用於其他模式，請先取下停車桿，再使用產品。

5. 若要插入座墊，必須先打開夾具，並按下座墊管底部的彈簧按鈕。接著將座墊往下推，直到聽到咔嗒聲為止。關上夾具。座墊有 2 種高度可調整 (31 公分和 34 公分)。最小插入深度就是將頂部彈簧按鈕放到座墊管的洞中時，座墊管上標示「MAX」的深度。這是座墊最高的高度。座墊的最大插入深度就是將座墊往下推到座墊管最底端。這是座墊最低的高度。
6. 拿著腳踏，往上滑入座墊管。您必須壓住座墊管底部的彈簧按鈕；聽到咔嗒聲並將座墊下旋扭轉 90 度之後，腳踏就固定完畢。腳踏必須朝前，不得朝後，才是正確的位置。

警告！每次使用之前，都請先檢查腳踏是否牢固鎖定。

7. 若要組裝安全護欄，首先請鬆開中央安全護欄上蓋的螺絲。接著，先將一邊的安全護欄放到中央安全護欄上，再放上另一邊。鎖緊中央安全護欄上蓋的螺絲，固定左右安全護欄。若安全護欄組裝正確，左右安全護欄的高度會相同。
8. 將座椅放在座墊上；確保座椅的旋鈕與座墊插槽對齊，才能順利滑入座墊插槽。若要將座椅固定在座墊上，請將座椅下方的旋鈕轉 90 度。將中央安全護欄插入座椅前方的洞；按下中央安全護欄側邊的紅色按鈕，並下推直到紅色按鈕隱藏在座椅中為止。將兩側安全護欄滑入座墊側邊的縫隙。
9. 若要組裝家長手把，請拿著家長手把的黑色握把部分，按下彈簧按鈕將其推到長柄底部。家長手把有兩種高度可調 (92 公分和 96.5 公分)。務必讓彈簧按鈕與洞對齊；您必須聽到咔嗒聲才能確定手把固定到位。若要將家長手把固定在三輪車上，請小心將長柄穿過座墊上的洞，並插入三輪車架內。一旦聽到咔嗒聲，表示長柄固定完成。
* 若要拆下家長手把，必須按下三輪車架底部的紅色按鈕，再鬆開長柄，小心取出家長手把。
10. 將靠枕滑入座墊靠背後的開口，直到聽到咔嗒聲為止。
11. 將遮陽篷滑入座墊靠背後的開口，直到聽到咔嗒聲為止。

警告！每次使用前，都請檢查座椅和安全護欄是否牢固鎖定。

將孩子固定在幼兒三輪車上：

- 座椅上設有 5 點安全帶系統；第一次使用前，請調整每條綁帶的扣環。肩帶與腰帶應牢牢繫住孩子。
- 若要扣上，請將肩帶末端插入腰帶末端，左右兩邊重複相同動作。
- 接著將兩邊扣環插入兩腿之間的扣件，直到聽到咔嗒聲為止。
- 再次檢查是否牢固鎖上，且 5 條綁帶的長度對孩子而言是否適中。

警告！將三輪車裝上座椅使用之前，請一律繫緊 5 點安全帶。

警告！請隨時讓孩子繫上安全帶以保安全。

如何操作慣性滑行模式：

前輪有兩種操作模式。

解除鎖定模式：此時踏板不會跟著前輪轉動。

鎖定模式：此時踏板會與前輪連動。

若要讓前輪處於解除鎖定模式，您必須將解除鎖定符號側紅色按鈕附近的箭頭對齊內輪軸上的箭頭；按下解除鎖定符號側的按鈕，直到聽到咔嗒聲為止。

若要讓前輪處於解除鎖定模式，您必須將解除鎖定符號側紅色按鈕附近的箭頭對齊內輪軸上的箭頭；按下解除鎖定符號側的按鈕，直到聽到咔嗒聲為止。

警告！慣性滑行功能僅能搭配家長手把 (推行手把) 使用

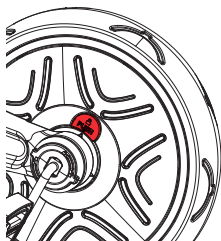
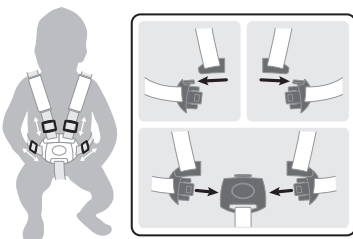

警告！請先檢查推行桿 (家長手把) 鎖定在正確位置再使用。

警告！自動慣性滑行能確保孩子的腳放在踏板上時，能安全推動三輪車而踏板不會轉動。

如何操作停車裝置：

- 若要操作後輪的停車裝置，您必須用腳對停車桿 (僅限於幼兒三輪車模式) 或停車裝置 (其他模式) 施壓，將停車裝置向下推。若必須停下移動中的三輪車，必須一律同時使用兩個後停車裝置。同時踩下兩個停車裝置，聽到咔嗒聲後，表示停車裝置已鎖定，三輪車會維持靜止。
- 若要解除鎖定停車裝置，您必須用腳完全充分提起停車桿 (僅限於幼兒三輪車模式) 或兩個停車裝置 (其他模式)。將兩個停車裝置往上推，聽到咔嗒聲之後，三輪車就能移動了。
- 左停車裝置控制左手邊後輪，右停車裝置控制右手邊後輪。幼兒三輪車模式的停車桿會控制停車裝置。

警告！停車系統的停車桿僅適用於幼兒三輪車模式。若要用於其他模式，請先取下停車桿，再使用產品。

警告！位於後輪的兩個後停車裝置不應用來減慢三輪車的速度。後停車裝置會讓三輪車立即處於靜止模式。停車裝置無其他設計目的。使用兩個後停車裝置讓三輪車減速，可能會對後輪機構成無法彌補的損壞，應一律避免。

將幼兒三輪車改造成輔助三輪車 (A-B)

- 按下車架底部的紅色按鈕，取下家長手把。
- 按下靠枕後的按鈕，取下遮陽篷。
- 按下安全護欄中柱側邊的紅色按鈕以鬆開護欄；對左右兩邊的護欄重複相同步驟。
- 在座墊下，將固定座椅的旋鈕轉 90 度。將座椅抬離座墊。
- 將家長手把穿過座墊上的洞，插入三輪車架。
- 在輔助三輪車階段，孩子可以開始使用踏板。確保孩子的腳正確平放在踏板上。

請參閱下方說明，了解如何將停車桿從後輪取下，以將產品用於「練習三輪車」模式：

- a. 鬆開輪子組件末端的旋鈕，並將兩個輪子與停車桿從三輪車的車架取下。
- b. 從停車裝置中拉出停車桿。對另一個輪子重複此操作。
- c. 若要重新安裝，請將輪子滑到六角形的洞中，將旋鈕鎖回輪子上。對另外一個輪子重複同樣步驟。確保停車裝置不會碰到地面。

將輔助三輪車改造成練習三輪車 (B-C)

- 孩子夠大可以踩踏板時，請取下推行手把，將前輪調到鎖定模式讓孩子踩踏板前進。
- 按下車架底部的紅色按鈕，取下家長手把。
- 將旋鈕轉 90 度，再按下座墊管左側的彈簧按鈕，取下腳踏。
- 您可將腳踏滑入座墊下方的專用空間進行收納。

將練習三輪車改造成平衡車 (C-D)

鬆開輪子組件末端的旋鈕。將輪子放到三輪車架之間。將輪子滑到六角形的洞中，將旋鈕鎖回輪子上。對另外一個輪子重複同樣步驟。確保煞車不會碰到地面。將前輪的踏板鎖調到解除鎖定位置。從輪子上取下踏板；可收納在座墊下方。警告！應穿戴安全護具。不得用於車流中。一律穿戴安全護具 (安全帽、護肘、護膝、手套)。
平衡車的煞車：本產品可用腳煞車。兒童停止走動/跑動，即可停止車輛移動。請留意您的孩子是否能從所產生的快速移動中停止，並穿適當鞋款。

重要事項 - 請詳讀並保留供日後參考

- 警告！切勿讓孩子無人看管。
- 警告！確保所有鎖定裝置都已固定，再進行使用
- 警告！不要讓孩子拿此產品玩耍
- 警告！本座墊裝置不適合六個月以下的兒童
- 警告！一律使用防制系統
- 警告！使用前，請先檢查嬰兒車車體、座椅或汽車座椅附接裝置是否正確連接；
- 警告！本產品不適合奔跑或溜冰；
- 不要附接任何攜行配件。加諸於把手和/或座椅靠背和/或車輛兩側的重量，都會影響車輛的穩定性。
- 停車裝置應裝設妥當，再讓兒童上下車。

檢查、維護與清潔

- 使用期間請檢查所有硬體，並依需要鎖緊。特別重要的是，每次使用前都要遵循此程序。若未進行這些檢查，三輪車可能會翻覆或因其他原因而有危險。應遵循製造商的指示進行更換。
- 以微濕的布 (冷水) 和溫和清潔劑清潔三輪車。切勿使用腐蝕性和研磨性的物質清潔產品。
- 車輛僅設計供一名兒童使用。
- 不應使用非製造商提供的配件。
- 僅應使用製造商/經銷商提供或建議的任何更換零件。
- 兒童體重上限：幼兒三輪車為 15 公斤；其他模式為 20 公斤。

一般使用說明：

- 使用前請先確認產品組裝正確。檢查所有連接元件：中央轉桿；腳踏；座椅；安全帶；安全環必須正確調整並確認鎖定機制已牢固鎖定。兒童騎乘前，請先檢查產品，判斷有無潛在危險零件或狀況。
- 兒童騎乘本產品期間，應由成人監督。應特別留意，指導孩子安全騎乘。

- 勿在公路上使用。安全騎乘區域的範例有：用於平坦而無碎石的區域 (遊樂場、公共廣場)
- 勿在樓梯附近、斜坡上、馬路上或濕滑表面使用本產品。
- 隨著兒童成長，行動力變高，潛在危險也會增加。在家中，請務必移除掛太低的架子或鏡子，以及遭受撞擊可能會破裂或掉落的所有物品。邊桌也會造成危險。
- 一次只能有一個人騎乘本產品。
- 確認兒童在使用本產品時穿著衣服與正確鞋款。
- 確認騎乘者雙手握住把手，以正確操控。
- 勿讓騎乘者穿戴會影響聽力或視力的物品，或會損及本產品功能的物品。
- 本產品應謹慎使用，需要技巧避免摔落或撞擊，導致使用者或他人受傷。

維護與安全：

- 安全檢查：定期檢查本產品，找出有無鬆脫或錯位的元件，尤其是輪子、踏板、座椅和把手。
- 定期清潔可延長產品壽命。若有髒污，請以乾布擦拭本產品。
- 定期檢查磨損與破裂的狀況。
- 定期檢查零件是否破損或損壞，若有此現象，請停止使用本產品。
- 定期檢查可避免意外。

附加資訊

如需查詢，請透過 contact@globber.com 聯絡我們。

保養

製造商為本產品提供購買日起2年內之機件故障免費保用服務。有限保固不會涵蓋磨損、輪胎、管子或纜線，或任何不當操作、維護或儲存而導致的意外損壞、故障或遺失。在以下情況下，有限保固即會無效：

- 用作非娛樂或交通用途；
- 曾被改裝；
- 租借他人。

製造商將不負責任何於使用時直接或間接導致之遺失或損壞。Globber不提供延長保固

服務。如果您已購買延長保固服務，必須由購買之商店承擔。請妥善保存產品發票及本說明書，並在以下位置填上產品名稱。

.....

其他零件

如欲購買本產品的其他零件，請瀏覽本公司網站 www.globber.com。

説明書をよく読んでから、製品を組み立て、使用してください。今後参照できるよう説明書を保管してください。

製品の梱包を解き、組み立てる時は慎重に行ってください。
製品の組み立ては、責任ある大人の方が行わなければなりません。
遊びに必要な部品は全て取り外してから、製品をお子様にご覧ください。

警告!製品がひっくり返るので、フレームの後ろを踏んだり、立ったりしないでください。
三輪車モード:警告!支える力が充分ないため、36カ月以上のお子様には使用させないでください。

エクスポローラートライク4in1の組み立て方法

- 前輪のフォークは三輪車のフレームに合わせる必要があります、その後前輪のフォークの柄をフレームに挿入してください。
- ハンドルバーをつかみ、前輪のフォークの柄がハンドルバーの軸に差し込まれているか確認して、前輪に合わせてください。上の軸が外側を向き、シートから離れているように、ハンドルバーが正しい方向になっていることを確認します。カチッと音がして所定の位置に固定されるまで、ハンドルバーを下に押ししてください。
- 前輪のペダルロックを解錠マークの方向に回すと、ペダルが前輪のスロットに入ります。ペダルロックを施錠マークの方向に回すと、前輪のペダルが固定されます。片手でペダルを握り、もう一方の手でロックがカチッと音がするまでペダルロックをロックされた記号の方向に回す必要があります。
- 後輪のパーキングデバイスは、どの三輪車のモードでも、取り付けられたときに内側を向いていなければなりません。パーキングバーを車輪に取り付ける方法については、以下の説明を参照してください。
 - 後輪の1つのパーキングデバイスの専用穴の内側にバーを取り付けます。
 - パーキングバーを他の後輪のパーキングデバイスにある2番目の穴の内側に置きます。
 - パーキングバー付きの両方のホイールを三輪車のフレームに取り付けます。三輪車のフレームの後部にある六角形のスロットに両方の車輪を入れ、パーキングデバイスが上を向き、地面に触れていないことを確認します。車輪が正しい位置になったら、ノブを車輪のスロットにねじ込み、車輪がしっかりと固定されていることを確認します。
 - 製品を使用する前に、バーがしっかりと固定されていることを確認してください。

警告!パーキングシステムのパーキングバーは、幼児用トライクモードにのみ適用されます。他のモードで製品を使用する前に、パーキングバーを取り外してください。

- サドルを挿入するには、まずクランプを開き、サドルの柄にある下部のスプリング入りボタンを押す必要があります。続いて、カチッと音がするまでサドルを下に押しします。クランプを閉じます。サドルは2つの高さ(31cm、34cm)に調整可能です。挿入の深さが最小なのは、上のスプリング入りボタンをサドルの柄の穴に入れた時の、柄に「MAX」という印がある所です。これがサドルの最高の高さです。サドルの挿入が最大になるのは、サドルの柄が一番下に来るまでサドルを押し込んだ時です。これがサドルの最低の高さです。
- フットレストをつかみ、サドルの柄の上にあずかします。サドルの柄の下部にあるスプリング入りボタンを押す必要があります。その時、カチッと音がしたらフットレストは固定されているので、サドルの下のノブを90度にひねります。正しい位置にするには、フットレストは下向きではなく、上向きにする必要があります。

警告!毎回使用前にはフットレストがしっかりと固定されているかチェックしてください。

- 最初に中央の安全バーの上部キャップを緩め、安全バーを組み立てます。次に、安全バーの一方の側を中央の安全バーの上部に入れてから、もう一方の側もそうします。中央の安全バーのキャップを締め、左右の安全バーを固定します。安全バーが正しく組み立てられていれば、安全バーの両サイドが同じ高さに見えます。
- サドルの上部にシートを置きます。その時、シートのノブがサドルスロットに合わさって、サドルスロット内をスライドできることを確認してください。シートをサドルに固定するには、シートの下のノブを90度回します。中央の安全バーをシート前面の穴に差し込みます。その時、中央の安全バーの横の赤いボタンを押し、赤いボタンがシートに隠れるまで押したままにします。安全バーの両サイドをシートの横の溝にスライドさせてはめます。
- 保護者用ハンドルバーを組み立てるには、保護者用ハンドルの上の部分、すなわち、黒いハンドルがある部分をつかみ、それをスプリング入りボタンを押すことにより下部シャフトに入れます。保護者用ハンドルバーの高さは、2種類(92cm、96.5cm)が利用可能です。スプリング入りボタンが穴に合ってるか確認してください。その時、ハンドルが所定の位置にしっかりとハマれば、カチッと音がするはずですが、保護者用ハンドルバーを三輪車に固定するには、サドルの穴を通して三輪車のフレームの穴へシャフトを慎重に入れます。カチッと音がしたら、ポールは固定されています。
*保護者用ハンドルを取り外すには、三輪車のフレームの下の赤いボタンを押し、その後、シャフトを外し、慎重に保護者用ハンドルを持ち上げて取り外します。
- ヘッドレストをシートに差し込んでください。
- キャノピーを、カチッと音がするまで、シートのブラケットの後部にある開口部に差し込みます。

警告!シートと安全バーがしっかりと固定されているか、毎回の使用前にチェックしてください。

インファント・トライクにしっかりお子様を載せてください

-5点支持システムがシートに装備されています。最初に使用する前に各ストラップをスライドさせて確認してください。肩のストラップと腰のストラップがしっかりとお子様を固定していることを確認してください。
-バックルは、肩のストラップの先端を腰のストラップにはめ込み、左右同じようにしてくだ

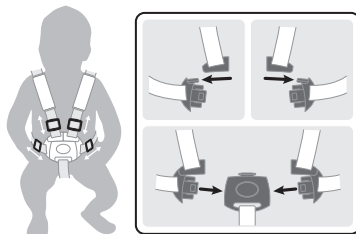

さい。
-そして両方部品をカチッと音がするまで、足の間にあるバックルに差し込んでください。
-しっかりとロックできたかどうか、そして5本のストラップの長さがお子様にとってフィットしているかどうかをダブルチェックしてください。
注意!トライクにシートを載せ使用する際は常に5点支持システムを装着すること。
警告!常にお子様の安全ベルトを締めてください。

フリーホイール・モードの操作方法:

前輪には2つの操作モードがあります。
-解錠モード:前輪と独立してペダルが回転する場合。
-施錠モード:ペダルと前輪が接続され、一体化して動く場合。
-前輪を施錠モードにするには、解錠マーク側にある赤いボタンの近くの矢印を内側のハブの矢印に合わせてする必要があります。その際、カチッという音がするまで施錠マーク側のボタンを押します。
-前輪を解錠モードにするには、解錠マーク側にある赤いボタンの近くの矢印を内側のハブの矢印に合わせてする必要があります。その際、カチッという音がするまで解錠マーク側のボタンを押します。
警告!フリーホイール機能は、保護者用ハンドル(プッシュバー)と一緒に使用するものです。
警告!プッシュバー(保護者用ハンドル)が所定の位置にロックされているかチェックしてから使用してください。
警告!自動フリーホイール機能では、ペダルが回転せずに、お子様の足をペダルに乗せたまま三輪車を押すことが出来るようになります。

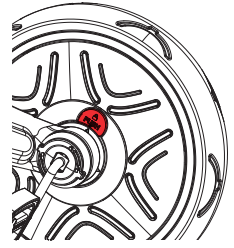

方向転換システムの操作方法:

-後輪のパーキングデバイスを操作するには、パーキングバー(幼児用トライクモードのみ)または直接パーキングデバイス(その他のモード)に足で圧力を加えてパーキングデバイスを押し下げする必要があります。三輪車の動きを止める必要がある時は、必ず両方の後輪のパーキングデバイスを使用する必要があります。パーキングデバイスはロックされており、両方のパーキングデバイスを押し下げた後にカチッと音がしたら、三輪車は静止したままになります。
-パーキングデバイスのロックを解除するには、パーキングバー(幼児用トライクモードのみ)または両方のパーキングデバイス(その他のモード)を足で完全に持ち上げる必要があります。両方のパーキングデバイスを押した後にカチッという音がしたら、三輪車は動きます。
-左のパーキングデバイスは左手側の後輪を、右のパーキングデバイスは右手側の後輪をコントロールします。幼児用トライクモードのパーキングバーは、パーキングデバイスを制御します。

警告!パーキングシステムのパーキングバーは、幼児用トライクモードにのみ適用されます。他のモードで製品を使用する前に、パーキングバーを取り外してください。

警告!後輪にある2つの後輪のパーキングデバイスは、三輪車の速度を落とすために使用しないでください。後輪のパーキングデバイスは、三輪車を即時静止モードにします。パーキングデバイスは、他の目的のために設計されていません。2つの後輪のパーキングデバイスを使用して三輪車の速度を落とすと、後輪のメカニズムに回復不能な損傷を引き起こすため、常に回避する必要があります。

幼児用三輪車をガイド付き三輪車に変える(A-B)

-フレームの下部にある赤いボタンを押し、保護者用ハンドルを取り外します。
-ヘッドレストの後部にあるボタンを押し、キャノピーを取り外します。
-安全バーの中央の軸の横にある赤いボタンを押し、外します。左手および右手側のバーに繰り返します。
-サドルの下の、ノブを回してシートを90度に固定します。サドルのシートを持ち上げます。
-親用のハンドルをサドルの穴に通して、トライクのフレーム上の穴に差し込んでください。
-ガイド付き三輪車の段階になると、お子様はペダルを使用し始めます。お子様の足がペダルに正しく、平らに乗っていることを確認してください。

ガイド付きトライクモードで製品を使用するために、後輪からパーキングバーを取り外す方法については、以下の説明を参照してください。

- ホイールアセンブリの端にあるノブを外し、トライクのフレームからパーキングバーで両方の車輪を取り外します。
- パーキングデバイスからバーを引き出します。もう一方でも同じ操作を繰り返します。
- 取り付け直すには、車輪を六角形の穴にスライドさせ、車輪のノブを締め直します。他の車輪にも同じ手順を繰り返します。パーキングデバイスが地面に触れていないことを確認します。

ガイド付き三輪車をトレーニング用三輪車に変える(B-C)

-お子様が充分成長しペダルがこげるようになったら、前輪を施錠モードにしてペダルを使えるようにしてください。
-フレームの下部にある赤いボタンを押し、保護者用ハンドルを取り外します。
-ノブを90度回し、続いて、サドルの柄の左側にあるスプリング入りボタンを押します。
-フットレストをその専用の場所までずらして、シートの後部に収納します。

トレーニング用三輪車をバランスバイクに変える(C-D)

-車輪の機構の端にあるノブのネジを緩めます。一つの車輪を三輪車のフレームの中に入れます。車輪を六角形の穴にスライドさせ、車輪のノブを締め直します。他の車輪にも

- 同じ手順を繰り返します。ブレーキが地面に触れていないことを確認します。
- 前輪のペダルロックを解錠の位置にします。車輪からペダルを取り外します。ペダルはサドルの後部に収納できます。
 - 警告!保護具は必ず摩耗するものです。路上では使用しないでください。常に安全具(ヘルメット、肘当て、膝当て、手袋)を着用してください。
 - **ウォーキングバイクのブレーキ操作:**製品は足でブレーキがかかります。お子様が歩く/走るのを止めると、動きが止められます。常にお子様がバイクの出すスピードを止められ、適切な靴を履いているか気にかけてあげてください。

重要 - よくお読みになり、いつでも見られるように大切に保管してください。

- 警告!お子様から離れないでください。
- 警告!使用前にすべてのロック装置がかみ合っていることを確認してください
- 警告!お子様がこの製品で遊ばないようにしてください
- 警告!このシートユニットは6か月未満のお子様には適していません
- 警告!常に拘束システムを使用してください
- 警告!使用前にベビーカー本体、シートユニット、またはチャイルドシートの取り付け装置が正しくかみ合っていることを確認してください。
- 警告!本製品はランニングやスケートには適していません。
- キャリングアクセサリを取り付けしないでください。ハンドルや背もたれの背面、車両の側面に取り付けられた負荷は、車両の安定性に影響します。
- パーキングデバイスは、子供を乗せ降ろするときにかみ合う必要があります。

点検、メンテナンス、クリーニング

- 使用期間中はすべてのハードウェアを確認し、必要に応じてしっかりと締めます。毎回使い始める時に、この手順に従うことは特に重要です。これらのチェックが行われないと、トライクが転覆するか、そうでなければ危険になる可能性があります。交換は、メーカーの説明に従って行う必要があります。
- トライクを少し湿らせた布(冷水)と中性石けんで洗浄してください。製品の洗浄には、腐食性物質や研磨剤を使用しないでください。
- 車両は、設計されたように1人の子供のみが使用するものです。
- メーカーが承認していない付属品は使用しないでください。
- メーカー/販売店が供給または推奨している交換部品のみを使用します。
- 子供の最大体重:幼児用トライクは15kg、その他のモードでは20kg。

一般的な使用方法:

- 使用する前に、製品が適切に組み立てられていることを確認してください。接続部分(ステアリング軸、フットレスト、シート、安全ベルト、安全リング)が全て正しく調整され、ロック機構がしっかりと施錠されていることをチェックしてください。お子様が乗る前に製品をチェックし、何らかの危険性のある部品や症状がないか判定してください。
- お子様がこの製品に乗る時は大人の方が見守ってあげてください。特別な注意を払って、お子様に安全な乗り方を教えてください。
- 公道では使用しないこと。安全な乗車場所の例:平らで砂利のない場所で使用すること(遊び場、公園)
- 階段の近く、坂道、道路、濡れた面の上でこの製品を使用しないでください。
- お子様成長して動きが大きくなるほど、潜在的な危険性が増します。ご家庭では、極端に低い所に掛かっている額縁や鏡、衝突した場合に落下する可能性のある物があれば必ず取り外してください。コーナーテーブルも危険です。
- 一度に二人以上を製品に乗せしないでください。
- 製品を使用する時は、お子様が服を着て、適切な履物を履いているか確認してください。
- 乗る人は適切な操作のため必ずハンドルバーに両手を置いてください。
- 聴覚や視覚の妨げになる物、または製品の機能を損なう物は乗る人に着せないようにしてください。
- ユーザーまたは第三者の怪我につながる転倒や衝突を避けるにはスキルが必要であるため、製品は注意してご利用ください。

メンテナンスと安全:

- 安全チェック:製品のパーツに緩みや外れがないか、特に車輪、ペダル、シートおよびハンドルバーを定期的にチェックしてください。
- 定期的にクリーニングすると長持ちします。汚れたら製品を乾いた布で拭いてください。
- 摩耗や剥離の症状がないか定期的にチェックしてください。
- 部品の破損や損傷がないか定期的にチェックし、もし発生した場合はこの製品の使用を停止してください。

補足情報

ご質問などは、下記にお問い合わせください。contact@globber.com

保証

メーカーでは、本製品の製造上の欠陥に対し、購入日から2年の間、無償で保証します。本有限保証では、通常の摩耗や割れ、タイヤ、チューブ、ケーブル、その他不適切な組立、メンテナンス、保管により発生した損傷、過失または損失は対象外となります。

- 本制有限保証は、製品に次の形跡がある場合は無効となります。
- ・レクリエーションまたは移動以外の用途で使用された
- ・何らかの改造を施された
- ・レンタルに供された

本製品の使用により直接的または間接的に発生する、偶発的または結果的損害や損傷に対し、メーカーは責任を負いません。

Globberでは、延長保証を提供致しません。お客様が延長保証をご購入された場合、お買い求めの小売店による特典と考えられます。記録のため、領収書の原本を本マニュアルと共に保管し、商品名を下記にメモしてください。

スペア部品

本製品のスペア部品のご注文の際は、当社ウェブサイト www.globber.com にアクセスしてください。

< KO >

제품 조립과 사용 전에 사용설명서를 주의깊게 읽으십시오. 이후 참고를 위해 사용설명서를 보관하십시오.

제품 개봉과 조립 시 주의하십시오.
이 제품은 책임질 수 없는 성인이 조립하여야 합니다.
어린이에게 제품을 주기 전에 놀이에 필요하지 않은 부품은 모두 제거하십시오.

경고! 프레임 뒤쪽을 닫거나 밟고 서지 마십시오. 제품이 뒤집힐 수 있습니다.
세발자전거 모드: 경고! 36개월 이상의 어린이는 사용하지 마십시오. 지탱할 힘이 부족합니다.

EXPLORER TRIKE 4in1 조립 방법

1. 앞바퀴 포크는 트라이크의 프레임과 나란히 정렬되어야 합니다. 그 다음 앞바퀴 포크 기둥을 프레임에 끼웁니다.
2. 핸들바를 잡고 앞바퀴 포크 기둥이 핸들바 기둥 안에 들어가게 하여 앞바퀴와 나란히 정렬되게 합니다. 핸들바가 꼭대기 기둥이 바깥쪽을 향하게, 좌석에서 멀어지도록 제대로 위치했는지 확인하십시오. 핸들바를 아래로 눌러 딸각 소리가 나면 제대로 고정된 것입니다.
3. 앞바퀴의 페달 잠금 장치를 자물쇠 열린 표시 쪽으로 돌립니다. 페달을 앞바퀴 슬롯에 위치합니다. 페달 잠금 장치를 자물쇠 잠금 표시 쪽으로 돌려 페달을 앞바퀴에 고정합니다. 한 손으로 페달을 잡은 채 잠금장치가 제자리에 '딸깍' 걸릴 때까지 다른 손으로 페달의 잠금장치를 잠금 표시 방향으로 돌려야 합니다.
4. 뒷바퀴의 주차 장치는 세발자전거의 모든 조립 단계를 완료했을 때 안쪽을 향해야 합니다. 바퀴에 주차 바를 설치하는 방법은 아래 지침을 참조하십시오.
 - a. 뒷바퀴 중 하나에서 주차 장치용 구멍에 바를 끼우십시오.
 - b. 주차 바를 다른 뒷바퀴의 2번째 주차 장치용 구멍에 넣으십시오.
 - c. 세발자전거의 프레임에 주차 바와 함께 두 바퀴를 설치합니다. 바퀴를 세발자전거 프레임 뒤쪽의 육각형 구멍에 넣고 브레이크는 위쪽을 향해 땅에 닿지 않게 합니다. 바퀴를 올바른 위치에 놓고 제자리에 단단히 고정되도록 노브를 바퀴 구멍에 쪼여 넣습니다.
 - d. 제품을 사용하기 전에 바가 단단히 고정되어 있는지 확인하세요.

경고! 주차 시스템의 주차 바는 유아용 세발자전거 모드에만 적용됩니다. 다른 모드로 제품을 사용하기 전에 주차 바를 제거하세요.

5. 안장을 끼우려면, 먼저 조임쇠를 열고 안장 기둥에 있는 하단 스프링 장착 버튼을 눌러야 합니다. 그 다음, 안장을 끼우고 딸각 소리가 날 때까지 누릅니다. 조임쇠를 닫습니다. 안장은 2단계로 높이 조절이 가능합니다(31cm, 34cm). 최소 조립 깊이는 꼭대기의 스프링 장착 버튼이 안장의 기둥 구멍에 위치했을 때 기둥의 "MAX"에 위치했을 때입니다. 이것이 안장 최대 높이입니다. 안장 최대 조립 깊이는 안장 기둥이 끝까지 들어갈 때까지 눌러 집어넣었을 때입니다. 이것이 안장 최소 높이입니다.
6. 발판을 안장 기둥에 끼워 올립니다. 안장 기둥 하단의 스프링 장착 버튼을 눌러야 합니다. 딸각 소리가 나고 안장 아래 꼭지를 90도로 돌려주면 발판이 고정됩니다. 발판은 뒤쪽이 아니라 앞쪽을 향해야 맞는 위치입니다.

경고! 사용 전 매번 발판이 제대로 고정되었는지 확인합니다.

7. 안전봉 조립은 먼저 중간 안전봉의 상단 마개를 풀니다. 다음, 안전봉의 한쪽 끝을 중간 안전봉의 상단에 놓고, 이어 다른 쪽을 놓습니다. 중간 안전봉 상단 마개를 잠가 오른쪽과 왼쪽 안전봉을 고정합니다. 안전봉을 제대로 조립하면 안전봉 양쪽 끝이 같은 높이가 됩니다.
8. 시트를 안장 위에 놓습니다. 시트 위 꼭지가 안장 슬롯과 맞게 정렬되도록 하여, 안장 슬롯을 통과할 수 있게 합니다. 시트를 안장에 고정하려면, 시트 아래 꼭지를 90도로 돌립니다. 중간 안전봉을 시트 앞에 있는 구멍에 끼웁니다. 중간 안전봉 옆에 있는 빨간 버튼을 시트 안으로 들어갈 때까지 누릅니다. 안전봉 양쪽 끝을 시트 옆의 틈으로 밀어넣습니다.
9. 보호자 손잡이를 조립하려면, 보호자 손잡이의 뒷부분(검은 손잡이 부분)을 하단 기둥에 스프링 장착 버튼을 눌러 끼웁니다. 보호자 손잡이 높이는 2단계로 조절이 가능합니다(92cm, 96.5cm). 스프링 장착 버튼이 구멍과 제대로 정렬되었는지 확인하십시오. 핸들이 제자리에 고정되면 딸각 소리가 납니다. 보호자 손잡이를 트라이크에 고정하려면, 기둥을 잘 안장 구멍을 통과하여 트라이크 프레임의 구멍에 끼우십시오. 딸각 소리가 나면, 기둥이 고정된 것입니다.
* 보호자 손잡이를 분리하려면, 트라이크 프레임 아래 빨간 버튼을 눌러야 합니다. 그 다음 기둥을 풀고 살살 보호자 손잡이를 들어올려 뺍니다.
10. 머리 받침대를 시트에 삽입하십시오.
11. 찰칵 소리가 날 때까지 캐노피를 시트 등받이 뒤쪽에 있는 구멍 안으로 밀어 넣으십시오.

경고! 사용 전 항상 시트와 안전봉이 제대로 고정되었는지 확인합니다.

유아용 세발자전거에서 아이를 안전하게 보호합니다.

- 5개 벨트 보호 장치가 시트에 부착되어 있습니다. 처음 사용하기 전에 각 스트랩의 슬라이더를 조정하십시오. 어깨끈과 허리끈을 아이 몸에 잘 맞게 고정해야 합니다.
 - 버클을 하려면, 어깨끈의 끝부분을 허리끈의 끝에 연결하고, 왼쪽과 오른쪽도 같은 방법으로 고정시킵니다.
 - 그런 다음 딸각 소리가 들릴 때까지 두 부분을 다리 사이 스트랩의 버클 넣는 곳에 삽입합니다.
 - 단단히 잠겼는지, 5개 스트랩의 길이가 모두 아이에게 잘 맞는지 다시 확인하십시오.
- 경고! 시트가 있는 세발자전거를 사용할 때는 항상 5개 벨트 보호 장치를 고정시키십시오.
경고! 어린이에게 항상 안전벨트를 채우십시오.

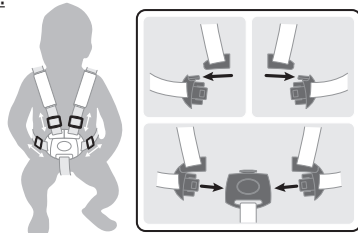

자율 바퀴 모드 작동 방법:

- 앞바퀴는 두 가지 작동 모드가 있습니다.
- 해제 모드: 페달이 앞바퀴와 독립적으로 돌아갈 때.
 - 잠금 모드: 페달과 앞바퀴가 연결되어 하나로 움직일 때.
- 앞바퀴를 잠금 모드로 하려면, 자물쇠 열린 표시 쪽 빨간 버튼 근처의 화살표를 안쪽 허브의 화살표와 맞춰 정렬합니다. 자물쇠 잠금 표시 쪽 버튼을 딸각 소리가 나게 누릅니다.
- 앞바퀴를 해제 모드로 하려면, 자물쇠 열린 표시 쪽 빨간 버튼 근처의 화살표를 안쪽 허브의 화살표와 맞춰 정렬합니다. 자물쇠 잠금 표시 쪽 버튼을 딸각 소리가 나게 누릅니다.

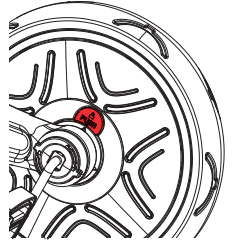

경고! 자율 바퀴 기능은 보호자 손잡이(푸시 바)가 있을 때만 사용됩니다.

경고! 사용 전에 먼저 보호자 손잡이가 제대로 고정되었는지 확인하십시오.

경고! 자동 자율 바퀴는 페달이 돌아가는 일 없이 어린이가 발을 페달에 얹은 채 보호자가 안전하게 트라이크를 밀 수 있는 상태입니다.

주차 장치 작동법:

- 뒷바퀴의 주차 장치를 작동시키려면 주차 바를 발로 누르거나(유아용 세발자전거 모드만 해당) 주차 장치를 직접 눌러(기타 모드) 주차 장치를 아래로 밀어야 합니다. 세발자전거가 움직이지 않게 고정하려면 뒷바퀴 브레이크를 양쪽 다 사용해야 합니다. 브레이크 양쪽을 눌러 딸각 소리가 나면 브레이크가 걸려 세발자전거가 움직이지 않습니다.
- 주차 장치의 잠금을 해제하려면 주차 바(유아용 세발자전거 모드만 해당) 또는 두 주차 장치(기타 모드)를 발로 완전히 들어 올려야 합니다. 양쪽 브레이크를 올려 딸각 소리가 나면 세발자전거가 움직일 수 있게 됩니다.
- 왼쪽 브레이크는 왼쪽 뒷바퀴를, 오른쪽 브레이크는 오른쪽 뒷바퀴를 제어합니다. 유아용 세발자전거 모드용 주차 바로 주차 장치를 제어합니다.

경고! 주차 시스템의 주차 바는 유아용 세발자전거 모드에만 적용됩니다. 다른 모드로 제품을 사용하기 전에 주차 바를 제거하세요.

경고! 뒷바퀴에 있는 2개 후방 주차 장치를 세발자전거의 속도를 줄이는 데 사용해서는 안 됩니다. 후방 주차 장치는 세발자전거를 즉시 정지시킵니다. 주차 장치는 다른 용도로 사용할 수 없습니다. 2개 후방 주차 장치를 사용하여 세발자전거의 속도를 늦추면 뒷바퀴 구조에 돌이킬 수 없는 손상을 줄 수 있으므로 항상 조심해야 합니다.

유아 트라이크를 가이드 트라이크 모드로 변경하기 (A-B)

- 프레임 하단 빨간 버튼을 눌러 보호자 손잡이를 제거합니다.
- 머리 받침대 뒷면 버튼을 눌러 캐노피를 제거합니다.
- 안전봉 중간 부분 옆쪽의 빨간 버튼을 눌러 해제합니다. 왼쪽과 오른쪽 사이드 바도 똑같이 합니다.
- 안장 아래, 시트를 고정된 꼭지를 90도로 돌립니다. 시트를 안장에서 들어올립니다.
- 부모용 손잡이는 안장 구멍으로 넣은 후 세발자전거 프레임 구멍에 끼웁니다.
- 가이드 트라이크 단계에서, 어린이는 페달 사용을 시작할 수 있습니다. 어린이의 발이 페달을 바르게 밟도록 확인해 주십시오.

세발자전거 보행기 모드로 제품을 사용하려면 아래 설명을 참조하여 뒷바퀴에서 주차 바를 제거해야 합니다.

- a. 바퀴 조립부 끝에 있는 노브의 나사를 풀고 세발자전거 프레임에서 주차 바가 있는 두 바퀴를 제거합니다.
- b. 주차 장치에서 바를 빼냅니다. 다른 바에 작업을 반복합니다.
- c. 바퀴를 육각형 모양 구멍으로 밀어넣고 노브를 바퀴에 돌려 다시 잠급니다. 다른 바퀴에 동일한 절차를 반복합니다. 주차 장치가 지면에 닿지 않도록 합니다.

가이드 트라이크를 트레이닝 트라이크 모드로 변경하기 (B-C)

- 어린이가 페달을 밟을 만큼 자라면, 보호자 손잡이를 떼어내고, 앞바퀴를 잠금 모드로 하여 페달을 밟아 나아갈 수 있게 합니다.
- 프레임 하단 빨간 버튼을 눌러 보호자 손잡이를 제거합니다.
- 꼭지를 90도로 돌려 발판을 분리한 다음, 안장 기둥 왼쪽에 있는 스프링 장착 버튼을 누릅니다. 발판은 시트 뒤쪽에 있는 전용 보관소에 집어넣어 보관할 수 있습니다.

트레이닝 트라이크를 밸런스 바이크로 변경하기 (C-D)

- 바퀴 파트 끝에 있는 꼭지를 돌려 풀니다. 바퀴를 트라이크 프레임 안에 놓습니다. 바퀴를 육각형 모양 구멍으로 밀어넣고 꼭지를 바퀴 위에 돌려 다시 잠급니다. 다른 바퀴도 똑같이 반복합니다. 브레이크가 바닥에 닿지 않도록 합니다.
- 앞바퀴의 페달 고정 장치를 열린 위치로 돌립니다. 페달을 바퀴에서 분리합니다. 안장 뒤쪽에 보관할 수 있습니다.
- 경고! 보호 장비를 착용해야 합니다. 도로에서 사용하지 않습니다. 항상 안전 장비를 착용합니다.(헬멧, 팔꿈치 패드, 무릎 패드, 장갑).
- 바이크 브레이크 걸기: 이 제품은 발로 제동을 할 수 있습니다. 어린이가 걷기/뛰기를 멈추면 쉽니다. 어린이가 바이크 속도를 멈출 수 있도록 지도하고 적절한 신발을 신겨 주십시오.

중요 - 주의 깊게 읽고 나중에 참조할 수 있도록 보관하십시오

- 경고! 아이를 방치하지 마십시오.
- 경고! 사용하기 전에 모든 잠금 장치가 맞물려 있는지 확인하십시오
- 경고! 아이가 이 제품을 가지고 놀지 못하게 하십시오
- 경고! 36개월 미만의 유아에게 적합하지 않습니다(작은 부품 포함)
- 경고! 항상 구속 시스템을 사용하십시오
- 경고! 사용하기 전에 유모차 본체, 시트 유닛, 카시트 부착 장치가 올바르게 결합되었는지 확인하십시오.
- 경고! 이 제품은 달리기나 스케이트 타기에 적합하지 않습니다.
- 휴대용품을 부착하지 마십시오. 핸들, 등받이 뒤쪽, 유모차 측면에 짐을 실으면 안정성에 영향을 미칩니다.
- 아이를 태우고 내릴 때는 반드시 주차 장치를 걸어 놓아야 합니다.

검사, 유지 보수 및 청소

- 사용 기간 동안 모든 하드웨어를 점검하고 필요에 따라 조입니다. 사용할 때마다 이 절차를 준수하는 것이 특히 중요합니다. 점검을 수행하지 않으면 세발자전거가 전복되거나 위험할 수 있습니다. 제조업체의 지침에 따라 교체해야 합니다.
- 약간 젖은 천(미지근한 물)과 순한 비누로 세발자전거를 청소하십시오. 부식성 또는 연마성 물질을 사용하여 제품을 청소하지 마십시오.
- 아이 한 명만 탈 수 있도록 설계되었습니다.
- 제조사에서 승인하지 않은 부속품은 사용하지 마십시오.
- 제조사/유통업체에서 제공하거나 권장하는 교체 부품만 사용해야 합니다.
- 어린이의 최대 체중: 유아용 세발자전거는 15kg, 다른 모델은 20kg

일반 사용설명:

- 사용 전, 제품이 바르게 조립되었는지 확인합니다. 모든 연결 부위를 확인합니다: 핸들 기둥, 발판, 시트, 안전 벨트, 안전 고리는 반드시 똑바로 맞춰져야 하며 고정 장치가 제대로 고정되었는지 확인합니다. 어린이가 타기 전 잠재적으로 위험한 부품이나 상태가 있는지 제품을 확인합니다.
- 어린이가 이 제품을 타는 동안 성인이 감독해야 합니다. 어린이에게 안전한 타기를 지도할 때는 특별한 주의가 필요합니다.
- 공공도로에서 제품을 사용하지 마십시오. 안전하게 탈 수 있는 장소 예: 평평하고 자갈이 없는 곳(놀이터, 공공 광장)
- 이 제품을 계단 근처, 비탈, 도로, 또는 젖은 표면에서 사용하지 마십시오.
- 어린이의 가동 능력이 자랄수록 잠재적 위험 역시 증가합니다. 가정에서는, 너무 낮게 달려 깨질 수 있는 프레임 또는 거울 및 충격을 받았을 때 떨어질 수 있는 부품을 제거하십시오. 코너 테이블 역시 위험할 수 있습니다.
- 제품에 한번에 한 명 넘는 사람이 타지 않게 합니다.
- 어린이가 제품을 사용할 때 옷과 적절한 신발을 신도록 합니다.
- 제대로 조종할 수 있도록 반드시 양손으로 손잡이를 잡습니다.
- 청각이나 시야에 방해가 될 수 있는 것, 또는 제품 기능에 방해가 될 수 있는 것은 착용하지 않도록 합니다.
- 사용자나 타인에게 부상을 입힐 수 있는 낙상이나 충돌을 방지하려면 기술이 필요한 만큼 주의해서 제품을 사용해야 합니다.

관리와 보관:

- 보관 확인: 주기적으로 제품을 확인해서 느슨하거나 풀린 부분이 없는지 살핍니다. 특히 바퀴, 페달, 시트, 핸들바를 주의합니다.
- 주기적으로 세척하면 오래 사용할 수 있습니다. 제품이 더러워졌으면 마른 천으로 닦아 주십시오.
- 정기적으로 마모 상태를 점검해 주십시오.
- 정기적으로 망가지거나 손상된 부품이 없는지 확인하고, 그런 상태인 경우 제품 사용을 중단하십시오.
- 정기적 점검으로 사고를 예방할 수 있습니다.

추가 정보

질문사항에 대해 연락할 이메일: contact@globber.com

보증

제조사는 구매일로부터 2 년 제조 결함에 대해 본 제품을 보증합니다.본 제한 보증서에서는 정상적인 마모나 파열, 타이어, 튜브나 케이블, 또는 부적절한 조립, 보수나 보관으로 인한 손해, 고장이나 손실은 보장하지 않습니다. 본 제한 보증서는 다음과 같이 제품을 사용한 경우 무효입니다.

- 레크리에이션이나 이동 이외의 수단으로 사용함
- 어떤 식으로든 개조함
- 타인에게 대여함

제조사는 본 제품의 사용으로 인해 직간접적으로 발생한 우연 또는 인과적 손실이나 손해에 대해 책임을 지지 않습니다.

제조사에는 보증을 연장하지 않습니다. 연장된 보증서를 구입했다면 그것은 판매한 매점에서 합의사항을 이행해야 합니다.

사용자 기록을 위해 본 사용설명서와 함께 판매 영수증 원본을 보관하고 상품명 아래에 기입하십시오.

예비 부품

본 제품에 대한 예비 부품을 주문하려면 당사 웹사이트(www.globber.com)를 방문하십시오.

الدرجة قبل استخدام المنتجات في الأوضاع الأخرى.

5. لتركيب حامل المقعد، عليك أولاً فتح المشبك والضغط على الزر الزنبركي السفلي الموجود في جذع حامل المقعد. وبعد ذلك، ادفع حامل المقعد لأسفل إلى أن تسمع نقرة. أغلق المشبك. حامل المقعد قابل للضبط مع وضعي ارتفاع مختلفين (31 سم؛ 34 سم). الحد الأدنى لعمق الإدخال هو حيث توجد العلامة "MAX" على الجذع عند وضع الزر الزنبركي العلوي في فتحة جذع حامل المقعد. هذا هو أعلى ارتفاع لحامل المقعد. الحد الأقصى للإدخال حامل المقعد يكون عن طريق دفع حامل المقعد لأسفل إلى أن ينزل جذع حامل المقعد حتى النهاية. هذا هو أدنى ارتفاع لحامل المقعد.

6. أمسك مسند القدم وحركه لأعلى على جذع حامل المقعد. يجب عليك أن تضغط على الزر الزنبركي الموجود بالجانب السفلي لجذع حامل المقعد؛ ويصبح مسند القدم ثابتاً في مكانه بمجرد سماعك لصوت نقرة، ثم أدر البكرة الموجودة أسفل حامل المقعد بزاوية 90 درجة. يجب أن يكون اتجاه مسند المقعد للأمام، وليس للخلف، كي يكون في الموضع الصحيح.

تحذير! تحقق من ثبات مسند المقعد بإحكام قبل كل استخدام.
7. قم بتجميع قضيب الأمان عن طريق فك الغطاء العلوي لعمود الأمان الأوسط أولاً. بعد ذلك، ضع أحد جانبي مقبض الأمان على الجزء العلوي من مقبض الأمان الأوسط، متبوعاً بالجانب الآخر. اربط الغطاء على الجانب العلوي لقضيب الأمان الأوسط، وذلك لتأمين قضيب الأمان الأيمن والأيسر. الدليل على التجميع الصحيح لقضيب الأمان هو بوجود كلا جانبي قضيب الأمان في نفس مستوى الارتفاع.

8. ضع المقعد على الجانب العلوي لحامل المقعد؛ وتأكد من محاذاة البكرة الموجودة بالمقعد مع فتحة حامل المقعد، بحيث يمكنها المرور عبر فتحة حامل المقعد. لتأمين المقعد في حامل المقعد، أدر البكرة الموجودة أسفل المقعد بزاوية 90 درجة. أدخل قضيب الأمان الأوسط في الفتحة الموجودة في الجانب الأمامي للمقعد؛ واضغط على الزر الأحمر الموجود بجانب قضيب الأمان الأوسط، وادفع إلى أن يختفي الزر الأحمر في المقعد. مرر جانبي قضيب الأمان في الفجوات الموجودة بجانب المقعد.

9. لتجميع مقبض القيادة الرئيسي، أمسك الجزء العلوي من المقبض الرئيسي، والذي يوجد به المقبض الأسود، وضعه في العمود السفلي عن طريق الضغط على الزر الزنبركي. مقبض القيادة الرئيسي قابل للضبط مع وضعي ارتفاع مختلفين (92 سم؛ 96.5 سم). احرص على محاذاة الزر الزنبركي مع الفتحات؛ حيث ينبغي أن تسمع صوت نقرة للتأكد من تثبيت المقبض بإحكام في مكانه. لتأمين مقبض القيادة الرئيسي في الدرجة ثلاثية العجلات، أدخل العمود برفق عبر فتحة حامل المقعد وفي الفتحة الموجودة بهيكل الدرجة ثلاثية العجلات. ما أن تسمع صوت نقرة، فهذا معناه أن العمود مثبت في مكانه.

* لخلع المقبض الرئيسي، يجب عليك أن تضغط على الزر الأحمر الموجود أسفل هيكل الدرجة ثلاثية العجلات؛ ثم تحرير العمود

يرجى قراءة التعليمات بعناية قبل تجميع المنتج واستخدامه. احتفظ بالتعليمات كدليل مرجعي للرجوع إليها في المستقبل. كن حريصاً عند فك تغليف المنتج وتجميعه. يجب تجميع هذا المنتج بواسطة شخص بالغ مسؤول. تخلص من جميع الأجزاء غير اللازمة للعب قبل إعطاء المنتج لطفلك.

تحذير! لا تضغط على الجانب الخلفي للهيكل أو تقف عليه، لأن هذا سيشبب في انقلاب المنتج.

تحذير! احرص على تأمين الطفل في المنتج في جميع الأوقات. وضع الدرجة ثلاثية العجلات: تحذير! لا ينبغي استخدام المنتج بواسطة الأطفال بعمر أكبر من 36 شهراً؛ لا توجد قوة كافية للتحمل.

كيفية تجميع دراجة EXPLORER TRIKE 4in1

1. ينبغي محاذاة شوكة العجلة الأمامية مع هيكل الدرجة ثلاثية العجلات؛ ثم أدخل جذع شوكة العجلة الأمامية في الهيكل.
2. أمسك مقابض القيادة وحاذها مع العجلة الأمامية عن طريق التأكد من دخول جذع شوكة العجلة الأمامية في عمود مقابض القيادة. احرص على تركيب مقابض القيادة في الاتجاه الصحيح، بحيث يكون العمود العلوي متجهاً للخارج، بعيداً عن المقعد. ادفع مقابض القيادة للأسفل إلى أن تسمع صوت نقرة، وذلك لتثبيتهم بإحكام في مكانهم المناسب.

3. قم بإدارة أقفال الدواسة الخاصة بالعجلة الأمامية في اتجاه رمز إلغاء القفل؛ وضع الدواسات في فتحات العجلة الأمامية. أنت بحاجة إلى الضغط مع التثبيت على الدواسة بيد واحدة وتوير قفل الدواسة في اتجاه رمز القفل باليد الأخرى إلى أن يستقر القفل في مكانه.

4. يجب أن تكون تجهيزات إيقاف الدراجة بالعجلات الخلفية متجهة نحو الداخل عند تركيبهم لجميع مراحل الدرجة ثلاثية العجلات. راجع التعليمات أدناه للتعرف على كيفية تثبيت قضيب إيقاف الدراجة في العجلات:

- قم بتركيب القضيب داخل الفتحة المخصصة لتجهيز إيقاف الدراجة في إحدى العجلات الخلفية.
- ضع قضيب إيقاف الدراجة داخل الفتحة الثانية الموجودة في تجهيز إيقاف الدراجة بالعجلة الخلفية الأخرى.
- قم بتركيب كلتا العجلتين مع قضيب إيقاف الدراجة في هيكل الدرجة ثلاثية العجلات. ضع كلتا العجلتين في الفتحات سداسية الشكل في الجانب الخلفي لهيكل الدراجة ثلاثية العجلات، وتأكد من أن تجهيزات إيقاف الدراجة متجهة لأعلى ولا تلامس الأرض. ما أن تصبح العجلات في الوضع الصحيح، ستحتاج إلى ربط البكرات مرة أخرى في فتحة العجلات للتأكد من أن العجلات ستظل مربوطة بإحكام في مكانها الصحيح.
- تأكد من تثبيت القضيب بإحكام قبل استخدام المنتج.

تحذير! قضيب إيقاف الدراجة في نظام إيقاف الدراجة مناسب لوضع الدرجة ثلاثية العجلات للرضع فقط. اخلع قضيب إيقاف

وخلع المقبض الرئيسي برفق.

10. أدخل مسند الرأس في المقعد.

11. أدخل المظلة في الفتحة الموجودة في الجانب الخلفي للمسند الخلفي للمقعد إلى أن تسمع صوت نقرة.

تحذير! تحقق من تثبيت المقعد وقضيب الأمان بإحكام قبل كل استخدام.

كيفية تشغيل تجهيزات إيقاف الدراجة:

- لتشغيل تجهيزات إيقاف الدراجة الخاصة بالعجلات الخلفية، تحتاج إلى دفع تجهيزات إيقاف الدراجة لأسفل عن طريق الضغط بقدمك على قضيب إيقاف الدراجة (وضع الدراجة ثلاثية العجلات للرضع فقط) أو مباشرة على تجهيزات إيقاف الدراجة (الأوضاع الأخرى). يجب عليك دائماً استخدام كلتا تجهيزتي إيقاف الدراجة عند حاجتك لإيقاف الدراجة ثلاثية العجلات عن الحركة. يتم تعشيق تجهيزات إيقاف الدراجة وستظل الدراجة ثلاثية العجلات ثابتة بمجرد سماعك لنقرة بعد الضغط لأسفل على كلتا تجهيزتي إيقاف الدراجة.

- لإلغاء قفل تجهيزات إيقاف الدراجة، ستحتاج إلى رفع قضيب إيقاف الدراجة لأعلى بالكامل (وضع الدراجة ثلاثية العجلات للرضع فقط) أو كلتا تجهيزتي إيقاف الدراجة (الأوضاع الأخرى) بقدمك. تصبح الدراجة قابلة للحركة بمجرد سماعك لصوت نقرة بعد رفع كلتا تجهيزتي إيقاف الدراجة لأعلى.

- تجهيزة إيقاف الدراجة اليسرى تتحكم في العجلة الخلفية على الجانب الأيسر، بينما تجهيزة إيقاف الدراجة اليمنى تتحكم في العجلة الخلفية على الجانب الأيمن. يتحكم قضيب إيقاف الدراجة لوضع الدراجة ثلاثية العجلات للرضع في تجهيزات إيقاف

الدراجة
تحذير! قضيب إيقاف الدراجة بنظام إيقاف الدراجة مناسب لوضع الدراجة ثلاثية العجلات للرضع فقط. اخلع قضيب إيقاف الدراجة قبل استخدام المنتجات في الأوضاع الأخرى.

تحذير! لا ينبغي استخدام التجهيزتين الخلفيتين لإيقاف الدراجة الموجودتين بالعجلات الخلفية في إبطاء الدراجة ثلاثية العجلات. تقوم تجهيزات إيقاف الدراجة بوضع الدراجة ثلاثية العجلات في وضع ثابت فوري. تجهيزات إيقاف الدراجة غير مصممة لأي أغراض أخرى. سيؤدي استخدام التجهيزتين الخلفيتين لإيقاف الدراجة في إبطاء سرعة الدراجة ثلاثية العجلات إلى حدوث تلف لا يمكن إصلاحه في آلية العجلات الخلفية، ويجب تجنب فعل ذلك في جميع الأوقات.

تحويل دراجة الرضع إلى دراجة موجهة (A-B)
اضغط على الزر الأحمر الموجود بالجانب السفلي للهيكل لخلع المقبض الرئيسي.

يمكنك خلع المظلة عن طريق الضغط على الزر الموجود بالجانب الخلفي لمسند الرأس. اضغط على الزر الأحمر الموجود بجانب العمود الأوسط لقضيب الأمان للتحرير؛ وكرر الخطوة مع العمودين الجانبيين الأيسر والأيمن.

أسفل حامل المقعد، قم بإدارة البكرة بزواوية 90 درجة لتأمين المقعد. ارفع المقعد عن حامل المقعد. مرر المقبض الرئيسي عبر فتحة المقعد، وفي الفتحة الموجودة بإطار الدراجة ثلاثية العجلات.

في وضع الدراجة ثلاثية العجلات الموجهة، سيبدأ الطفل في استخدام الدواسات. تأكد من أن قدمه مستقرة بشكل صحيح ومستوية على الدواسات.

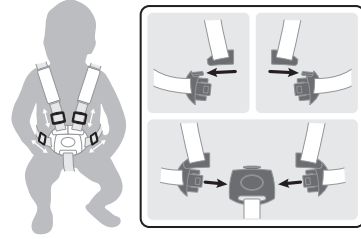

تأمين طفلك على دراجة الأطفال ثلاثية العجلات:

- هناك نظام تثبيت مكون من 5 نقاط على المقعد. قم بضبط الأداة المنزلة على كل شريط قبل كل استخدام. يجب أن تتواءم أشرطة الكتف وأشرطة الخصر بإحكام حول الطفل.

- لشبك الإبزيم، أدخل طرف شريط الكتف في طرف شريط الخصر، ونفذ نفس الإجراء على الجانبين، الأيسر والأيمن.

- وبعد ذلك، أدخل كلا التجميعتين في هيكل الإبزيم في الشريط الموجود بين الساقين إلى أن تسمع صوت نقرة.

- تأكد مرة أخرى من أن الإبزيم محكم القفل وأن جميع الأشرطة الخمسة متوائمة جيداً حول الطفل.

تحذير! احرص دائماً على إحكام إغلاق نظام التثبيت المكون من 5 نقاط أثناء استخدام الدراجة ثلاثية العجلات وهناك مقعد فوقها. تحذير! احرص على تأمين الطفل في المنتج في جميع الأوقات.

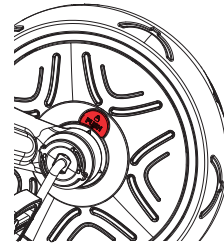

كيفية تشغيل وضع الحركة الحرة:

العجلة الأمامية لها وضعاً تشغيل.

وضع إلغاء القفل: عند دوان الدواسات بشكل مستقل عن العجلة الأمامية.

وضع القفل: عند ربط الدواسات والعجلة الأمامية معاً والتحرك ككيان واحد.

لإدخال العجلة الأمامية في وضع القفل، ستحتاج إلى محاذاة السهم الموجود بالقرب من الزر الأحمر

ر على على جانب رمز إلغاء القفل إلى الأسهم الموجودة على المحور الداخلي؛ واضغط على الزر

الموجود بجانب رمز القفل إلى أن تسمع صوت نقرة.

لإدخال العجلة الأمامية في وضع إلغاء القفل، ستحتاج إلى محاذاة السهم الموجود بالقرب من الزر الأحمر على على جانب رمز إلغاء

القفل إلى الأسهم الموجودة على المحور الداخلي؛ واضغط على الزر الموجود بجانب رمز إلغاء القفل إلى أن تسمع صوت نقرة.

تحذير! يتم استخدام وظيفة الحركة الحرة مع المقبض الرئيسي (قضيب الدفع) فقط.

تحذير! تحقق من تثبيت قضيب الدفع (المقبض الرئيسي) في موضعه قبل الاستخدام.

تحذير! الحركة الحرة الآلية تضمن إمكانية دفع الدراجة ثلاثية العجلات بشكل آمن أثناء ثبات قدمي الطفل على الدواسات دون دوران الدواسات.

انظر التعليمات أدناه للتعرف على كيفية خلع قضيب إيقاف الدراجة من العجلات الخلفية لاستخدام المنتج في وضع الدراجة ثلاثية العجلات الموجهة:

- a. قم بفك البكرات الموجودة في نهاية تجميعية العجلة، وأخلع كلتا العجلتين مع قضيب إيقاف الدراجة من هيكل الدراجة ثلاثية العجلات.
- b. اسحب القضيب للخارج من تجهيزة إيقاف الدراجة. كرر نفس العملية مع الجانب الآخر.
- c. لإعادة التركيب، مرر العجلة في الفتحة سداسية الشكل، وأعد ربط البكرة على العجلة. كرر نفس الإجراء مع العجلة الأخرى. تأكد من عدم ملامسة تجهيزة إيقاف الدراجة للأرض.

تحويل الدراجة الموجهة إلى دراجة التدريب (B-C)

عندما يصبح الطفل كبيراً بما فيه الكفاية ليستخدم الدواسة، أخلع قضيب الدفع، وضع العجلة الأمامية في وضع القفل لتسمح باستخدام الدواسات.

1. اضغط على الزر الأحمر الموجود بالجانب السفلي للهيكل لأخلع المقبض الرئيسي.
 2. أخلع مسند القدم عن طريق إدارة البكرة بزواوية 90 درجة، ثم اضغط على الزر الزنبركي على الجانب الأيسر لجذع حامل المقعد.
- يمكنك تخزين مسند القدم في الجانب الخلفي للمقعد عن طريق تمريره في النقطة المخصصة له.
- تحذير! أخلع مسند القدم عندما يتعرض كعب الطفل للارتطام به أثناء استخدام الدواسات.**

تحويل دراجة التدريب إلى دراجة توازن (C-D)

1. فك البكرة عن طرف تجميعية العجلة. ضع العجلة داخل هيكل الدراجة ثلاثية العجلات. مرر العجلة في الفتحة سداسية الشكل، ثم أعد ربط البكرة على العجلة. كرر نفس الإجراء مع العجلة الأخرى. تأكد من عدم ملامسة الفرملة للأرض.
 2. اضبط قفل الدواسة الخاص بالعجلة الأمامية على وضع إلغاء القفل. أخلع الدواسات من العجلة؛ ويمكنك تخزينهم في الجانب الخلفي لحامل المقعد.
- تحذير! ينبغي ارتداء أدوات حماية شخصية. لا ينبغي استخدام المنتج على طرق السيارات. احرص دائماً على ارتداء أدوات السلامة (خوذة، وسادات للكوع، وسادات للركبتين، وقفازات).
- فرملة الدراجة المتحركة: يمكن فرملة المنتج بالقدم. يمكن للطفل التوقف عن الحركة عن طريق التوقف عن المشي/الركض. يُرجى مراعاة أن طفلك يمكنه دائماً خفض سرعته والتوقف عن الحركة عن طريق ارتداء الحذاء المناسب.

هام - اقرأه بعناية واحتفظ به كدليل مرجعي في المستقبل

- تحذير! لا تترك الطفل أبداً دون رقابة.

- تحذير! تأكد من تعشيق جميع أجهزة القفل قبل الاستخدام
- تحذير! لا تترك الأطفال يلعبون بهذا المنتج
- تحذير! وحدة المقعد هذه غير ملائمة للأطفال بعمر أقل من 6 أشهر
- تحذير! احرص دائماً على استخدام نظام تقييد حركة الطفل
- تحذير! تأكد من أن جسم عربة الأطفال أو وحدة المقعد أو أجهزة تثبيت مقعد السيارة تعمل بشكل صحيح قبل الاستخدام؛
- تحذير! هذا المنتج غير مناسب للجري أو التزلج على الجليد؛
- لا تقم بتثبيت أي ملحق للحمل، فالحمولة المرفقة بالمقبض و/أو على ظهر مسند الظهر و/أو على جانبي المركبة، ستؤثر على استقرار المركبة.
- يجب تعشيق جهاز الإيقاف عند وضع الأطفال في المنتج وعند إخراجهم.

الفحص والصيانة والتنظيف

- افحص جميع المكونات الصلبة أثناء فترة الاستخدام، واربطها عند اللزوم. من المهم بشكل خاص أن يتم اتباع هذا الإجراء في بداية كل استخدام. إذا لم يتم تنفيذ عمليات الفحص تلك، فقد تتقلب الدراجة رأساً على عقب أو قد يشكل ذلك خطراً عليك بأي شكل آخر. يجب أن يتم الاستبدال وفقاً لتعليمات الشركة الصانعة.
- يكون تنظيف الدراجة ثلاثية العجلات بقطعة قماش مبللة قليلاً (ماء بارد) وصابون خفيف. لا تستخدم أبداً أي مواد كاشطة أو مسببة للتآكل عند تنظيف المنتج.
- لا تستخدم المركبة إلا لطفل واحد، فهي مصممة لتحمل هذا الوزن فقط.
- يجب عدم استخدام الملحقات غير المعتمدة من قبل الشركة الصانعة.
- يجب استخدام قطع الغيار الموردة أو الموصى بها من قبل الشركة المصنعة/الموزع فقط.
- الحد الأقصى لوزن الطفل: 15 كجم لدراجة ثلاثية العجلات للرضع؛ 20 كجم للأوضاع الأخرى.

تعليمات الاستخدام العامة:

- قبل الاستخدام، احرص على تجميع المنتج كما ينبغي. راجع جميع عناصر التجميع: يجب ضبط عمود التوجيه، ومسند القدم، والمقعد، وحزام الأمان، وحلقة الأمان بشكل صحيح، مع التأكد من تثبيت أليات القفل بأمان. افحص المنتج قبل ركوب الطفل له لتحديد ما إذا هناك أي أجزاء أو حالات خطيرة محتملة.
- ينبغي الإشراف على الأطفال بواسطة شخص بالغ أثناء ركوب هذا المنتج. يجب توخي الحذر الشديد عند توجيه الأطفال نحو الركوب الآمن للدراجة.
- لا تستخدم المنتج على الطرق السريعة العامة، فمن بين الأمثلة على مناطق الركوب الآمن: يجب استخدام المنتج في مناطق مستوية خالية من الحصى (أرضية ملعب، ميدان مخصص).
- لا تستخدم هذا المنتج بالقرب من الدرج، أو على منحدر أو

أو المترتبة على أسباب أخرى التي تنشأ عن الاستخدام المباشر أو غير المباشر لهذا المنتج. أي ضمان مُمدد. إذا اشتريت ضماناً مُمدداً، Globber لا تقدم شركة فإن المتجر الذي اشتريته منه هو الملزم بتنفيذ البنود الواردة فيه. كسجلات قد تحتاج إليها في المستقبل، احتفظ بفاتورة المبيعات الأصلية مع هذا الدليل ودون راسم المنتج أدناه.

طريق عام أو سطح مبلل.
- كلما ازدادت حركة الطفل، كلما ازدادت المخاطر المحتملة. احرص وأنت في المنزل على إزالة الأظرف والمرايا المعلقة بالقرب من الأرض لأنها قد تنكسر، وكذا أي شيء قد يسقط في حال الارتطام به. حافة الطويلة قد تكون خطيرة أيضاً.
- لا ينبغي ركوب المنتج بواسطة أكثر من شخص في المرة الواحدة.

- تأكد من ارتداء الطفل للملابس والحذاء المناسب عند ركوب المنتج.

- ينبغي على مستخدم السكوتر أن يمسك مقابض القيادة بكلتا يديه من أجل التحكم بشكل ملائم.

- لا تسمح للراكب أن يرتدي أي شيء يعيق قدرته على السمع والإبصار، أو الذي يؤثر بالسلب على استخدام المنتج.

- ينبغي استخدام المنتج بحرص، حيث أن استخدامه يحتاج إلى مهارة لتجنب السقوط أو التصادم الذي سيؤدي إلى إصابة المستخدم أو أي أشخاص آخرين.

الصيانة والأمان:

- فحوصات الأمان: افحص المنتج بانتظام للتعرف على أي عنصر مفكوك أو ليس في موضعه - خاصة العجلات والدواسات والمقعد ومقابض القيادة.

- التنظيف الدوري سيطيل عمر المنتج. امسح المنتج بقطعة قماش جافة إذا اتسخ.

- افحص حالة المنتج بانتظام لاكتشاف أي آثار للاحتكاك والتآكل.

- افحص المنتج بانتظام للتأكد من عدم انكسار أو تلف الأجزاء، وإذا حدث ذلك، توقف عن استخدام هذا المنتج.

- الفحص المنتظم يمنع وقوع حادثة.

معلومات إضافية

للإسئلة والاستعلامات، برجاء التواصل معنا عبر:

contact@globber.com

الضمان

تضمن الشركة الصانعة خلو هذا المنتج من عيوب الصانعة خلال مدة أقصاها 2 سنوات من تاريخ الشراء. هذا الضمان المحدود لا يغطي التآكل الطبيعي للمنتج، ولا الإطارات أو الأنبوب أو الكابلات، أو أي تلف أو عطب أو خسائر ينتج عن التجميع أو الصيانة أو التخزين غير الملائمين.

يصبح هذا الضمان لاغياً إذا تعرض المنتج في أي وقت من الأوقات ل:

- الاستخدام لغرض آخر غير الترفيه أو الانتقال من مكان لآخر؛
- التعديل عليه بأي شكل من الأشكال؛
- الإيجار للآخرين

الشركة الصانعة غير مسؤولة عن الأضرار أو التلفيات العارضة

قطع الغيار

لطلب قطع الغيار لهذا المنتج، برجاء زيارة موقعنا الإلكتروني

www.globber.com

< UA >

Уважно прочитайте інструкцію перед збиранням і використанням виробу. Збережіть інструкцію для довідок у майбутньому.

Будьте обережні, розпаковуючи та збираючи виріб.

Цей виріб має бути зібраний відповідальною дорослою особою.

Видаліть елементи, які не потрібні для гри, перш ніж давати виріб своїй дитині.

Попередження! Не наступайте на задню частину рами і не стійте на ній, оскільки це може привести до перевертання виробу.

Режим триколісного велосипеда. Попередження! Не дозволяється використовувати виріб дітям старше 36 місяців; міцність недостатня, щоб витримувати їх.

Як зібрати триколісний велосипед EXPLORER TRIKE 4in1

1. Вилка переднього колеса має бути вирівняна з рамою велосипеда; потім вставте шток вилки переднього колеса в раму.
2. Візьміть кермо і вирівняйте його з переднім колесом, переконавшись, що шток вилки переднього колеса вставлений у кермову колонку. Переконайтеся, що кермо розташоване в правильному напрямку так, щоб верхня колонка була звернена назовні від сидіння. Натисніть на кермо вниз, доки не почуєте клацання, щоб надійно зафіксувати його на місці.
3. Поверніть замки педалей переднього колеса в напрямку символу розблокування; вставте педалі в отвори на передньому колесі. Поверніть замок педалі в напрямку символу блокування, щоб закріпити педалі на передньому колесі. Потрібно утримувати педаль однією рукою, а іншою рукою повернути фіксатор педалі в напрямку символу замка, доки фіксатор не стане на місце.
4. Паркувальні пристрої на задніх колесах мають бути спрямовані всередину, коли вони встановлені, у будь-якому режимі використання. Див. нижче інструкції з установа паркувальної планки на колеса:
 - а. Установіть планку в спеціальний отвір для паркувального пристрою на одному із задніх коліс.
 - б. Помістіть паркувальну планку в другий отвір, розташований на паркувальному пристрої іншого заднього колеса.
 - в. Установіть обидва колеса з паркувальною планкою в раму триколісного велосипеда. Помістіть обидва колеса в шестикутні отвори в задній частині рами велосипеда і переконайтеся, що паркувальні пристрої спрямовані вгору і не торкаються землі. Коли колеса будуть у правильному положенні, необхідно закрутити ручки в отвори коліс, щоб колеса були надійно закріплені на місці.
- д. Перед використанням виробу переконайтеся, що планка надійно закріплена.

Попередження! Паркувальна планка системи паркування застосовується лише в режимі дитячого триколісного велосипеда. Перед використанням виробу в інших режимах приберіть паркувальну планку.

5. Щоб вставити сидло, потрібно спочатку відкрити затискач і натиснути на нижню підпружинену кнопку на штоку сидла. Потім опустіть сидло, доки не почуєте клацання. Закрийте затискач. Сидло регулюється, і можна вибрати 2 висоти (31 см; 34 см). Мінімальна глибина вставлення - це позначка «MAX», нанесена на штоку, коли ви встановлюєте верхню підпружинену кнопку в отвір у штоку сидла. Це найвище положення сидла. Якщо вставити сидло максимально, воно опуститься вниз до упору. Це найнижче положення сидла.
6. Візьміть підніжку та посуňte її вгору по штоку сидла. Необхідно натиснути на підпружинену кнопку в нижній частині сидла; підніжка буде закріплена, коли ви почуєте клацання, потім поверніть ручку під сидлом на 90 градусів. Підніжка має бути спрямована вперед, а не назад, це її правильне положення.

Попередження! Перед кожним використанням переконайтеся, що підніжка надійно заблокована.

7. Зберіть захисну планку, спочатку відкрутивши верхній ковпачок середньої захисної планки. Потім помістіть одну сторону захисної планки поверх середньої захисної планки, а потім іншу сторону. Пригвинтіть ковпачок зверху на середній захисній планці, щоб закріпити праву і ліву захисні планки. Якщо правильно зібрати планку безпеки, її обидві сторони мають бути на одній висоті.
8. Установіть сидіння на сидло; переконайтеся, що ручка на сидінні поєднана з отвором сидла, щоб вона могла ковзати через отвір сидла. Щоб прикріпити сидіння до сидла, поверніть ручку під сидінням на 90 градусів. Вставте середню захисну планку в отвір у передній частині сидіння; натисніть червону кнопку на бічній стороні середньої планки безпеки і натискайте, доки червона кнопка не сховається в сидінні. Посуньте бічні сторони захисної планки в отвори на бічній частині сидіння.
9. Щоб зібрати батьківське кермо, візьміть верхню частину батьківської ручки, де розташована чорна ручка, і помістіть її в нижній вал, натиснувши на підпружинену кнопку. Батьківське кермо можна відрегулювати на дві висоти (92 см; 96,5 см). Обов'язково вирівняйте підпружинену кнопку з отворами; ви повинні почути клацання, щоб переконатися, що ручка надійно закріплена. Щоб прикріпити батьківське кермо до велосипеда, обережно вставте вал через отвір сидла в отвір у рамі велосипеда. Коли ви почуєте клацання, штанга надійно закріплена.
*Щоб зняти батьківську ручку, потрібно натиснути червону кнопку під рамкою велосипеда; потім звільнити вал і обережно підняти батьківську ручку.
10. Вставте підголовник у сидіння.
11. Засуньте навіс в отвір ззаду спинки сидіння, доки не почуєте клацання.

Попередження! Переконайтеся, що сидіння і планка безпеки надійно заблоковані перед кожним використанням.

Закріпіть дитину на дитячому триколісному велосипеді:

- На сидінні встановлена 5-точкова система ременів безпеки; відрегулюйте повзунок на кожному реміні перед першим використанням. Плечові та поясні ремені мають щільно облягати дитину
- Щоб пристебнути, просуньте кінець плечового ременя в кінець поясного ременя, зробіть це з лівого та правого боків.
- Потім вставте обидва компоненти в корпус пряжки на ремені між ніг, доки не почуєте клацання.
- Двічі перевірте, чи він надійно зафіксований і довжина всіх 5 ременів добре підходять дитині.

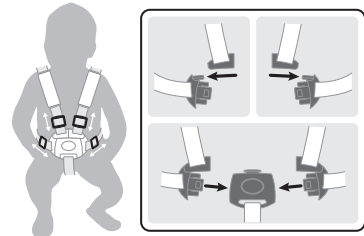

Попередження! Завжди закріплюйте дитину за допомогою 5-точкового ременя безпеки під час використання триколісного велосипеда із сидінням. Попередження! Завжди закріплюйте дитину за допомогою захисних бортиків.

Використання в режимі вільного ходу: :

Переднє колесо має два режими роботи.

- Розблокований режим: коли педалі обертаються незалежно від переднього колеса.
- Заблокований режим: коли педалі й переднє колесо пов'язані між собою та рухаються як одне ціле.
- Щоб перевести переднє колесо в заблокований режим, необхідно вирівняти стрілку поруч із червоною кнопкою на боці символу розблокування зі стрілками на внутрішній маточині; натисніть кнопку на стороні символу блокування, доки не почуєте клацання.
- Щоб перевести переднє колесо в розблокований режим, необхідно вирівняти стрілку поруч із червоною кнопкою на боці символу розблокування зі стрілками на внутрішній маточині; натисніть кнопку на стороні символу розблокування, доки не почуєте клацання.

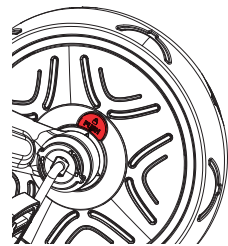

Попередження! Функція вільного ходу має використовуватися тільки з батьківською ручкою (штовхачем)

Попередження! Перед використанням переконайтеся, що штовхач (батьківська ручка) зафіксований на місці.

Попередження! Автоматичний режим вільного ходу гарантує безпечне штовхання триколісного велосипеда, коли ноги дитини стоять на педалях, що не повертаються.

Як користуватися паркувальними пристроями:

- Щоб задіяти паркувальні пристрої на задніх колесах, необхідно натиснути ногою на паркувальну планку (тільки в режимі дитячого велосипеда) або безпосередньо на паркувальний пристрій (в інших режимах). Ви повинні завжди використовувати обидва задні паркувальні пристрої, коли потрібно зупинити рух триколісного велосипеда. Паркувальні пристрої заблоковані і триколісний велосипед стоїть нерухомо, коли ви чуєте клацання після натискання на обидва паркувальні пристрої.
- Щоб розблокувати паркувальні пристрої, вам необхідно повністю підняти паркувальну планку (тільки в режимі дитячого велосипеда) або обидва паркувальні пристрої (в інших режимах) ногою. Триколісний велосипед стає рухомим, коли ви чуєте клацання після натискання на обидва паркувальні пристрої вгору.
- Лівий паркувальний пристрій керує лівим заднім колесом, а правий паркувальний пристрій керує правим заднім колесом. Паркувальна планка в режимі дитячого триколісного велосипеда керує паркувальними пристроями.

Попередження! Паркувальна планка системи паркування застосовується лише в режимі дитячого триколісного велосипеда. Перед використанням виробу в інших режимах приберіть паркувальну планку.

ПОПЕРЕДЖЕННЯ! Два задні паркувальні пристрої, розташовані на задніх колесах, НЕ СЛІД ВИКОРИСТОВУВАТИ ДЛЯ СПОВІЛЬНЕННЯ триколісного велосипеда. Задні паркувальні пристрої одразу переводять триколісний велосипед у нерухомий режим. Паркувальні пристрої не призначені для інших цілей. Використання двох задніх паркувальних пристроїв для уповільнення триколісного велосипеда призведе до неоправданого пошкодження механізму задніх коліс, і цього необхідно уникати.

Перетворення велосипеда для немовлят на керований велосипед (A-B)

- Натисніть червону кнопку внизу рами, щоб зняти батьківську ручку.
- Зніміть навіс, натиснувши кнопку на задній частині підголовника.
- Натисніть червону кнопку збоку від середньої колонки захисної планки, щоб звільнити її; повторіть для лівої та правої бічних планок.
- Під сидлом поверніть ручку, що фіксує сидіння, на 90 градусів. Підніміть сидіння із сидла.
- Установіть батьківську ручку в отвір сидла та в отвір на рамі триколісного

велосипеда.

- У режимі керованого велосипеда дитина почне використовувати педалі. Переконайтеся, що її ноги правильно стоять на педалях.

Див. нижче інструкції про те, як зняти паркувальну планку із задніх коліс, щоб використовувати виріб у режимі керованого велосипеда:

- Відкрутіть ручки на кінці колеса в зборі та зніміть обидва колеса з паркувальною планкою з рами триколісного велосипеда.
- Витягніть планку з паркувального пристрою. Повторіть операцію з іншого боку.
- Щоб установити, вставте колесо в шестикутний отвір і затягніть, повернувши ручку на колесі. Повторіть процедуру з іншим колесом. Переконайтеся, що паркувальні пристрої не торкаються землі.

Перетворення керованого велосипеда на навчальний велосипед (B-C)

- Коли дитина стане достатньо дорослою, щоб крутити педалі, зніміть штовхач і переведіть переднє колесо в заблокований режим, щоб уможливити педалювання.
 - Натисніть червону кнопку внизу рами, щоб зняти батьківську ручку.
 - Зніміть підніжку, повернувши ручку на 90 градусів, потім натисніть підпружинену кнопку з лівого боку штока сидла.
- Ви можете зберігати підніжку ззаду на сидінні, встановивши її в спеціальне місце.

Перетворення навчального триколісного велосипеда на двоколісний біговий велосипед (C-D)

- Відкрутіть ручку на кінці колеса в зборі. Помістіть колесо всередину рами триколісного велосипеда. Вставте колесо в шестикутний отвір і затягніть, повернувши ручку на колесі. Повторіть процедуру з іншим колесом. Переконайтеся, що гальма не торкаються землі.
- Установіть фіксатор педалей переднього колеса в розблоковане положення. Зніміть педалі з колеса; ви можете зберігати їх ззаду на сидлі.
- Попередження! Необхідно носити захисне спорядження. Не використовувати в дорожньому русі. Завжди надягайте захисне спорядження (шолом, налокітники, наколінники, рукавички).
- **Гальмування на біговому велосипеді.** Гальмувати можна ногами. Дитина може припинити рух, переставши ходити/бігати. Подбайте про те, щоб ваша дитина завжди могла зупинитися на швидкості, яку вона розвиває, і носила відповідне взуття.

ВАЖЛИВО – УВАЖНО ПРОЧИТАЙТЕ ТА ЗБЕРЕЖІТЬ ДЛЯ ДОВІДКИ В МАЙБУТЬОМУ

- **ПОПЕРЕДЖЕННЯ!** Ніколи не залишайте дитину без нагляду.
- **ПОПЕРЕДЖЕННЯ!** Перед використанням переконайтеся, що всі блокувальні пристрої задіяні
- **ПОПЕРЕДЖЕННЯ!** Не дозволяйте дитині гратися з цим виробом
- **ПОПЕРЕДЖЕННЯ!** Це сидіння не підходить для дітей віком до 6 місяців
- **ПОПЕРЕДЖЕННЯ!** Завжди використовуйте утримувальну систему
- **ПОПЕРЕДЖЕННЯ!** Перед використанням переконайтеся, що корпус дитячого візка, блок сидіння або пристрої для кріплення автокрісла правильно зафіксовані.
- **ПОПЕРЕДЖЕННЯ!** Цей виріб не підходить для бігу або катання на ковзанах.
- Не прикріплюйте будь-які аксесуари для перенесення. Вантаж, прикріплений до ручки та/або задньої частини спинки, та/або з боків виробу, впливатиме на його стійкість.
- Паркувальний пристрій має бути задіяний під час посадки та висадки дитини.

Огляд, обслуговування та очищення

- Перевіряйте все кріпильне обладнання під час використання та за потреби підтягуйте. Особливо важливо завжди дотримуватися цієї процедури перед початком використання. Якщо не виконувати ці перевірки, триколісний велосипед може перевернутись або стати небезпечним. Заміна має проводитись відповідно до інструкцій виробника.
- Очищуйте триколісний велосипед злегка зволоженою тканиною (холодною водою) та м'яким милом. Ніколи не використовуйте ідкі чи абразивні речовини для очищення виробу.
- Виріб призначений для використання тільки однією дитиною.
- Забороняється використовувати аксесуари, не схвалені виробником.
- Слід використовувати лише запасні частини, що постачаються або рекомендуються виробником / дистриб'ютором.
- Максимальна вага дитини: 15 кг у режимі дитячого триколісного велосипеда; 20 кг в інших режимах.

Загальні вказівки з використання:

- Перед використанням переконайтеся, що виріб правильно зібрано. Перевірте всі з'єднувальні елементи: кермова колонка; підніжка; сидіння; ремінь безпеки; захисне кільце мають бути правильно відрегульовані, і необхідно переконатися, що блокувальні механізми надійно заблоковано. Перевірте виріб перед поїздкою дитини, щоб визначити, чи є які-небудь потенційно небезпечні деталі або умови.
- Діти повинні перебувати під наглядом дорослих під час катання на цьому виробі. Особливу увагу слід приділити навчанню дітей безпечному катанню.
- Не використовуйте виріб на дорогах загального користування. Приклади безпечної зони катання: виріб підходить для використання на рівних ділянках без гравію (дитячий майданчик, громадська площа)
- Не використовуйте цей виріб поблизу сходів, на схилі, на дорозі або на мокрій поверхні.
- Що більш рухливою стає дитина в міру росту; то більшою стає потенційна небезпека. Вдома обов'язково приберіть рамки або дзеркала, підвішені занадто низько, які можуть розбитися, а також будь-які предмети, що можуть упасти в разі удару. Стіл із гострими кутами також може становити небезпеку.
- Не допускайте одночасного використання виробу більш ніж одним користувачем.
- Переконайтеся, що дитина носить одяг і відповідне взуття під час використання

виробу.

- Переконайтеся, що користувач тримається обома руками за кермо для належного керування.
- Не дозволяйте користувачу надягати що-небудь, що заважає слуху та огляду або погіршує роботу виробу.
- Виріб слід використовувати з обережністю, оскільки необхідні навички для запобігання падінням або зіткненням, які можуть завдати шкоди користувачеві або третім особам.

Обслуговування й безпека:

- Перевірка безпеки: періодично перевіряйте виріб на наявність незакріплених або зміщених елементів, особливо коліс, педалей, сидіння та керма.
- Періодичне очищення продовжить термін служби. Протріть виріб сухою тканиною, якщо він забруднений.
- Регулярно перевіряйте на наявність стирання та розривів.
- Регулярно перевіряйте, чи деталі не зламані й не пошкоджені. Якщо це станеться, припиніть використання цього виробу.
- Регулярні перевірки можуть запобігти нещасному випадку.

Додаткова інформація

Із запитаннями та запитаннями просимо звертатися до нас за адресою: contact@globber.com

ГАРАНТІЯ

Виробник гарантує відсутність у цьому виробі виробничих дефектів протягом 2 роки із моменту покупки. Ця обмежена гарантія не поширюється на нормальний знос, шини, трубки або троси, а також на будь-які пошкодження, несправності або втрати, спричинені неправильним збиранням, технічним обслуговуванням або зберіганням.

Ця обмежена гарантія буде анульована в таких випадках:

- використання в інших цілях, а не для відпочинку або пересування;
- внесення будь-яких змін у виріб;
- прокат

Виробник не несе відповідальності за випадкові чи непрямі втрати або пошкодження, спричинені прямо або побічно використанням цього виробу. Globber не пропонує розширену гарантію. Якщо ви придбали розширену гарантію, вона забезпечується магазином, у якому виріб придбано. Збережіть для себе чек із цієї інструкцією та запишіть назва продукту нижче.

.....

Запасні частини

Щоб замовити запасні частини для цього виробу, відвідайте наш веб-сайт www.globber.com

< SL >

Skrbno preberite navodila, preden izdelek sestavite in ga začnete uporabljati. Shranite navodila za kasnejšo uporabo.

Bodite pazljivi pri jemanju izdelka iz embalaže in njegovem sestavljanju.

Izdelek mora sestaviti odgovorna odrasla oseba.

Preden izdelek izročite otroku, odstranite vse dele, ki niso potrebni za igro.

Opozorilo! Ne stopajte ali stojte na zadnji strani ogrodja, saj se izdelek lahko prevrne.

Način trikolesnika: Opozorilo! Ni primerno za uporabo pri otrocih, starejših od 36 mesecev; nezadostna nosilnost.

Sestavljanje trikolesnika EXPLORER TRIKE 4in1

1. Vilice sprednjega kolesa morajo biti poravnane z ogrodjem trikolesnika; držalo vilic prednjega kolesa vstavite v ogrodje.
2. Krmilo kolesa poravnajte s sprednjim kolesom in se prepričajte, da je držalo vilic ustrezno vstavljeno v sklop krmila. Prepričajte se, da je krmilo pravilno usmerjeno na vrhu sklopa naprej, stran od sedeža. Krmilo potisnite navzdol, da se zaskoči in je tako varno nameščeno.
3. Pedala obrnite v smeri nezaklenjenega simbola; pedala namestite v odprtino na sprednjem kolesu. Zaklep pedala obrnite v smeri zaklenjenega simbola, da ustrezno pritrdite pedala na sprednjem kolesu. Z eno roko morate držati pedal, z drugo roko pa obračati zaklep pedala v smeri zaklenjenega simbola, dokler se ključavnica ne zaskoči.
4. Parkirne naprave na zadnjih kolesih morajo biti usmerjene navzgor in se morajo pritrjevati na kolesa:
 - a. Palico vstavite v namensko luknjo parkirne naprave na enem od zadnjih koles.
 - b. Parkirno palico vstavite v drugo luknjo, ki je na parkirni napravi drugega zadnjega kolesa.
 - c. Namestite obe kolesi s parkirno palico v okvir trikolesnika. Obe kolesi postavite v šesterokotne odprtine na zadnji strani okvirja trikolesnika in zagotovite, da so parkirne naprave obrnjene navzgor in se ne dotikajte tal. Ko so kolesa v pravilnem položaju, morate priviti gumb v režo koles in se prepričati, da so kolesa trdno pritrjena.
 - d. Pred uporabo izdelka se prepričajte, da je palica trdno pritrjena.

Opozorilo! Parkirna palica parkirnega sistema se uporablja samo za način otroškega trikolesnika. Če želite uporabiti izdelek v katerem koli drugem načinu, odstranite parkirno palico.

5. Za vstavljanje sedeža morate najprej odpreti objemko in pritisniti vzmetni gumb na dnu nosilca sedeža. Nato potisnite sedež navzdol, da se slišno zaskoči. Zaprite objemko. Sedež lahko nastavite na 2 višini (31 cm in 34 cm). Najmanjša globina vstavljanja je označena z „MAX“ na nosilcu, ko nameščate vrhni vzmetni gumb v odprtino na nosilcu sedeža. To je najvišji položaj sedeža. Sedež lahko največ potisnete navzdol, ko je nosilec sedeža popolnoma spuščen. To je najnižji položaj sedeža.
6. Vzmetni nastavek za stopala in ga potisnite na nosilec sedeža. Na dnu nosilca sedeža pritisnite vzmetni gumb; nastavek za stopala je nameščen, ko slišite, da se zaskoči in obrnete gumb pod sedežem za 90 stopinj. Pravi položaj nastavka za stopala je usmerjen naprej in ne nazaj.

Opozorilo! Pred vsako uporabo preverite, ali je nastavek za stopala ustrezno nameščen.

7. Varnostni obroč sestavite tako, da najprej odvijete zgornji čep srednjega varnostnega obroča. Nato položite eno stran varnostnega obroča na vrh srednjega varnostnega obroča in nato še drugo stran. Čep privijte na vrh srednjega varnostnega obroča, da zavarujete desni in levi varnostni obroč. Ustrezno namestitev varnostnega obroča preverite tako, da sta obe strani enako visoki.
8. Varnostni sedež položite na vrh nosilca; prepričajte se, da je gumb na varnostnem sedežu poravnat z odprtino za sedež, da lahko zdrsne skozi odprtino varnostnega sedeža. Sedež pritrdite tako, da gumb pod varnostnim sedežem obrnete za 90 stopinj. Vstavite srednji varnostni obroč v odprtino na sprednji strani sedeža; pritisnite rdeči gumb ob strani srednjega varnostnega obroča in potiskajte, da se rdeči gumb skriva v sedež. Obe strani varnostnega obroča potisnite v odprtine ob strani sedeža.
9. Za namestitev ročaja za vodenje vzemite zgodnji del ročaja, tj. črni del, in ga namestite na spodnjo gred s pritiskom na vzmetni gumb. Ročaj za vodenje lahko nastavite na 2 višini (92 cm in 96,5 cm). Prepričajte se, da je vzmetni gumb poravnat v luknjami; za varno nameščanje ročaja morate vedno zaslišati klik. Za varno nameščanje ročaja za vodenje na trikolesnik skrbno namestite gred skozi luknjo za sedež in luknjo na ogrodju trikolesnika. Ko zaslišite klik, je gred varno nameščena.
*Ročaj za vodenje odstranite tako, da pritisnete na rdeči gumb pod ogrodjem trikolesnika; nato sprostite gred in varno izvlecite ročaj za vodenje.
10. Vstavite naslonjalo za glavo v sedež.
11. Senčnik potisnite v odprtino na zadnji strani naslonjala sedeža, da se zaskoči.

Opozorilo! Pred vsako uporabo preverite varno namestitev sedeža in varnostnega obroča.

Otroka varno namestite v sedež:

- Sedež je opremljen s 5-točkovnim pasom. Pred prvo uporabo prilagodite dolžino vseh pasov. Tako ramenska kot bočna pasova se morata tesno prilagoditi otroku.
- Otroka pripnete tako, da konec ramenskega pasu vplete v bočni pas in enako storite na drugi strani.
- Nato na obeh straneh pas vplete v spono med nogami, da se zaskoči.
- Preverite, ali je pas pravilno zaskočen in ali se pasovi otroku tesno prilagodijo.

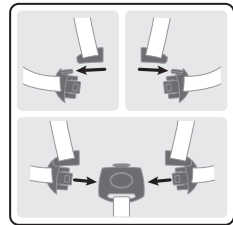
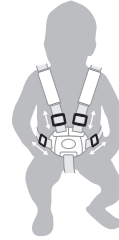

Pozor! Ko trikolesnik uporabljate s sedežem, vedno uporabite 5-točkovni pas.

Opozorilo! Otroka vedno zavarujte s pasovi.

Kako upravljati s sprednjim kolesom:

Sprednje kolo je mogoče upravljati na dva načina.

- Nezaklenjeni način: ko se pedala obračajo neodvisno od sprednjega kolesa.
- Zaklenjeni način: ko so pedala in sprednje kolo povezani skupaj in se premikajo kot eno.
- Za vzpostavitev zaklenjenega načina sprednjega kolesa morate poravnati puščico blizu rdečega gumba na strani z nezaklenjenim simbolom s puščicami na notranjem pestu; pritisnite gumb na strani zaklenjenega simbola, da zaslišite klik.
- Za vzpostavitev nezaklenjenega načina sprednjega kolesa morate poravnati puščico blizu rdečega gumba na strani nezaklenjenega simbola s puščicami na notranjem pestu; pritisnite gumb na strani nezaklenjenega simbola, da zaslišite klik.

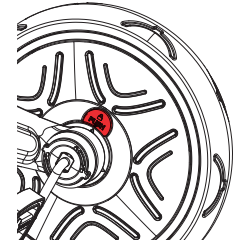

Opozorilo! Nezaklenjeni način morate uporabljati zgolj z ročajem za vodenje (potisna ročica).

Opozorilo! Pred uporabo preverite, ali je potisna ročica (ročaj za vodenje) ustrezno nameščena.

Opozorilo! Samodejni nezaklenjeni način omogoča varno potiskanje trikolesnika, kjer otrokova stopala počivajo na pedalih, ta pa se ne vrtijo.

Kako upravljati parkirne naprave:

- Če želite upravljati parkirne naprave za zadnji kolesi, morate parkirne naprave potisniti navzdol tako, da pritisnete z nogo na parkirno palico (samo način otroškega trikolesnika) ali neposredno na parkirne naprave (drugi načini). Če želite zaustaviti premikanje trikolesnika, morate vedno uporabiti obe zadnji parkirni napravi. Parkirni napravi sta zaklenjeni in trikolesnik se ne bo več premikal, ko ob potisku obeh parkirnih naprav navzdol zaslišite klik.
- Če želite odkleniti parkirne naprave, morate z nogo popolnoma dvigniti parkirno palico (samo način otroškega trikolesnika) ali obe parkirni napravi (drugi načini). Trikolesnik se lahko začne premikati, ko po potisku obeh parkirnih naprav navzgor zaslišite klik.
- Leva parkirna naprava nadzoruje levo zadnje kolo, desna parkirna naprava pa nadzoruje desno zadnje kolo. Parkirna palica za način otroškega trikolesnika nadzoruje parkirne naprave.

Opozorilo! Parkirna palica parkirnega sistema se uporablja samo za način otroškega trikolesnika. Če želite uporabiti izdelek v katerem koli drugem načinu, odstranite parkirno palico.

OPOZORILO! Nobena od zadnjih parkirnih naprav, ki sta nameščeni na zadnjih kolesih, SE NE UPORABLJA za upočasnjevanje trikolesnika. Zadnji parkirni napravi zagotovite, da se tricikel takoj preneha premikati. Parkirne naprave niso zasnovane za druge namene. Če boste zadnji dve parkirni napravi uporabljali za upočasnitev tricikla, boste povzročili nepopravljivo škodo na mehanizmu zadnjih koles, čemur se je treba vedno izogibati.

Pretvorba trikolesnika za malčke v vodljivi trikolesnik (A-B)

- Pritisnite rdeči gumb na spodnji strani ogrodja, da odstranite ročaj za vodenje.
- Odstranite senčnik tako, da pritisnete gumb na zadnji strani sedežanaslonjala za glavo.
- Pritisnite rdeči gumb ob strani srednjega sklopa varnostnega obroča, da ga sprostite; ponovite to tudi na levi in desni strani.
- Gumb pod varnostnim sedežem obrnite za 90 stopinj. Varnostni sedež dvignite.
- Ročaj za vodenje vstavite tako, da ga potisnete skozi luknjo v sedalu v luknjo na ogrodju trikolesnika.
- Pri različni vodljivega trikolesnika otrok začne uporabljati pedala. Prepričajte

se, da ima stopala ustrezno nameščena na pedalih.

Spodaj si oglejte navodila o tem, kako odstraniti parkirno palico z zadnjih koles, če želite uporabiti izdelek kot voden tricikel.

- Odvijte gumbe na koncu sklopa kolesa in odstranite obe kolesi s parkirno palico iz okvirja tricikla.
- Izvalcite palico iz parkirne naprave. Ponovite postopek še za drugo napravo.
- Pri ponovni namestitvi potisnite kolo v šesterkotno odprtino in znova privijte gumb na kolo. Ponovite postopek z drugim kolesom. Prepričajte se, da se parkirne naprave ne dotikajo tal.

Pretvorba vodljivega trikolesnika v samostojni trikolesnik (B-C)

- Ko je otrok dovolj star, da pedala obrača sam, odstranite potisno ročico in sprednje kolo nastavite v zaklenjeni način, da omogočite obračanje pedal.
- Pritisnite rdeči gumb na spodnji strani ogrodja, da odstranite ročaj za vodenje.
- Nastavek za stopala odstranite tako, da gumb zavrtite za 90 stopinj; nato pritisnite vzmetni gumb na levi strani nosilca varnostnega sedeža.
Nastavek za stopala lahko shranite na zadnji strani sedeža oziroma ga spravite v za to namenjeni predal.

Pretvorba samostojnega trikolesnika v poganjalček (C-D)

- Odvijte gumb na koncu sestava zadnjih koles. Kolo namestite znotraj ogrodja trikolesnika. Kolo potisnite v šesterkotno odprtino in znova privijte gumb na kolo. Ponovite postopek z drugim kolesom. Prepričajte se, da se zavore ne dotikajo tal.
- Zaklep pedal na sprednjem kolesu nastavite v nezaklenjeni položaj. Odstranite pedala s kolesa; shranite jih lahko na zadnji strani varnostnega sedeža.
- Opozorilo! Otrok naj uporablja zaščitno opremo. Izdelek se ne sme uporabljati v prometu. Otrok naj vedno uporablja varnostno opremo (čelado, ščitnike za komolce, kolena in rokavice).
- Zaviranje poganjalčka: Izdelek lahko zavirate s stopali. Otrok se lahko neha premikati, če preneha hoditi/teči. Bodite pazljivi, da se otrok premika tako hitro, da se lahko vedno ustavi, ter da nosi ustrezno obutev.

POMEMBNO – POZORNO PREBERITE NAVODILA IN JIH OBDRŽITE ZA PRIHODNJO UPORABO

- OPOZORILO! Nikoli ne puščajte otroka brez nadzora.
- OPOZORILO! Pred uporabo se prepričajte se, da so vse blokirne naprave aktivirane.
- OPOZORILO! Ne pustite, da se otrok igra s tem izdelkom.
- OPOZORILO! Ta sedežna enota ni primeren za otroke, mlajše od 6 mesecev.
- OPOZORILO! Vedno uporabljajte zadrževalni sistem.
- OPOZORILO! Pred uporabo preverite, ali so naprave za pritrnitev karoserije vozička ali sedežne enote ali avtomobilskega sedeža pravilno aktivirane.
- OPOZORILO! Ta izdelek ni primeren za tek ali rolanje;
- Ne pripnite nobene dodatne opreme za nošenje. Tovor, ki ga pritrдите na ročaj in/ali na hrbtno stran naslona in/ali na strani vozila, vpliva na stabilnost vozila.
- Parkirna naprava se vklopi pri nameščanju in odstranjevanju otrok.

Pregled, vzdrževanje in čiščenje

- Med uporabo preverite vso strojno opremo in jo po potrebi zategnite. Še posebej pomembno je, da izvedete ta postopek na začetku vsake uporabe. Če teh pregledov ne izvedete, se lahko tricikel prevrne ali kako drugače postane nevaren. Zamenjava se izvede v skladu z navodili proizvajalca.
- Očistite tricikel z rahlo vlažno krpo (hladna voda) in blago milnico. Izdelka nikoli ne čistite z jedko ali abrazivno snovjo.
- Vozilo se uporablja samo za enega otroka.
- Pripomočkov, ki jih proizvajalec ne odobri, ni dovoljeno uporabljati.
- Uporabljajo se samo nadomestni deli, ki jih dobavi ali priporoča proizvajalec/distributer.
- Največja teža otroka: 15 kg za tricikel dojenčkov; 20 kg za druge načine.

Splošna navodila za uporabo:

- Pred uporabo se prepričajte, da je izdelek ustrezno sestavljen. Preverite vse vezne elemente: sklop krmila, nastavek za stopala, sedež, varnostni pas. Varnostni obroč mora biti ustrezno prilagojen. Prepričajte se, da so zaklepni mehanizmi ustrezno zaklenjeni. Preden otrok začne uporabljati izdelek, preverite, da ni potencialno nevarnih delov ali stanj.
- Med uporabo tega izdelka mora otroka nadzirati odrasla oseba. Otroke je treba poučiti o varni vožnji.
- Izdelka ne uporabljajte na javnih cestah. Primeri varnih območij: uporabljajte na ravni in gladki podlagi (igrišče, javni trg).
- Tega izdelka ne uporabljajte v bližini stopnic, na klančini, cesti ali mokri površini.
- Z izboljšanjem mobilnosti otroka se povečajo tudi potencialna tveganja. Doma se prepričajte, da ste odstranili vse okvirje ali ogledala, ki so nameščeni prenizko in bi se lahko razbili, prav tako odstranite predmete, ki bi lahko padli v primeru trka. Vogali mize prav tako lahko predstavljajo nevarnost.
- Na izdelku se lahko vozi le ena oseba naenkrat.
- Prepričajte se, da med uporabo otrok nosi ustrezna oblačila in obutev.
- Uporabnik mora imeti obe roki na krmilu, da lahko ustrezno nadzoruje izdelek.
- Uporabnik naj ne nosi ničesar, kar bi lahko oviralo sluh ali vidljivost oziroma bi vplivalo na delovanje izdelka.
- Izdelek morate uporabljati previdno, da ne pride do padcev in trkov, ki bi lahko poškodovali uporabnika ali tretje osebe.

Vzdrževanje in varnost:

- Preverjanja varnosti: redno preverjajte izdelek, da ugotovite, ali so njegovi deli razrahljani ali neustrezno nameščeni, še zlasti kolesa, pedala, sedež in krmilo.
- Z rednim čiščenjem podaljšate življenjsko dobo izdelka. Če je izdelek umazan, ga obrišite s suho krpo.
- Redno preverjajte, ali je izdelek odrgnjen in ali so vsi deli ustrezno pritrjeni.
- Redno preverjajte, ali so deli polomljeni ali poškodovani. V tem primeru prenehajte uporabljati izdelek.
- Z rednimi preverjanji lahko preprečite nesrečo.

Dodatne informacije

Če imate kakršna koli vprašanja, nam pišite na: contact@globber.com

JAMSTVO

Proizvajalec jamči, da bo izdelek brez proizvodnih napak za obdobje 2 leti od datuma nakupa. To omejeno jamstvo ne pokriva normalne obrabe, gum, cevi ali kablov in ne krije kakršnih koli poškodb, napak ali izgub, do katerih pride zaradi nepravilnega sestavljanja, vzdrževanja ali shranjevanja.

To omejeno jamstvo je neveljavno, če se izdelek kadar koli

- uporablja na drugačen način, kot za rekreacijo ali prevoz;
- modificira na kakršen koli način;
- izposoja.

Proizvajalec ne prevzema odgovornosti za naključno ali posledično izgubo ali škodo, ki neposredno ali posredno izhaja iz uporabe tega izdelka.

Globber ne nudi nobenega podaljšane jamstva. Če ste kupili podaljšano jamstvo, ga mora izpolnjevati trgovina, kjer ste jo kupili.

Za svojo referenco shranite originalno potrdilo o nakupu skupaj s temi navodili za uporabo in spodaj zabeležite ime izdelka.

Rezervni deli

Za naročilo rezervnih delov za ta izdelek obiščite stran www.globber.com

< LV >

Pirms izstrādājuma salikšanas un lietošanas lūdzam rūpīgi izlasīt instrukciju.

Saglabājiet šo instrukciju turpmākai lietošanai.

Rīkojieties piesardzīgi, izpakojojot un samontējot izstrādājumu.

Šo izstrādājumu samontē par bērnu atbildīgais pieaugušais.

Pirms dotat izstrādājumu bērnam, nolieciet malā visas detaļas, kas nav nepieciešamas bērna rotaļām.

Bridinājums! Nekāpt un nestāvēt uz korpusa aizmugurējā daļā, citādi ritenis var apgāzties.

Trīsriteņa režīms: Bridinājums! Nav paredzēts lietošanai bērniem, kas vecāki par 36 mēnešiem; korpusus neiztur lielāku svaru.

Trīsriteņa EXPLORER TRIKE „4 vienā” samontēšana

1. Priekšējā riteņa dakša jāsalāgo ar trīsriteņa korpusu; pēc tam korpusā jāievieto priekšējā riteņa dakšas stienis.
2. Paņemiet stūres stieni un salāgojiet kopā ar priekšējo riteni tā, lai priekšējā riteņa dakšas stienis ieslidētu stūres stienī. Pārliedzinieties, vai stūres stienis ir novietots pareizajā virzienā — augšējām stienim jābūt vērstam uz āru, projām no sēdekļa. Lai stingri nostiprinātu, spiediet stūres stieni uz leju, līdz atskan klikšķa skaņa.
3. Pagrieziet priekšējā riteņa pedāļa fiksatoru atbloķēšanas simbola virzienā; ielieciet pedāļus priekšējā riteņa gropēs. Pagrieziet pedāļa fiksatoru bloķēšanas simbola virzienā, lai nostiprinātu pedāļus priekšējā ritenī. Ar vienu roku pieturiet pedāli un ar otru roku pagrieziet pedāļa bloķētāju bloķēšanas simbola virzienā, līdz bloķētājs nofiksējas.
4. Aizmugurējo riteņu stāvbremzes vadības ierīcēm jābūt vērstām uz iekšpusi, uzstādot visos trīsriteņa režīmos. Apskatiet tālāk sniegtos norādījumus par stāvbremzes uzstādīšanu uz riteniem:
 - a. Uzstādiet stieni tam paredzētajā stāvbremzes vadības ierīces atverē uz viena no aizmugurējiem riteniem.
 - b. Ievietojiet stāvbremzes 2. caurumā, kas atrodas uz otra aizmugurējā riteņa stāvbremzes vadības ierīces.
 - c. Uzstādiet abus riteņus ar stāvbremzes trīsriteņa korpusā. Ielieciet abus riteņus sešstūrveida gropēs, kas atrodas trīsriteņa korpusa aizmugurējā daļā, un pārliedzinieties, vai stāvbremzes vadības ierīces ir vērstas virzienā uz augšu un nepieskaras zemei. Kad riteni ir novietoti pareizajā stāvoklī, riteņu gropēs jāieskrūvē atpakaļ pogas, lai riteņu droši noturētos tiem paredzētajā vietā.
 - d. Pirms sākat lietot izstrādājumu, pārliedzinieties, vai stienis ir stingri piestiprināts.

Bridinājums! Stāvbremzes vadības sistēmas stāvbremzes ir piemērotas tikai mazu bērnu trīsriteņa režīmam. **Neņemiet stāvbremzes pirms izstrādājuma izmantošanas citos braukšanas režīmos.**

5. Lai ievietotu sēdekļa daļu, vispirms ir jāatver skava un jānospiež sēdekļa stienim apakšējā esošā atspereida poga. Pēc tam jāpiespiež sēdekli, līdz ir dzirdama klikšķa skaņa. Aizveriet skavu. Sēdekli var noregulēt 2 augstumos (31 cm un 34 cm). Ievietojot augšējo atspereida pogu sēdekļa stienī caurumā, MAXimālais ievietošanas dziļums atrodas vietā, kur uz stienī ir atzīmēts „MAX”. Šis ir lielākais sēdekļa augstums. Lai ievietotu sēdekli zemākajā pozīcijā, spiediet sēdekli, līdz tā stienis ir iebidīts līdz galam. Šis ir zemākais sēdekļa augstums.
6. Paņemiet kāju balstu un pabīdīet uz augšu, pārvietojot pa sēdekļa stieni. Nospiediet sēdekļa stienī apakšā esošo atspereida pogu; pēdu balsts būs nostiprināts tad, kad būs dzirdama klikšķa skaņa; pēc tam pagrieziet zem sēdekļa esošo pogu par 90 grādiem. Kāju balsts atrodas pareizajā stāvoklī tad, kad tas ir vērsts virzienā uz priekšu, nevis atpakaļ.

Bridinājums! Pirms katras lietošanas reizes pārbaudiet, vai kāju balsts ir kārtīgi nofiksēts.

7. Lai uzstādītu drošības stieni, vispirms jāatskrūvē vidējā drošības stienī augšējais uzgalis. Pēc tam ielieciet vienu drošības stienī galu vidējā drošības stienī augšpusē, pēc tam ielieciet otru galu. Pieskrūvējiet uzgali vidējā drošības stienī augšpusē, lai nostiprinātu labo un kreiso drošības stieni. Drošības stienis būs pareizi uzstādīts tad, kad abi drošības stienī gali atradīsies vienā augstumā.
8. Uzlieciet sēdekli tam paredzētajā vietā; sēdekļa pogai ir jābūt salāgotai ar sēdekļa gropi, lai tā varētu izslidēt caur to. Lai piestiprinātu sēdekli pie sēdvietas, pagrieziet pogu zem sēdekļa par 90 grādiem. Ievietojiet vidējo drošības stieni sēdekļa priekšpusē esošajā caurumā; nospiediet sarkano pogu vidējā drošības stienī galā, un spiediet uz iekšu, līdz vairs nav redzama sarkanā poga. Iebīdīet drošības stienī galus sēdekļa sānos esošajās spraugās.
9. Lai uzstādītu vecākiem paredzēto stūres stieni, satveriet stūres stieni aiz augšējās daļas, kur atrodas melns rokturis, un, piespiežot atspereida pogu, ievietojiet to apakšējā vārpstā. Vecākiem paredzētais stūres stienis ir pieejams 2 augstumos (92 cm; 96,5 cm). Pārliedzinieties, vai atspereida poga ir salāgota ar caurumiem; lai noteiktu, vai rokturis ir droši nostiprināts, jādzird klikšķa skaņa. Lai piestiprinātu vecākiem paredzēto stūres stieni pie trīsriteņa, uzmanīgi ievietojiet vārpstu caur sēdekļa caurumu un trīsriteņa korpusa caurumu. Stienis būs droši nostiprināts tad, kad izdzirdēsiet klikšķa skaņu.
* Lai noņemtu vecākiem paredzēto stūres stieni, jānospiež zem trīsriteņa korpusa esošā sarkanā poga; pēc tam jāatīz vārpsta un uzmanīgi jāizvelk laukā vecākiem paredzētais stūres stienis.
10. Galvas balstu ievieto sēdekļa augšdaļā.
11. Ievietojiet jumtīņu atverē, kas atrodas aiz sēdekļa atzveltnes, un piespiediet,

līdz ir dzirdama klikšķa skaņa.

Bridinājums! Pirms katras lietošanas reizes pārbaudiet, vai sēdekli un drošības stienis ir kārtīgi nofiksēti.

Bērna piesprādzēšana trīsriteņa sēdekli:

- sēdekli ir aprīkots ar 5 punktu drošības jostu sistēmu; pirms pirmās lietošanas reizes uz katras jostas ir jānoregulē slīdnis. Bērnam jābūt stingri piesprādzētam ar plecu siksnām un vidukļa jostām.

- Lai piesprādzētu, izvelciet plecu siksnas galu līdz vidukļa jostas galam, pēc tam izdariet to pašu arī otrs sānos.

- Pēc tam ievietojiet abus galus sprādzes korpusā, kas atrodas siksnas galā, kuru izvelk starp bērna kājām, līdz ir dzirdama klikšķa skaņa.

- Vēlreiz pārbaudiet, vai viss ir droši nofiksēts un vai visi 5 siksnu garumi atbilst bērna augumam.

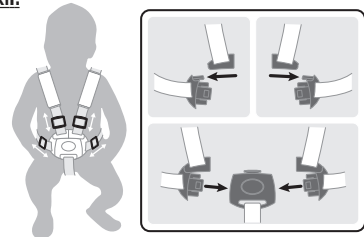

Bridinājums! Trīsriteņa lietošanas laikā, uz kura ir uzstādīts sēdekli, bērnam ir vienmēr jābūt piesprādzētam ar 5 punktu drošības jostu sistēmu.

Bridinājums! Bērnam ir jābūt piestiprinātam ar siksnām visu laiku.

Brīvgaitas režīms

Priekšējam ritenim ir divi darbības režīmi.

- Atbloķētais režīms: kad pedāļi griežas neatkarīgi no priekšējā riteņa.

- Bloķētais režīms: kad pedāļi un priekšējais ritenis ir savienoti kopā un griežas reizē.

- Lai priekšējo riteni ieslēgtu bloķētajā režīmā, jāsalāgo bulīņa, kas atrodas blakus sarkanajai pogai atbloķēšanas simbola pusē, ar bulīņām uz iekšējās rumbas; nospiediet bloķēšanas simbola pusē esošo pogu, līdz ir dzirdama klikšķa skaņa

- Lai priekšējo riteni ieslēgtu atbloķētajā režīmā, jāsalāgo bulīņa, kas atrodas blakus sarkanajai pogai atbloķēšanas simbola pusē, ar bulīņām uz iekšējās rumbas; nospiediet atbloķēšanas simbola pusē esošo pogu, līdz ir dzirdama klikšķa skaņa.

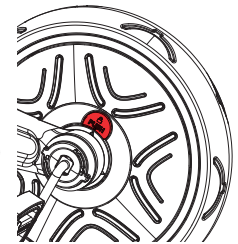

Bridinājums! Brīvgaitas režīms paredzēts izmantošanai tikai kopā ar vecākiem paredzēto stūres stieni (stumšanas stieni).

Bridinājums! Pirms lietošanas pārbaudiet, vai ir nofiksēts stūres stienis (vecākiem paredzētais stūres stienis).

Bridinājums! Automātiskajā brīvgaitas režīmā var droši stumt trīsriteņi, kamēr bērna kājas atrodas uz pedāļiem, tiem negriežoties.

Stāvbremzes vadības ierīču darbināšana:

- Aizmugurējo riteņu stāvbremzes vadības ierīces ieslēdz, nospiežot uz leju, ko var izdarīt, ar kāju piespiežot stāvbremzes (tikai mazo bērnu trīsriteņa režīmā) vai tieši nospiežot uz stāvbremzes vadības ierīcēm (citos braukšanas režīmos). Kad vēlaties apturēt kustībā esošu trīsriteņi, vienmēr nospiediet abas aizmugurējās stāvbremzes vadības ierīces. Kad pēc abu stāvbremzes vadības ierīču nospiešanas atskanēs „klikšķa” skaņa, stāvbremzes vadības ierīces būs bloķētas, un trīsriteņi vairs neripos uz priekšu.

- Lai atbloķētu stāvbremzes vadības ierīces, ar kāju jāpacel līdz galam stāvbremzes (tikai mazo bērnu trīsriteņa režīmā) vai abas stāvbremzes vadības ierīces (citos braukšanas režīmos). Trīsriteņi sāks kustēties, tiklīdz pēc abu stāvbremzes vadības ierīču pacelšanas būs dzirdama „klikšķa” skaņa.

- Kreisā stāvbremzes vadības ierīce aptur kreisās puses aizmugurējo riteni, bet labā stāvbremzes vadības ierīce aptur labās puses aizmugurējo riteni. Stāvbremzes mazo bērnu trīsriteņa režīmā regulē stāvbremzes vadības ierīces.

Bridinājums! Stāvbremzes vadības sistēmas stāvbremzes ir piemērotas tikai mazu bērnu trīsriteņa režīmam. **Neņemiet stāvbremzes pirms izstrādājuma izmantošanas citos braukšanas režīmos.**

BRĪDINĀJUMS! Aizmugurējās stāvbremzes vadības ierīces, kas atrodas uz aizmugurējiem riteniem, **NEDRĪKST IZMANTOT, LAI SAMAZINĀTU trīsriteņa ātrumu. Aizmugurējās stāvbremzes vadības ierīces nekavējoties pārslēdz trīsriteņi stacionārā režīmā. Stāvbremzes vadības ierīces nav paredzētas citiem mērķiem. Aizmugurējo stāvbremzes vadības ierīču izmantošana trīsriteņa ātruma samazināšanai radīs neatgriezeniskus bojājumus aizmugurējo riteņu mehānismam, un tās nekad nedrīkst izmantot šādām mērķim.**

Bērnu trīsriteņa samontēšana vadāmā trīsriteņa režīmā (A-B)

- Lai izņemtu vecākiem paredzēto stūres stieni, nospiediet korpusa apakšā esošo sarkano pogu.

- Noņemiet jumtīņu, nospiežot galvas balsta aizmugurē esošo pogu.

- Lai atbrīvotu, nospiediet drošības stienī vidējā stienī galā esošo sarkano pogu; atkārtojiet to pašu kreisās un labās puses stienīem.

- Pagrieziet par 90 grādiem zem sēdekļa esošo pogu, kas piestiprina sēdekli. Noņemiet sēdekli no sēdvietas.
- Vecākiem paredzēto stūres stieni piestiprina pie trīsriteņa, uzmanīgi ievietojot caur sēdekļa caurumu un trīsriteņa korpusa caurumu.
- Vadāmā trīsriteņa režīmā bērns sāks lietot pedāļus. Bērna pēdām jābūt novietotām uz pedāļiem pareizi — horizontālā veidā.

Izlasiet tālāk sniegtos norādījumus par stāvstieņa noņemšanu no aizmugurējiem riteņiem, lai izstrādājumu izmantotu vadāmā trīsriteņa režīmā.

- Atskrūvējiet riteņa galā esošās pogas un izņemiet no trīsriteņa korpusa abus riteņus ar stāvstieni.
- Izvelciet stieni no stāvbremzes vadības ierīces. Veiciet tos pašus soļus arī otrai ierīcei.
- Lai uzstādītu atpakaļ, iebīdīet riteni sešstūra formas caurumā un pieskrūvējiet atpakaļ pogu uz riteņa. Veiciet tos pašus montāžas soļus arī otram ritenim. Stāvbremzes vadības ierīces nedrīkst saskarties ar zemi.

Vadāmā trīsriteņa režīma pārveidošana braukšanas mācīšanās režīmā (B-C)

- Kad bērns ir sasniedzis pietiekamu vecumu, lai mitos ar pedāļiem, noņemiet stumjamo stieni un novietojiet priekšējo riteni bloķētā režīmā, lai varētu mit pedāļus.
- Lai izņemtu vecākiem paredzēto stūres stieni, nospiediet korpusa apakšā esošo sarkano pogu.
- Noņemiet kāju balstu, pagriežot pogu par 90 grādiem, pēc tam nospiediet atspērveida pogu, kas atrodas sēdekļa stieņa kreisajā pusē.
- Kāju balstu var uzglabāt sēdekļa aizmugurē, iebīdīt šim nolūkam paredzētajā vietā.

Trīsriteņa pārveidošana no braukšanas mācīšanās režīma uz līdzsvara riteni (C-D)

- Izskrūvējiet riteņu galā esošo pogu. Ielieciet riteni trīsriteņa korpusā. Iebīdīet riteni sešstūra formas caurumā un pieskrūvējiet atpakaļ pogu uz riteņa. Veiciet tos pašus montāžas soļus arī otram ritenim. Bremzes nedrīkst saskarties ar zemi.
- Pārvietojiet priekšējā riteņa pedāļa fiksatoru atbloķēšanas stāvoklī. Noņemiet pedāļus no riteņa; tos var uzglabāt sēdekļa aizmugurējā daļā.
- Bīdīnājums! Jāvalkā aizsargapriekojums! Neizmantojiet satiksmē. Vienmēr jāvalkā drošības aprikojums (ķivere, ceļģalu un elkoņu aizsargi, cimdi).
- **Bremzēšana, braucof ar skrejriteni:** Riteni var bremzēt ar kājām. Bērns var pārtraukt velosipēda kustību, nobremzējot ar kājām. Lūdzu, sekojiet līdzi, vai jūsu bērns vienmēr spēj apstāties pie ātruma, ar kādu tas brauc, un vai tiek valkāti atbilstoši apavi.

SVARĪGI! RŪPĪGI IZLASĪT UN SAGLABĀT TURPMĀKĀM UZZINĀM

- BRĪDINĀJUMS! Nekad neatstājiet bērnu bez uzraudzības.
- BRĪDINĀJUMS! Pirms lietošanas pārbaudiet, vai ir nofiksētas visas bloķēšanas ierīces
- BRĪDINĀJUMS! Neļaujiet bērnam spēlēties ar šo produktu
- BRĪDINĀJUMS! Šis sēdekļis nav piemērots bērniem, kas jaunāki par 6 mēnešiem
- BRĪDINĀJUMS! Vienmēr izmantojiet ierobežotājsistēmu
- BRĪDINĀJUMS! Pirms lietošanas pārbaudiet, vai ratu korpus, sēdekļa bloks vai automašīnas sēdekļa stiprinājuma ierīces ir pareizi nofiksētas.
- BRĪDINĀJUMS! Šis izstrādājums nav piemērots skriešanai vai slidošanai.
- Nepiestipriniet nekādus pārnēsāšanas piederumus. Uz roktura un/vai atzveltnes aizmugurē un/vai transportlīdzekļa sānos esošā slodze, ietekmēs transportlīdzekļa stabilitāti.
- Uzsedinot un noceļot bērnu no sēdekļa, jābūt ieslēgtai stāvbremzes vadības ierīcei.

Pārbaude, apkope un tīrīšana

- Lietošanas periodā pārbaudiet visas skrūves un pēc vajadzības pievelciet. Īpaši svarīgi ir ievērot šo procedūru pirms katras lietošanas reizes. Ja šīs pārbaudes netiks veiktas, trīsriteņš var apgāzties vai kā citādi kļūt bīstams. Rezerves daļas ir jānomaina saskaņā ar ražotāja norādījumiem.
- Tīriet trīsriteņi ar neredzami samitrinātu lupatiņu (aukstā ūdenī) un maigas iedarbības ziepēm. Izstrādājuma tīrīšanai nekad neizmantojiet kodīgas vai abrazīvas vielas.
- Transportlīdzekli drīkst izmantot tikai viens bērns, kuram tas ir paredzēts.
- Neizmantojiet piederumus, ko nav apstiprinājis ražotājs.
- Izmantojiet tikai ražotāja/izplatītāja piegādātās vai ieteiktās rezerves daļas.
- Maksimālais bērna svars: 15 kg mazo bērnu trīsriteņa režīmā; 20 kg — citos braukšanas režīmos.

Vispārīgie lietošanas norādījumi

- Pirms lietošanas pārbaudiet, vai ritenis ir pareizi samontēts. Pārbaudiet visus savienojuma elementus: stūres statni, kāju balstu, sēdekli, drošības stieni; drošības gredzenam ir jābūt pareizi noregulētam, un pārliecinieties, vai bloķēšanas mehānismi ir kārtīgi nofiksēti. Apskatiet riteni pirms bērna sāk ar to braukt, lai konstatētu, vai tam nav kādas potenciāli bīstamas daļas un vai tas nevar izraisīt bīstamības apstākļus.
- Bērns, kurš braukā ar riteni, ir jāuzrauga pieaugušajiem. Īpaša uzmanība ir jāvelta tam, lai bērns iemācītos droši braukt ar riteni.
- Nebraukt ar riteni pa koplietošanas ceļiem; vietas, kur var droši braukāt ar riteni, ir, piemēram: pa līdzenu virsmu, uz kuras nav grants (rotāļlaukumos, sabiedriskajos laukumos)
- Nebraukāt ar riteni slīpumā, kāpņu vai ielas tuvumā un pa mitru virsmu.

- Bērnam kļūstot kustīgākam, pieaug potenciālo risku skaits. Braucof ar riteni mājās, noteikti noņemiet rāmjus un spoguļus, kuri atrodas pārāk zemu un kuri iedēvējami var tikt saplēsti, kā arī visus priekšmetus, kas var nokrist sadursmes laikā. Arī stūra galds var radīt briesmas.
- Neļaujiet ar riteni vienlaikus braukt vairāk nekā vienam bērnam.
- Braucof ar riteni, bērnam ir jābūt apģērbtam un kājās jābūt uzvilktiem atbilstošiem apaviem.
- Lai bērns pareizi stūrētu, braukšanas laikā abām rokām ir jāatrodas uz stūres.
- Neļaujiet bērnam braukšanas laikā valkāt jebko, kas varētu traucēt dzirdei un redzamībai, vai arī riteņa funkcionalitātei.
- Lietojiet riteni ar piesardzību — lai izvairītos no kritieniem vai sadursmēm, kas var radīt traumas lietotājam vai trešajām personām, ir nepieciešamas labas iemaņas.

Apkope un drošība.

- Drošības pārbaudes: ritenis ir periodiski jāpārbauda, lai konstatētu, vai nav atskrūvējies vai novirzījies kāds elements, īpaši riteni, sēdekļi un stūre.
- Periodiska kopšana palīdzēs uzturēt riteni labā stāvoklī ilgu laiku. Ja ritenis kļuvis netīrs, notīriet to ar sausu lupatiņu.
- Regulāri pārbaudiet, kāds ir korpusa nodilums un vai nav atrauta kāda detaļa.
- Regulāri pārbaudiet, vai detaļas nav salauztas vai bojātas; salauztu vai bojātu detaļu gadījumā pārtrauciet lietot riteni.
- Regulāras pārbaudes var novērst negadījumu rašanos.

Papildu informācija

Ja vēlaties saņemt papildu informāciju, kā arī jautājumu gadījumā, lūdzu, sazinieties ar mums: contact@globber.com

GARANTĪJA

Ražotājs garantē, ka 2 gadi no šī produkta iegādes brīža tam nav ražošanas defektu. Šī ierobežotā garantija neattiecas uz normālu nolietojumu un nodilumu, riepām, caurulēm vai kabeļiem, kā arī uz jebkādiem bojājumiem, atteicēm vai zaudējumiem, kas ir radušies, produktu nepareizi saliekot, apkopjot vai uzglabājot.

Šī ierobežotā garantija tiek anulēta, ja produkts jebkad:

- tiek izmantots jebkādā citā veidā, kas nav atpūtas nolūks vai pārvietošanās;
- tiek pakļauts jebkāda veida modifikācijām;
- tiek izīrēts.

Ražotājs nav atbildīgs par nejausiem vai izrietošiem zaudējumiem vai bojājumiem, kas ir radušies šī produkta tiešas vai netiešas izmantošanas rezultātā.

Globber nepiedāvā paplašināto garantiju. Ja esat iegādājies paplašināto garantiju, par tas ieviešanu ir atbildīgs uzņēmums, kurā to esat iegādājies. Glabājiet oriģinālos pirkumu apliecinātos dokumentus kopā ar šo rokasgrāmatu un ierakstiet produkta nosaukums:

Rezerves daļas

Lai pasūtītu rezerves daļas, lūdzu, apmeklējiet mūsu mājas lapu www.globber.com

< LT >

Prieš montuodami ir naudodami gaminį, atidžiai perskaitykite instrukcijas. Išsaugokite šias instrukcijas vėlesniam naudojimui. Būkite atsargūs išpakuodami ir surinkdami gaminį. Šį gaminį turi atsakingai surinkti suaugęs asmuo. Prieš duodami šį gaminį savo vaikui, nuimkite visas nereikalingas dalis. Įspėjimas! Nelipkite ir nestovėkite ant rėmo galinės dalies, nes triratukas gali apsisverti. Triračio režimas: Įspėjimas! Neskirtas vaikams, vyresniems nei 36 mėnesiai; nepakankamai tvirtas, kad išlaikytų didesnį svorį.

„EXPLORER TRIKE 4in1“ surinkimas

1. Priekinio rato šakė turi būti lygiuota su triračio rėmu; tada įstatykite priekinio rato šakės kotą į rėmą.
2. Paimkite vairą ir lygiuokite jį su priekiniu ratu, užtikrindami, kad priekinio rato šakės kotas įsistatė į vairo kotą. Įsitikinkite, kad vairas įstatytas teisinga kryptimi, kad viršutinė koto dalis yra nukreipta į išorę, toliau nuo sėdynės. Stumkite vairą žemyn iki išgirsite spragtelėjimą, reiškiantį, kad jis tinkamai užsifiksavo.
3. Pasukite priekinio rato pedalų užraktus atrakintos spynos simbolio kryptimi; įstatykite pedalus į priekinio rato angas. Norėdami užfiksuoti pedalus priekiniame rate, pasukite pedalų užraktą užrakintos spynos simbolio kryptimi. Viena ranka reikia laikyti pedalą, o kita ranka sukuti pedalo užraktą užrakinto simbolio kryptimi, kol užraktas užsifiksuos savo vietoje.
4. Montuojant galinių ratų stabdymo įtaisus bet kuriame triratuko variante, juos reikia nukreipti į vidų. Toliau pateikiamos instrukcijos, kaip pritvirtinti stabdymo strypą ant ratų:
 - a. Įkiškite strypą į jam skirtą specialią stabdymo įtaiso angą viename iš galinių ratų.
 - b. Įkiškite strypą į 2-ąją angą kito galinio rato stabdymo įtaise.
 - c. Įstatykite abu ratus su stabdymo strypu į triratuko rėmą. Įstatykite abu ratus į šešiakampes angas triratuko rėmo gale taip, kad stabdymo įtaisai būtų nukreipti į viršų ir neliesų žemės. Įstatę ratus į tinkamą padėtį, į ratų angas įsukite rankenėles, taip juos patikimai pritvirtindami.
 - d. Prieš pradėdami naudoti gaminį patikrinkite, ar strypas patikimai pritvirtintas.

Įspėjimas! Stovėjimo sistemos stabdymo strypas naudojamas tik kūdikiams skirtame triratuko variante. Stabdymo strypą nuimkite, jei naudosite kitus triratuko variantus.

5. Norėdami įstatyti balnelį, pirmiausia turite atidaryti fiksavimo įtaisą ir paspausti balnelio koto apatinį spyruoklinį mygtuką. Tada stumkite balnelį žemyn iki išgirsite spragtelėjimą. Uždarykite fiksavimo įtaisą. Balnelio aukštis reguliuojamas (2 padėties: 31 cm ir 34 cm). Mažiausias įstatymo gylis yra ties koto žyma „MAX“, kai įstatote viršutinį spyruoklinį mygtuką į balnelio koto angą. Tai yra aukščiausia balnelio padėtis. Didžiausias balnelio įstatymo gylis yra kai balnelio kotas yra nuleidžiamas iki pat galo. Tai yra žemiausia balnelio padėtis.
6. Paimkite atramą pėdoms ir užmaukite ją ant balnelio koto. Turite paspausti spyruoklinį mygtuką balnelio apačioje; atrama pėdoms tinkamai užfiksuojama kai pasigirsta spragtelėjimas, tada pasukite rankenėlę po balneliu 90 laipsnių kampū. Atrama pėdoms turi būti nukreipta į priekį, o ne atgal, kad būtų tinkamoje padėtyje.

Įspėjimas! Prieš kiekvieną naudojimą patikrinkite, ar atrama pėdoms tinkamai įtvirtinta.

7. Apsauginį lanką surinkite atsukdami viršutinę vidurinės apsauginės atramos rankenėlę. Tada vieną pusę apsauginio lanko uždėkite ant vidurinės apsauginės atramos ir uždėkite kitos pusės apsauginį lanką. Rankenėlę užsukite ant vidurinės apsauginės atramos, kad įtvirtinti kairį ir dešinį apsauginius lankus. Teisingas surinkti apsauginiai lankai bus viename aukštyje abiejose pusėse.
8. Uždėkite sėdynę ant balnelio; įsitikinkite, kad rankenėlė ant sėdynės yra lygiuota su balnelio anga, ir rankenėlė gali įsistatyti į ją. Norėdami pritvirtinti sėdynę prie balnelio, pasukite rankenėlę po sėdynę 90 laipsnių kampū. Vidurinę apsauginę atramą įstatykite į angą sėdynės priekyje; paspauskite vidurinės apsauginės atramos raudoną mygtuką ir įstatykite elementą iki raudonos mygtukas visiškai pasislėps sėdynėje. Įstatykite šoninius apsauginius lankus į sėdynės šonuose esančius tarpus.
9. Norėdami sumontuoti stūmimo rankeną, paimkite viršutinę stūmimo rankenės dalį su juoda rankena, ir įstatykite ją į apatinę koto dalį paspausdami spyruoklinį mygtuką. Yra 2 stūmimo rankenos aukščiai (92 cm ir 96,5 cm). Lygiuokite spyruoklinį mygtuką su angomis; turite išgirsti spragtelėjimą, nurodantį, kad rankena patikimai įsistatė savo vietoje. Norėdami pritvirtinti stūmimo rankeną prie triratuko, atsargiai įstatykite kotą pro balnelio angą ir į angą triratuko rėme. Kai išgirsite spragtelėjimą, kotas bus tinkamai užfiksuotas. *Norėdami išimti stūmimo rankeną, turite nuspausti raudoną mygtuką, esantį po triratuko rėmu; tada atlaisvinkite kotą ir atsargiai ištraukite stūmimo rankeną.
10. Įstatykite į sėdynę galvos atramą.
11. Įstatykite į sėdynės atlošo angą stogelio atramą ir stumkite žemyn, kol išgirsite spragtelėjimą.

Įspėjimas! Prieš kiekvieną naudojimą patikrinkite, ar sėdynė ir apsauginis lankas yra tinkamai įtvirtinti.

Prisiekite vaiką diržais prie vaikiško triratuko:

- 5 vietose fiksuojama diržų sistema yra pritvirtinta prie sėdynės; prieš naudodami pirmąjį kartą, sureguliuokite kiekvieno diržo ilgį. Pečių ir juosmens diržai turi glaudžiai priglusti prie vaiko.
- Norėdami prisegti, įkiškite peties diržo galą į juosmens diržo galą; šią procedūrą atlikite su abiejų kairės ir dešinės pusės diržais.
- Tuomet įstatykite abiejų sujungtų diržų kištukus į sagties korpusą ir stumkite gilyn, kol spragtelės ir užsifiksuos.
- Dar kartą patikrinkite, ar visi 5 diržai tvirtai užfiksuoti ir tinkamai priglundę prie vaiko.

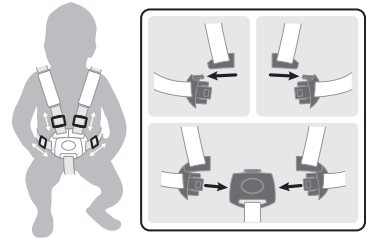

Įspėjimas! Visada prisiekite vaiką 5 vietose tvirtinamu diržų komplektu, kai triratuką naudojate su pritvirtinta sėdyne.
Įspėjimas! Visą laiką vaikas turi būti prisegtas saugos diržu.

Važiavimo režimas, kai neminami pedalai:

- Priekinis ratas turi du veikimo režimus.
- Atrakintas režimas: kai pedalai sukasi nepriklausomai nuo priekinio rato.
 - Užrakintas režimas: kai pedalai ir priekinis ratas yra sujungti tarpusavyje ir sukasi kartu.
 - Norėdami perjungti priekinį ratą į užrakintą režimą, turite lygiuoti rodyklę šalia raudono mygtuko, esančio atrakintos spynos simbolio pusės su vidinės stebulės rodyklėmis; spauskite mygtuką užrakintos spynos simbolio pusėje iki išgirsite spragtelėjimą.
 - Norėdami padėti priekinį ratą į užrakintą režimą, turite sulygiuoti rodyklę šalia raudonos spalvos mygtuko, esančio ant vidinės stebulės simbolio, paspauskite mygtuką ant atrakinimo simbolio pusės, kol išgirsite spragtelėjimą.

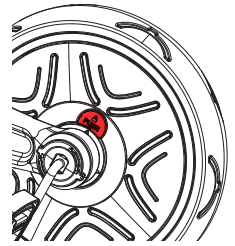

Įspėjimas! Važiavimo režimas, kai neminami pedalai turi būti naudojamas tik su stūmimo rankena (stūmimo strypas)

Įspėjimas! Prieš naudodami patikrinkite, ar stūmimo kotas (stūmimo rankena) yra užfiksuotas.

Įspėjimas! Važiavimo režimas, kai neminami pedalai užtikrina, kad triratukas gali būti saugiai stumiamas, kai vaiko pėdos uždėtos ant pedalų ir pedalai nesisuka.

Kaip naudoti stabdymo įtaisus:

- Jei galinių ratų stabdymo įtaisus norite įjungti, turite juos nuspausti žemyn, koja spausdami stabdymo strypą (tik kūdikiams skirtas triratuko variantas) arba pačius stabdymo įtaisus (kiti variantai). Kai reikia sustabdyti triratuką, kad nejudėtų, visada turite nuspausti abu galinių ratų stabdymo įtaisus. Stabdymo įtaisai užsifiksuos ir triratukas nejudės tuomet, kai nuspaudę abu stabdymo įtaisus išgirsite spragtelėjimą.
- Jei galinių ratų stabdymo įtaisus norite išjungti, turite koją iki galo į viršų pakelti stabdymo strypą (tik kūdikiams skirtas triratuko variantas) arba abu stabdymo įtaisus (kiti variantai). Kai pakėlę abu stabdymo įtaisus išgirsite spragtelėjimą, tai reiškia, kad triratukas vėl gali judėti.
- Kairysis stabdymo įtaisas valdo kairįjį galinį ratą, o dešinysis stabdymo įtaisas valdo dešinįjį šoninį galinį ratą. Kūdikiams skirto triratuko varianto stabdymo strypas valdo abu stabdymo įtaisus.

Įspėjimas! Stabdymo sistemos stabdymo strypas naudojamas tik kūdikiams skirtame triratuko variante. Stabdymo strypą nuimkite, jei naudosite kitus triratuko variantus.

ĮSPĖJIMAS! Abiejų galinių ratų stabdymo įtaisų NEGALIMA NAUDOTI triratukui sulėtinti. Galinių ratų stabdymo įtaisai iš karto užblokuoja triratuko judėjimą. Stabdymo įtaisai nėra skirti kitiems tikslams. Jei bandysite galinių ratų stabdymo įtaisais triratuką sulėtinti, nepataisomai sugadinsite galinių ratų mechanizmus, todėl niekada šito nedarykite.

Kūdikiams skirto triratuko perdarymas į valdomą triratuką (A-B)

- Norėdami nuimti stūmimo rankeną, paspauskite raudoną mygtuką rėmo apačioje.
- Nuimkite stogelį paspausdami mygtuką už galvos atlošo.
- Paspauskite vidurinės apsauginės atramos raudoną mygtuką, kad ją nuimti; pakartokite veiksmą kairiajam ir dešiniajam saugos lankui.
- Po balneliu pasukite fiksavimo rankenėlę 90 laipsnių kampū.
- Tėvų rankeną pro angą sėdynėje įstatykite į angą triratuko rėme.
- Valdomo triratuko režime vaikas pradės naudotis pedalais. Užtikrinkite, kad jo pėdos būtų uždėtos teisingai ir remtųsi į pedalus.

Toliau pateikiamos instrukcijos, kaip nuimti stabdymo strypą nuo galinių ratų,

kad gaminį būtų galima naudoti valdomo triratuko režime:

- Atsukite nuo galinių ratų rankenėles ir nuimkite abu ratus kartu su stabdymo strypo nuo triratuko rėmo.
- Ištraukite vieną strypo galą iš stabdymo įtaiso. Pakartokite tą pačią procedūrą kitoje strypo pusėje.
- Išstatykite ratą į šešiakampę angą ir vėl prisukite prie jo rankenėlę. Pakartokite tą pačią procedūrą su kitu ratu. Patikrinkite, ar stabdymo įtaisai noliečia žemės.

Kūdikiams skirto triratuko pavertimas mokymui skirtu triratuku (B-C)

- Kai vaikas yra pakankamai suaugęs, kad galėtų pats minti pedalus, nuimkite stūmimo kotą ir priekinį ratą perjunkite į užrakintą režimą, kad vaikas galėtų minti pedalus.
- Norėdami nuimti stūmimo rankeną, paspauskite raudoną mygtuką rėmo apačioje.
- Nuimkite atramą pėdoms pasukdami fiksavimo rankenėlę 90 laipsnių kampu, tada paspauskite spyruoklinį mygtuką, esantį balnelio koto kairėje pusėje. Atramą pėdoms galite laikyti už sėdynės, įstatę į tam skirtą vietą.

Mokymams skirto triratuko perdarymas į bepedalį dviratuką (C-D)

- Atsukite rato konstrukcijos gale esančią rankenėlę. Ratą įstatykite į triratuko rėmą. Įstatykite ratą į šešiakampę angą ir užsukite rankenėlę atgal ant rato. Šiuos veiksmus pakartokite kitam ratui. Įsitinkite, kad stabdžiai nesiekia pagrindo.
- Priekinio rato pedalų užraktą perstatykite į atrakintą padėtį. Nuimkite pedalus nuo rato; galite juos laikyti už balnelio.
- Įspėjimas! Naudoti apsaugines priemones. Nenaudoti viešuosiuose keliuose. Visada dėvėti apsauga (šalmą, alkūnių ir kelių apsaugas, bei pirštines).
- Bepedalio dviratuko stabdymas: Gaminys gali būti stabdomas kojomis. Vaikas gali sustoti nustodamas eiti arba bėgti. Užtikrinkite, kad vaikas visada galėtų sustoti išvystęs bet kokį greitį ir avėtų tinkamą avalynę.

SVARBU – ATIDŽIAI PERSKAITYKITE IR PASILIKITE ATEIČIAI

- ĮSPĖJIMAS! Niekada nepalikite vaiko be priežiūros.
- ĮSPĖJIMAS! Prieš naudodami įsitinkite, kad visi fiksavimo įtaisai susikabinę.
- ĮSPĖJIMAS! Neleiskite vaikui žaisti su šiuo gaminiu.
- ĮSPĖJIMAS! Ši sėdynė netinka iki 6 mėnesių amžiaus vaikams.
- ĮSPĖJIMAS! Visada prisekite apsauginius diržus.
- ĮSPĖJIMAS! Prieš naudojimą patikrinkite, ar tinkamai pritvirtintas vaikiškas vežimėlis, sėdynės įtaisas ar automobilio sėdynės tvirtinimo įtaisas.
- ĮSPĖJIMAS! Šis gaminys netinka bėgimui ar čiuožimui.
- Netvirtinkite jokių nešiojamų priedų. Prie gaminio rankenos ir (ar) atlošo nugarėlės ir (ar) šonų pritvirtintas krovinis sumažina šios transporto priemonės stabilumą.
- Stabdymo įtaisus reikia įjungti į triratuką sodinant ar iš jo iškeliant vaiką.

Tikrinimas, priežiūra ir valymas

- Naudodami gaminį reguliariai tikrinkite jo konstrukcijos dalis ir priveržkite, kai reikia. Ypač svarbu šią procedūrą atlikti kiekvieno naudojimo pradžioje. Nesilaikant šio nurodymo triratukas gali apvirsti arba kelti kitokį pavojų. Dalis reikia keisti pagal gamintojo instrukcijas.
- Triratuką valykite šiek tiek šaltu vandeniu sudrėkintu skudurėliu ir muilo tirpalu. Niekada nenaudokite šlifuojančių ar šlifuojančių valiklių gaminiui valyti.
- Ši transporto priemonė skirta ir ją galima naudoti tik vienam vaikui.
- Draudžiama naudoti gamintojo nepatvirtintus priedus.
- Galima naudoti tik gamintojo ar platintojo tiekiamas ar rekomenduojamas atsargines dalis.
- Maksimalus vaiko svoris: 15 kg kūdikiams skirtas triratukas; 20 kg kiti triratuko variantai.

Bendrieji naudojimo nurodymai:

- Prieš naudodami patikrinkite, ar gaminys tinkamai surinktas. Patikrinkite visus jungiamuosius elementus: vairo, atramos, saugos diržo; apsauginis lankas turi būti teisingai sureguliuotas. Taip pat įsitinkite, kad užraktas yra tinkamai užfiksuotas. Prieš leisdami vaikui važiuoti, patikrinkite gaminį, ar nėra jokių potencialiai pavojingų dalių ar sąlygų.
- Šiuo gaminiu važiuojantys vaikai turėtų būti prižiūrimi suaugusiųjų. Paaiškinkite vaikams kaip reikia saugiai važiuoti.
- Nevažiuokite bendrojo naudojimo keliuose; saugių važiavimo zonų pavyzdžiai: Turi būti naudojamas ant lygaus pagrindo, ant kurio nėra žvyro (žaidimų aikštelė, viešosios aikštės)
- Nenaudokite šio gaminio šalia laiptų, ant šlaito, kelyje ar ant drėgnų paviršių.
- Vaikui daugiau judant, didėja galimų pavojų rizika. Namuose būtinai nuimkite rėmus arba veidrodėlius, kurie kabo per žemai ir gali būti sulaužyti, bei kitas dalis, kurios gali sulūžti susidūrimo metu. Stalo kampas taip pat gali kelti pavojų.
- Neleiskite vienu metu važiuoti daugiau nei vienam vaikui.
- Užtikrinkite, kad vaikas, naudojantis gaminį, dėvi drabužius ir avi tinkamą avalynę.
- Be, užtikrinkite, kad važiuotojas laiko abi rankas ant vairo rankenų. Taip bus užtikrintas tinkamas valdymas.
- Neleiskite, kad važiuotojas dėvėtų drabužį ar kitą daiktą, ribojantį klausą ar matomumą, arba trukdantį naudotis gaminiu.
- Gaminį reikia naudoti atsargiai, nes reikia įgyti įgūdžius, kad neparkristi ar neatsitrenkti ir nesusižaloti naudotojui ar nesužaloti pašalinių asmenų.

Priežiūra ir sauga:

- Saugos patikra: periodiškai tikrinkite gaminį, ar nėra jokių atsilaisvinusių ar persilinkusių elementų. Tai labai svarbu ratams, pedalams, sėdynei ir vairo rankenoms.
- Periodinis valymas užtikrins ilgą gaminio eksploataavimo trukmę. Jei gaminys purvinas, jį valykite sausa šluoste.
- Reguliariai tikrinkite susidėvėjimą ir ar nėra įtrūkimų.
- Reguliariai tikrinkite, ar dalys nėra sulaužytos ar sugadintos. Jeigu taip yra, nebe naudokite gaminio.
- Reguliarios patikros gali padėti išvengti nelaimingo atsitikimo.

Papildoma informacija

Jei kyla klausimų ir reikia informacijos, susisiekite su mumis šiuo adresu: contact@globber.com

GARANTIJA

Gamintojas šiam produktui taiko garantiją, pagal kurią jame per 2 gadi nuo įsigijimo datos negali pasitaikyti gamybinių defektų. Jei netinkamai atliekamas surinkimas, techninė priežiūra arba sandėliavimas, ši ribotoji garantija neapima įprasto nusidėvėjimo, padangų, vamzdelių arba kabelių pažeidimų, sugedimo arba praradimo.

Ši ribotoji garantija nebus taikoma, jei produktas bus kada nors

- naudojamas ne poilsio arba gabenimo tikslais;
- kaip nors keičiamas;
- nuomojamas

Gamintojas neatsako už atsitiktinius arba dėl specialių aplinkybių atsiradusius nuostolius arba žalą, fiesiogiai arba netiesiogiai nulemtą šio produkto naudojimo.

„Globber“ nesiūlo tęstinės garantijos. Jei įsigijote tęstinę garantiją, ją suteikia pati parduotuvė.

Saugokite pirminį pardavimo kvitą su šiuo vadovu ir toliau užrašykite produkto pavadinimas.

Atsarginės dalys

Jei norite užsisakyti šio produkto atsarginių dalių, apsilankykite mūsų svetainėje www.globber.com

< EE >

Enne toote kokkupanekut ja kasutamist lugege hoolikalt läbi kõik juhised. Säilitage juhised edaspidiseks kasutamiseks. Olge toote lahtipakkimisel ja kokkupanekul tähelepanelik. Toote peab koostama vastutav täiskasvanu. Enne toote lapsele andmist eemaldage kõik osad, mis ei ole mängimiseks vajalikud.

Hoiatus! Ärge astuge ega seiske raami tagaosal, sest see põhjustab toote ümberkukkumise. Kolmerattalise jalgratta režiim: Hoiatus! Mitte sobiv üle 36-kuu vanustele lastele! Toode ei ole piisavalt tugev.

Kuidas EXPLORER TRIKE 4in1 rattast kokku panna

1. Joondate esiratta kahvel kolmerattalise jalgratta raamiga, seejärel paigaldage esiratta kahveli vars raami sisse.
2. Võtke juhtraud, joondage see esirattaga ning jälgige, et esiratta kahveli vars sobitub juhtrauda avasse. Jälgige, et paigaldate juhtrauda õigetpidi, st. pealmine juhtrauda osa peab olema suunatud väljapoole, istmest eemale. Lükake juhtrauda allapoole, kuni kuulete klõpsatust, millega see kindlalt paika fikseerub.
3. Keerake esiratta pedaalilukke „vaba“ sümboli suunas; pange pedaalid esiratta avadesse. Keerake esiratta pedaalilukke „lukustatud“ sümboli suunas ja fikseerige pedaalid esirattasse. Ühe käega tuleb hoida pedaalid ja teise käega pöörata pedaalilukku lukusümboli suunas, kuni lukk klõpsab omale kohale.
4. Tagarattaste stopperid peavad olema suunatud sissepoole kõikide kolmerattalise jalgratta režiimide korral. Vaadake järgnevat juhiseid stopperlatti paigaldamiseks rattastele.
 - a. Paigaldage latt ühe tagaratta stopperi spetsiaalsesse auku.
 - b. Pange stopperlatti teise tagaratta stopperis asuvasse teise auku.
 - c. Paigaldage mõlemad rattad koos stopperlattiga kolmerattalise ratta raami külge. Pange mõlemad rattad kolmerattalise ratta raami tagumises osas asuvasse kuuskantavadesse ja jälgige, et stopperid on suunatud üles ega puutu vastu maapinda. Kui rattad on õiges asendis, keerake nupud ratta avadesse tagasi ja kontrollige, et rattad on kindlalt paigas.
 - d. Enne toote kasutamist veenduge, et latt on kindlalt kinnitatud.

Hoiatus! Stopperisüsteemi stopperlatti on rakendatav ainult väikelaste kolmerattalise ratta režiimis. Enne toodete kasutamist teistes režiimides eemaldage stopperlatti.

5. Sadula paigaldamiseks avage klamber ja vajutage sadula varre alumist vedrunuppu. Seejärel lükake sadulat allapoole, kuni kuulete klõpsatust. Sulgege klamber. Sadulat saab reguleerida kahele kõrgusele (31cm; 34cm). Pealmise vedruga nupu sadula varre avasse paigaldamise MAXimaalne sügavus on varre märgistuse „MAX“ kohal. See on sadula kõige kõrgem seadistusvariant. Sadula maksimaalsesse asendisse viimimiseks lükake sadulat allapoole, kuni sadula vars on täiesti sissevajutatud. See on sadula kõige madalam seadistusvariant.
6. Võtke jalatugi ja libistage see sadulavart pidi üles. Vajutage sadula varre all asuvat vedruga nuppu, jalatugi on kindlalt fikseeritud, kui kuulete klõpsatust ja keerate sadula all olevat nuppu 90 kraadi. Õiges asendis on jalatugi suunatud ettepoole, mitte tahapoole.

Hoiatus! Enne iga kasutuskorda kontrollige, kas jalatugi on kindlalt fikseeritud.

7. Turvapiirde kokkupanekuks keerake esmalt lahti turvapiirde keskosa pealmine kork. Seejärel pange turvapiirde üks pool turvapiirde keskosa peale ning siis teine pool. Keerake turvapiirde keskosa pealmine kork kinni ning see fikseerib ka parem- ja vasakpoolset turvapiirde osad. Turvapiirde korrektse kokkupaneku korral on mõlemad turvapiirde küljed samal kõrgusel.
8. Pange iste sadula peale ja jälgige, et istme nupp on joondatud sadula avaga, et seda saaks sadula avast läbi libistada. Istme sadula külge kinnitamiseks keerake istme all olevat nuppu 90 kraadi. Pange turvapiirde keskosa istme ees asuvasse avasse, vajutage turvapiirde keskosa küljel asuvat punast nuppu ja lükake, kuni punane nupp jääb istme sisse peitu. Libistage turvapiirde külgmised osad istme külje peal olevatesse avadesse.
9. Lapsevanema käepideme kokkupanekuks võtke lapsevanema käepideme ülemine osa ja pange see alumise varre sisse, vajutades vedruga nuppu. Lapsevanema käepidet saab reguleerida kahele kõrgusele (92 cm; 96,5 cm). Jälgige, et vedruga nupp on avadega joondatud; käepideme kindlalt fikseerimisel kuulete klõpsatust. Lapsevanema käepideme kolmerattalise jalgratta külge kinnitamiseks pange vars ettevaatlikult läbi sadula ava ja kolmerattalise jalgratta raami avasse. Vars on fikseeritud, kui kuulete klõpsatust.
*Lapsevanema käepideme eemaldamiseks vajutage punast nuppu, mis asub kolmerattalise jalgratta raami all, seejärel vabastage vars ja tõstke lapsevanema käepide ettevaatlikult välja.
10. Paigaldage peatugi istme külge.
11. Libistage sirm istme seljatoe taga olevasse avasse nii, et kuulete klõpsatust.

Hoiatus! Enne iga kasutuskorda kontrollige, et iste ja turvapiire on korralikult fikseeritud.

Kinnitage laps imikute kolmerattalise peale.

- Istme külge on paigaldatud 5-punkti turvarihmade süsteem; enne esimest kasutuskorda reguleerige igat rihma liuguri abil. Õla- ja vöörihmad peavad kindlalt lapse ümber kinni olema.

- Kinnitamiseks libistage õlarihma otsak vöörihma otsakusse; tehke seda nii vasakul kui paremal küljel.

- Seejärel sisestage mõlemad kombineeritud osad jalgevahel asuva rihma klambrisse nii, et kuulete klõpsatust.
- Kontrollige uuesti, et kõik osad on lukustunud ja kõigi viie rihma pikkused sobituvad lapse järgi.

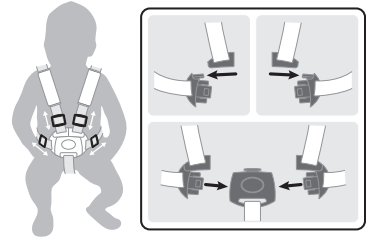

Hoiatus! Kolmerattalise kasutamisel koos istmega tuleb alati kinnitada 5-punkti turvavööde süsteem. Hoiatus! Kinnitage laps alati turvarihmadega.

Kuidas kasutada vaba ratta režiimi:

Esirattal on kaks kasutusrežiimi.

- Vaba režiim: kui pedaalid liiguvad esirattast sõltumatult.
- Lukustatud režiim: kui pedaalid ja esiratas on ühendatud ning liiguvad korraga.
- Esiratta lukustatud asendisse seadmiseks joondage nool, mis asub punase nupu lähedal vaba sümboli poolel, nooltega, mis asuvad ratta sisemisel osal; vajutage „lukustatud“ sümboli poolset nuppu, kuni kuulete klõpsatust.
- Esiratta vabastatud asendisse seadmiseks joondage nool, mis asub punase nupu lähedal vaba sümboli poolel, nooltega, mis asuvad ratta sisemisel osal; vajutage „vaba“ sümboli poolset nuppu, kuni kuulete klõpsatust.

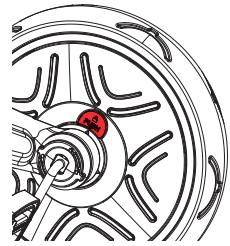

Hoiatus! Vaba ratta funktsiooni tohib kasutada ainult koos lapsevanema käepidemega (lükkesangaga) Hoiatus! Enne kasutamist kontrollige, et lükkesang (lapsevanema käepide) on asendisse fikseeritud. Hoiatus! Automaatne vabalt veeremine tagab selle, et kolmerattalist jalgrattast saab ohutult lükata ning kui lapse jalad on pedaalidel, siis need ei liigu.

Stopperite kasutamine

- Tagarattaste stopperite kasutamiseks tuleb stopperid alla suruda, rakendades jalaga survet stopperlatile (ainult väikelaste kolmerattalise ratta režiim) või otse stopperitele (teised režiimid). Kolmerattalise ratta liikumise peatamiseks tuleb alati kasutada mõlemat tagumist stopperit. Stopperid lukustuvad ja kolmerattaline ratas jääb seisma, kui pärast mõlemale stopperile vajutamist kostub klõpsatus.
- Stopperite vabastamiseks tuleb stopperlatti (ainult väikelaste kolmerattalise ratta režiim) või mõlemad stopperid (teised režiimid) jalaga täiesti üles tõsta. Kolmerattaline jalgratas saab jälle liikuda, kui pärast mõlema stopperi üles lükkamist kostub klõpsatus.
- Vasak stopper kontrollib vasakpoolset tagaratat ja parem stopper kontrollib parempoolset tagaratat. Väikelaste kolmerattalise ratta režiimi stopperlatti kontrollib stoppereid.

Hoiatus! Stopperisüsteemi stopperlatti on rakendatav ainult väikelaste kolmerattalise ratta režiimis. Enne toodete kasutamist teistes režiimides eemaldage stopperlatti.

HOIATUS! Kahte tagumistel rattastel asuvat tagumist stopperit EI TOHI KASUTADA kolmerattalise ratta AEGLUSTAMISEKS. Tagumised stopperid panevad kolmerattalise ratta kohe täiesti seisma. Stopperid ei ole mõeldud muuks otstarbeks. Kahe tagumise stopperit kasutamine kolmerattalise ratta aeglustamiseks põhjustab tagarattaste mehhanismide remontimatu kahju ja seda tuleb igal juhul vältida.

Imiku kolmerattalise muutmise juhিতavaks kolmerattaliseks (A-B)

- Lapsevanema käepideme eemaldamiseks vajutage punasele nupule raami all.
- Sirmi eemaldamiseks vajutage peatoe taga olevale nupule.
- Turvapiirde vabastamiseks vajutage punasele nupule, mis asub turvapiirde keskosa küljel ja korrake protseduuri vasaku ja parema külgmise turvapiirdega.
- Keerake sadula all olevat istet fikseerivat nuppu 90 kraadi. Tõstke iste sadula pealt ära.
- Pange lapsevanema käepide läbi istme ava ja suunake see kolmerattalise raami avasse.
- Juhitava kolmerattalise jalgratta režiimis hakkab laps pedaalid kasutama. Jälgige, et tema jalad on alati korralikult ja sirgelt pedaalide peal.

- Vaadake järgnevaid juhiseid selle kohta, kuidas eemaldada tagaratastelt stopperlati, et toodet saaks kasutada juhitava kolmerattalise režiimis.
- a. Keerake lahti rataste mooduli otsas asuvad nupud ja eemaldage mõlemad rattad koos stopperlatiga kolmerattalise ratra raami küljest.
 - b. Tõmmake stopperlati välja. Korrake sama protseduuri teise poolega.
 - c. Ratta tagasipanekuks libistage ratas kuuskantavasse ja keerake nupp rattale tagasi. Korrake sama protseduuri teise ratra puhul. Veenduge, et stopperid ei puutu vastu maapinda.

Juhitava kolmerattalise muutmise treening-kolmerattaliseks (B-C)

- Kui laps on piisavalt vana, et kasutada pedaale, siis võtke lükkelang ära ja pange esiratas lukustatud asendisse, mis võimaldab pedaale kasutada.
- Lapsevanema käepideme eemaldamiseks vajutage punasele nupule raami all.
- Jalatõe eemaldamiseks keerake nuppu 90 kraadi, seejärel vajutage sadula varre vasakul küljel olevat vedruga nuppu.
- Jalatuge saab hoiustada istme taga, libistades selle vastavasse kohta.

Treening-kolmerattalise muutmise tasakaalurattaks (C-D)

- Keerake ratra mooduli otsas olev nupp lahti. Pange ratas kolmerattalise jalgratta raami sisse. Libistage ratas kuuskantavasse ja keerake nupp rattale tagasi. Korrake sama protseduuri teise ratra puhul. Veenduge, et pidurid ei puutu vastu maad.
- Seadke esiratta pedaali lukustus vabasse asendisse. Eemaldage pedaalid ratra küljest; neid saate hoiustada sadula taga.
- Hoiatus! Vajalik on kaitsevarustuse kandmine. Mitte kasutada liikluses. Alati tuleb kasutada kaitsevarustust (kiivrit, küünarnukikaitseid, põlvekaitseid, kindaid).
- **Jooksurattaga pidurdamine:** Toodet saab pidurdada jalgadega. Laps saab peatada liikumise, kui ta lõpetab kõndimise / jooksmise. Palun jälgige, et teie laps saab alati tekitatud kiiruselt pidama ja et ta kannab alati asjakohaseid jalanõusid.

OLULINE! LUGEGE TÄHELEPANELIKULT JA HOIDKE EDASISEKS KASUTAMISEKS ALLES!

- HOIATUS! Ärge kunagi jätke last järelevalveta.
- HOIATUS! Enne kasutamist veenduge, et kõik lukustusseadmed on rakendatud!
- HOIATUS! Ärge laske lapsel tootega mängida.
- HOIATUS! See istmeosa ei sobi alla 6 kuu vanustele lastele.
- HOIATUS! Kasutage alati lapse kinnitamise süsteemi.
- HOIATUS! Enne kasutamist kontrollige, kas vankri kere või istmeosa või autoistme kinnituseadmed on õigesti rakendatud.
- HOIATUS! Seda toodet ei tohi kasutada jooksmisel või uisutamisel.
- Ärge riputage tootele kandeeseid. Käepideme külge ja/või seljatoe taha ja/või ratra külgedele kinnitatud koormus mõjutab ratra stabiilsust.
- Laste rattale panemisel ja äratõstmisel tuleb kasutada stoppereid.

Ülevaatus, hooldus ja puhastamine

- Kasutusperioodil kontrollige kogu riistvara ja pingutage vastavalt vajadusele. On eriti oluline, et seda protseduuri järgitaks igal kasutuskorral. Kui toodet ei kontrollita, võib kolmerattaline ratas ümber kukkuda või muul viisil ohtlikuks muutuda. Osade vahetamine peab toimuma vastavalt tootja juhistele.
- Puhastage kolmerattalist ratast veidi niiske lapiga (külm vesi) ja leebetoimelise pesuvahendiga. Ärge kunagi kasutage toote puhastamiseks sõõvitavat või abrasiivset ainet.
- Ratas võib kasutada ainult ühe lapse sõidutamiseks. Toode on nii loodud.
- Kasutada ei tohi lisaseadmeid, millele tootja ei ole heakskiitu andnud.
- Kasutada võib ainult tootja/edasimüüja tarnitud või soovitatud varuosi.
- Lapse maksimaalne kaal: 15 kg väikelapse kolmerattalise ratra režiimis; 20 kg teistes režiimides.

Üldised juhised

- Enne kasutamist veenduge, et toode on korrektselt koostatud. Kontrollige kõiki ühenduselemente: juhtraud, jalatugi, iste, turvarihmad, turvapiire jne peavad olema korrektselt reguleeritud ning lukustusmehhanismid turvaliselt lukustatud. Enne kui laps tootega sõitma läheb, kontrollige, et ratra küljes ei oleks ohtlikke osi ning ratas oleks sõidukorras.
- Lapsed võivad sõita tootega ainult täiskasvanu järelevalve all. Erist tähelepanu tuleb pöörata laste juhendamisele ohutu sõidu osas.
- Mitte kasutada avalikel maanteedel; ohutuks sõiduks soovime kasutada toodet tasasel ja kivistikuvabal pinnal (mänguväljak, avalik väljak)
- Ärge kasutage toodet treppide, kallakute, maanteele lähedal või märjal pinnasel.
- Mida liikuvamaks laps saab; seda rohkem on potentsiaalset ohu. Kodu eemaldage kindlasti kõik raamid või peeglid, mis on riputatud liiga madalale ja võivad katki minna, samuti kõik esemed, mis võivad kokkupõrke puhul kukkuda. Nurgalaud võib samuti ohtlik olla.
- Tootega võib sõita ainult üks laps korraga.
- Kontrollige, et laps kannab toodet kasutades sobivaid riideid ja jalanõusid.
- Kontrollige, et sõitja hoiab mõlema käega juhtraust, et tagada ratra korralik juhitavus.
- Ärge lubage sõitjal kanda midagi, mis takistab kuulmist ja nägemist või häirib toote funktsioneerimist.
- Tootet kasutamisel tuleb rakendada ettevaatust, sest kasutajale või

kolmandatele isikutele vigastusi tekitavate kukkumiste või kokkupõrgete vältimiseks on vajalikud vastavad oskused.

Hooldus ja ohutus:

- Ohutuskontroll: kontrollige toodet regulaarselt, et tuvastada lahtised või paigast nihkunud elemendid; erilist tähelepanu pöörake ratastele, pedaalidele, istmele ja juhtrauale.
- Regulaarne puhastamine tagab ratra pika eluea. Tootet määrduisel pühkige see kuiva lapiga puhtaks.
- Kontrollige regulaarselt toote võimalikku kulumist ja lagunemist.
- Kontrollige regulaarselt, et toote osad ei oleks katki või kahjustunud; kahjustuste esinemisel lõpetage toote kasutamine.
- Regulaarne kontroll aitab õnnetsi vältida.

Täiendav info

Küsimuste ja päringutega kontakteeruge palun aadressil: contact@globber.com

GARANTII

Tootja annab sellele tootele garantii tootmisdefektide osas 2 aastat alates ostukuupäevast. See piiratud garantii ei kata normaalset kulumist, rehve, siserehve ja kaableid, ega kahjustusi, rikkeid või hävinemist, mille on põhjustanud vale kokkupanek, hooldus või hoiustamine.

See garantii muutub kehtetuks, kui toodet

- kasutatakse muul eesmärgil kui vaba aja veetmine või transport;
- kohandatakse;
- renditakse

Tootja ei vastuta juhusliku või tegevusest tuleneva hävimise või kahjustumise eest, mis on otseselt või kaudselt seotud toote kasutamisega.

Globber ei paku pikendatud garantiid. Kui olete ostnud pikendatud garantii, siis peab vastavaid kohustusi täitma see kauplus, kust te toote ostsite.

Edasiseks kasutamiseks säilitage ostutšeki originaal ja see kasutusjuhend ning kirjutage oma toote tootenimi järgnevale reale.

.....

Varuosad

Varuosade tellimiseks külastage palun meie veebisaiti aadressil www.globber.com

< HR >

Pozorno pročitajte upute prije sastavljanja i uporabe proizvoda. Sačuvajte ove upute za buduće potrebe.

Budite pažljivi pri raspakiravanju i sastavljanju proizvoda.

Ovaj proizvod mora sastaviti odgovorna odrasla osoba.

Uklonite sve dijelove koji nisu potrebni za igru prije nego proizvod date djetetu.

Upozorenje! Nemojte stavljati stopala na stražnji dio okvira niti stajati na stražnjem dijelu okvira jer time možete prouzročiti prevrtanje proizvoda.

Način rada tricikla: Upozorenje! Proizvod ne smiju upotrebljavati djeca starija od 36 mjeseci jer nema dovoljnu nosivost.

Postupak sastavljanja tricikla EXPLORER TRIKE 4 u 1

1. Vilicu prednjeg kotača potrebno je poravnati s okvirom tricikla; zatim umetnite prednji dio vilice prednjeg kotača u okvir.
2. Izvadite upravljače i poravnajte ih s prednjim kotačem vodeći računa da prednji dio vilice prednjeg kotača uđe u stup upravljača. Vodite računa da upravljače postavite u ispravnom smjeru tako da gornji stup bude okrenut prema van, od držača sjedala. Gurajte rukohvate dok ne začujete zvučno klikanje za sigurno pričvršćivanje u mjestu.
3. Okrenite bravice pedale prednjeg kotača u smjeru otključanog simbola; postavite pedale u otore prednjeg kotača. Okrenite bravicu pedale u smjeru zaključanog simbola da pričvrstite pedale na prednji kotač. Jednom rukom trebate držati papučicu, a drugom rukom okrenuti bravu papučice u smjeru simbola zaključavanja tako da brava čujno ulegne u svoje mjesto.
4. Parkirni uređaji na stražnjim kotačima moraju biti okrenuti prema unutra kada se postavljaju u svim fazama tricikla. Način postavljanja parkirne šipke na kotače pogledajte u nastavku:
 - a. Parkirnu šipku postavite u predviđeni otvor parkirnog uređaja na jednom od stražnjih kotača.
 - b. Stavite parkirnu šipku u drugi otvor koji se nalazi na parkirnom uređaju drugog stražnjeg kotača.
 - c. Postavite oba kotača s parkirnom šipkom u okvir tricikla. Postavite oba kotača u šesterokutne otore na stražnjoj strani okvira tricikla i vodite računa da parkirni uređaji budu okrenuti prema gore i da ne dotiču tlo. Kada se kotači postave u ispravan položaj, potrebno je ponovno naviti okretnne gumbice u otore kotača kako bi se osiguralo da kotači sigurno ostanu na svom mjestu.
 - d. Prije upotrebe proizvoda uvjerite se da je šipka dobro pričvršćena.

Upozorenje! Parkirna šipka parkirnog sustava može se primjenjivati samo za način rada tricikla za dojenčad. Parkirnu šipku uklonite prije upotrebe proizvoda u ostalim načinima rada.

5. Za postavljanje sjedala najprije morate otvoriti stezaljku i pritisnuti donji opružni gumb na držaču sjedala. Zatim gurajte sjedalo prema dolje dok ne začujete zvučno klikanje. Zatvorite stezaljku. Sjedalo je moguće namjestiti na 2 dostupne visine (31 cm i 34 cm). Najmanja dubina umetanja je tamo gdje se nalazi oznaka "MAX" na držaču pri stavljanju gornjeg opružnog gumba u otvor držača sjedala. To je najviša visina sjedala. Najveća dubina umetanja sjedala je kada se sjedalo gurne prema dolje tako da se držač sjedala potpuno spusti. To je najniža visina sjedala.
6. Uzmite oslonac za stopala i gurnite ga uz držač sjedala. Morate pritisnuti opružni gumb na donjoj strani držača sjedala; oslonac za stopala pričvrstili ste kada začujete zvučno klikanje, a zatim okrenite gumb ispod sjedala za 90 stupnjeva. Oslonac za stopala mora biti okrenut prema naprijed, a ne prema natrag da bude ispravnom položaju.

Upozorenje! Prije svake uporabe provjerite je li oslonac za stopala dobro pričvršćen.

7. Sastavite sigurnosnu šipku najprije odvijanjem gornje kapice središnje sigurnosne šipke. Zatim stavite jednu stranu sigurnosne šipke na gornju stranu središnje sigurnosne šipke, a zatim drugu stranu. Zavrnite kapicu na gornjoj strani središnje sigurnosne šipke kako biste pričvrstili desnu i lijevu sigurnosnu šipku. Ispravnim postupkom sastavljanja sigurnosne šipke obje strane sigurnosne šipke bit će na istoj visini.
8. Stavite držač sjedala na gornju stranu sjedala. Uvjerite se da je okretni gumb na držaču sjedala u ravnini s otorom sjedala, tako da može kliznuti kroz otvor sjedala. Za pričvršćivanje držača sjedala na sjedalo okrenite okretni gumb ispod držača sjedala za 90 stupnjeva. Umetnite središnju sigurnosnu šipku u otvor na prednjoj strani držača sjedala, pritisnite crveni gumb na bočnoj strani središnje sigurnosne šipke i pritisnite tako da crveni gumb bude sakriven u držaču sjedala. Gurnite bočne strane sigurnosne šipke u otvore na bočnoj strani držača sjedala.
9. Za sastavljanje rukohvata za roditelje uzmite gornji dio ručke za roditelje, tamo gdje je crna ručka, i stavite ga u donju dršku pritiskom na opružni gumb. Postoje 2 dostupne visine za rukohvat za roditelje (92 cm i 96,5 cm). Vodite računa da opružni gumb poravnate s otvorima. Morate začuti zvučno klikanje kako biste bili sigurni da je ručka pričvršćena na svom mjestu. Za pričvršćivanje rukohvata za roditelje na tricikl, pažljivo stavite dršku kroz otvor sjedala i u otvor na okviru tricikla. Stup je pričvršćen kada začujete zvučno klikanje.
* Za uklanjanje rukohvata za roditelje potrebno je pritisnuti crveni gumb ispod okvira tricikla. Zatim otpustite dršku i pažljivo izvadite ručku za roditelje.

10. Umetnite naslon za glavu u sjedalo.

11. Gurnite krov u otvor na stražnjoj strani naslona za leđa tako da začujete zvučno klikanje.

Upozorenje! Prije svake uporabe provjerite jesu li držač sjedala i sigurnosna šipka dobro pričvršćeni.

Osigurajte dijete na dječjem triciklu:

- Sustav pojasa s učvršćivanjem u 5 točaka postavljen je na sjedalu; prije prve uporabe podesite klizač na svakoj traci. Ramene trake i pojasne trake trebaju čvrsto pristajati oko djeteta.

- Za kopčanje, gurnite kraj ramene trake do kraja pojasne trake. Učinite isto na lijevoj i desnoj strani.

- Zatim umetnite obje komponente u kućište kopče na traci između nogu tako da začujete zvučno klikanje.

- Dvaput provjerite je li čvrsto pričvršćena i jesu li sve dužine 5 traka prilagođene djetetu.

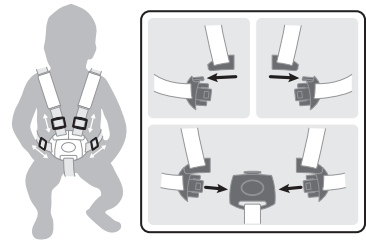

Upozorenje! Kada se tricikl upotrebljava sa sjedalom, pričvršćivanje uvijek obavljajte sa sustavom pojasa s učvršćivanjem u 5 točaka.

Upozorenje! Dijete uvijek osigurajte pojasom.

Način rada slobodnog kotača:

Prednji kotač ima dva načina rada.

- Neblokirani način rada: kada se pedale okreću neovisno o prednjem kotaču.

- Blokirani način rada: kada su pedale i prednji kotač povezani i kada se okreću kao jedno.

- Za stavljanje prednjeg kotača u blokirani način rada potrebno je poravnati strelicu pokraj crvenog gumba na strani nezaključanog simbola sa strelicama na unutarnjoj glavčini. Pritisnite gumb na strani zaključanog simbola tako da začujete zvučno klikanje.

- Za stavljanje prednjeg kotača u neblokirani način rada potrebno je poravnati strelicu pokraj crvenog gumba na strani nezaključanog simbola sa strelicama na unutarnjoj glavčini. Pritisnite gumb na strani nezaključanog simbola tako da začujete zvučno klikanje.

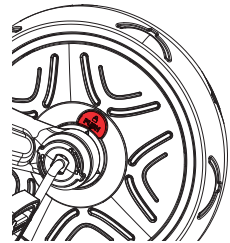

Upozorenje! Funkcija slobodnog kotača smije se upotrebljavati samo s ručkom za roditelje (šipka za guranje).

Upozorenje! Prije uporabe provjerite je li šipka za guranje (ručka za roditelje) pričvršćena na svom mjestu.

Upozorenje! Funkcija automatskog slobodnog okretanja kotača osigurava sigurno guranje tricikla dok se stopala djeteta nalaze na pedalama, a da se pedale ne okreću.

Način rukovanja parkirnim uređajima:

- Za rukovanje parkirnim uređajima stražnjih kotača, parkirne uređaje potrebno je gurnuti prema dolje pritiskom stopala na parkirnu šipku (samo način rada tricikla za dojenčad) ili izravno na parkirne uređaje (ostali načini rada). Kada želite zaustaviti tricikl, uvijek morate upotrijebiti oba stražnja parkirna uređaja. Parkirne kočnice se blokiraju i tricikl će ostati stacionaran kada začujete zvučno klikanje nakon pritiska na oba parkirna uređaja.

- Za deblokadu parkirnih uređaja stopalom treba potpuno podići parkirnu šipku (samo način rada tricikla za dojenčad) ili oba parkirna uređaja (ostali načini rada). Tricikl se može kretati kada začujete zvučno klikanje nakon podizanja obaju parkirnih uređaja.

- Lijevi parkirni uređaj upravlja lijevim stražnjim kotačem, a desni parkirni uređaj desnim stražnjim kotačem. Parkirna šipka za način rada tricikla za dojenčad upravlja parkirnim uređajima.

Upozorenje! Parkirna šipka parkirnog sustava može se primjenjivati samo za način rada tricikla za dojenčad. Parkirnu šipku uklonite prije upotrebe proizvoda u ostalim načinima rada.

UPOZORENJE! Dva stražnja parkirna uređaja koji se nalaze na stražnjim kotačima NE SMIJU SE UPOTREBLJAVATI ZA USPORAVANJE tricikla. Stražnji parkirni uređaji tricikl stavljaju u neposredni stacionarni način rada. Parkirni uređaji nisu predviđeni za druge svrhe. Upotreba dvaju stražnjih parkirnih uređaja za usporavanje tricikla prouzročit će nepopravljivu štetu mehanizma stražnjih kotača i treba je izbjegavati.

Preinaka iz dječjeg tricikla u vođeni tricikl (A-B)

- Pritisnite crveni gumb na donjoj strani okvira da uklonite ručku za roditelje.

- Uklonite krov pritiskom na gumb na stražnjoj strani držača naslona za glavu.

- Za otpuštanje pritisnite crveni gumb na bočnoj strani središnjeg stupa sigurnosne šipke. Ponovite postupak za lijevu i desnu bočnu šipku.

- Ispod sjedala okrenite okretni gumb koji pričvršćuje držač sjedala za 90 stupnjeva. Podignite držač sjedala iz sjedala.
- Rukohvat za roditelje stavite kroz otvor sjedala i u otvor na okviru tricikla.
- U načinu rada vođenog tricikla dijete će početi upotrebljavati pedale. Uvjerite se da stopala djeteta pravilno i ravno naliježu na pedale.

Način uklanjanja parkirne šipke iz stražnjih kotača za upotrebu proizvoda u načinu rada vođenog tricikla pogledajte upute u nastavku:

- Odvijte okretnu gumbe na kraju sklopa kotača i uklonite oba kotača s parkirnom šipkom iz okvira tricikla.
- Izvučite šipku iz parkirnog uređaja. Ponovite postupak za drugi uređaj.
- Za ponovno postavljanje gurnite kotač u šesterokutni otvor i okretni gumb ponovno navijte na kotač. Ponovite postupak za drugi kotač. Vodite računa da parkirni uređaji ne dotiču tlo.

Preinaka iz vođenog tricikla u tricikl za treniranje (B-C)

- Kada dijete bude dovoljno veliko da okreće pedale, skinite šipku za guranje i stavite prednji kotač u blokirani način rada da omogućite okretanje pedala.
- Pritisnite crveni gumb na donjoj strani okvira da uklonite ručku za roditelje.
- Oslonac za stopala uklonite okretanjem okretnog gumba za 90 stupnjeva, a zatim pritisnite opružni gumb na lijevoj strani držača sjedala.
- Oslonac za stopala možete odložiti na stražnjoj strani držača sjedala tako što ćete ga gurnuti na predviđeno mjesto.

Preinaka iz tricikla za treniranje u bicikl za ravnotežu (C-D)

- Odvijte okretni gumb na kraju sklopa kotača. Stavite kotač u okvir tricikla. Gurnite kotač u šesterokutni otvor i okretni gumb ponovno zavrnite na kotač. Ponovite postupak za drugi kotač. Vodite računa da kočnice ne dotiču tlo.
- Blokadu kočnice prednjeg kotača stavite u otključani položaj. Skinite pedale s kotača. Možete ih odložiti na stražnjoj strani sjedala.
- Upozorenje! Potrebno je nositi zaštitnu opremu. Ne smije se upotrebljavati u prometu. Uvijek nosite sigurnosnu opremu (kaciga, štitičnici za laktove, štitičnici za koljena, rukavice).
- **Kočenje za bicikl na guranje:** bicikl na guranje može se kočiti stopalom. Dijete može zaustaviti kretanje bicikla prekidom hodanja/trčanja. Vodite računa da dijete uvijek može zaustaviti bicikl u brzini kojom se kreće i da nosi odgovarajuću obuću.

VAŽNO! - PAŽLJIVO PROČITAJTE I SAČUVAJTE ZA BUDUĆE POTREBE

- UPOZORENJE! Dijete nemojte nikada ostavljati bez nadzora.
- UPOZORENJE! Prije upotrebe uvjerite se da su svi sigurnosni uređaji aktivirani.
- UPOZORENJE! Nemojte dopustiti djetetu da se igra s ovim proizvodom.
- UPOZORENJE! Ova jedinica sa sjedalom nije prikladna za djecu mlađu od 6 mjeseci.
- UPOZORENJE! Uvijek upotrebljavajte sustav za držanje djeteta.
- UPOZORENJE! Prije upotrebe provjerite jesu li uređaji za pričvršćivanje sjedala tijela kolica, jedinice sa sjedalom ili jedinice za vožnju ispravno postavljeni.
- UPOZORENJE! Ovaj proizvod nije prikladan za trčanje ili koturanje;
- Nemojte pričvršćivati dodatnu opremu za nošenje. Teret pričvršćen na ručku i/ili stražnju stranu naslona za leđa i/ili s bočnih strana vozila utjecat će na stabilnost vozila.
- Parkirni uređaj potrebno je aktivirati pri stavljanju djeteta na vozilo i skidanja djeteta s vozila.

Pregled, održavanje i čišćenje

- Tijekom razdoblja upotrebe provjeravajte svu opremu i prema potrebi je pritegnite. Posebno je važno pridržavati se ovog postupka na početku svake upotrebe. Ako se ove provjere ne obave, tricikl se može prevrnuti ili postati opasan na drugi način. Zamjenu je potrebno obaviti u skladu s uputama proizvođača.
- Tricikl čistite malo navlaženom krpom (hladna voda) i blagim sapunom. Za čišćenje proizvoda nemojte nikada upotrebljavati korozivne ili abrazivne tvari.
- Vozilo se smije upotrebljavati samo za jedno dijete za koje je predviđeno.
- Dodatna oprema koju proizvođač nije odobrio ne smije se upotrebljavati.
- Smiju se upotrebljavati samo zamjenski dijelovi koje je isporučio ili preporučio proizvođač/dobavljač.
- Maksimalna tjelesna masa djeteta: 15 kg za tricikl za dojenčad; 20 kg za ostale načine rada.

Opće upute za uporabu:

- Prije uporabe uvjerite se da je proizvod propisno sastavljen. Provjerite sve priključne elemente: upravljač, oslonac za stopala, držač sjedala, sigurnosni pojas, sigurnosni prsten potrebno je pravilno podesiti i voditi računa da blokirni mehanizmi budu dobro blokirani. Provjerite proizvod prije nego dijete počne s vožnjom kako biste utvrdili postoje li potencijalno opasni dijelovi ili opasna stanja.
- Kada djeca voze ovaj proizvod, treba ih nadzirati odrasla osoba. Djecu je potrebno uz posebnu pažnju uputiti u sigurnu vožnju.
- Proizvod nemojte upotrebljavati na javnim cestama. Primjeri sigurnog područja za vožnju: Proizvod se smije upotrebljavati na ravnom tlu bez šljunka (igrališta, javni trg).
- Ovaj proizvod nemojte upotrebljavati u blizini stubišta, na nagibu, na cesti ili na vlažnoj površini.
- Kako se mobilnost djeteta povećava, povećavaju se i potencijalne opasnosti. Kod kuće se pobrinite da uklonite previše nisko postavljene okvire ili zrcala koji

moгу puknuti i sve predmete koji mogu pasti u slučaju sudara. Kutni stol isto može biti opasan.

- Nemojte dopustiti da proizvod istodobno vozi više od jednog djeteta.
- Uvjerite se da dijete nosi odgovarajuću odjeću i obuću kada upotrebljava proizvod.
- Uvjerite se da dijete obje ruke drži na upravljaču radi dobre kontrole.
- Nemojte dopustiti da dijete nosi nešto što može ometati sluh i vidljivost ili što može negativno utjecati na funkciju proizvoda.
- Ovaj proizvod potrebno je oprezno upotrebljavati jer zahtijeva vještinu kako bi se izbjegli padovi ili sudari uz ozljede korisnika ili drugih osoba.

Održavanje i sigurnost:

- Sigurnosne provjere: povremeno provjerite proizvod kako biste pronašli otpušteni ili dislocirani element, a povremeno pregledajte kotače, pedale, držač sjedala i upravljač.
- Povremeno čišćenje pozitivno će utjecati na vijek trajanja. Ako je zaprljan, proizvod obrišite suhom krpom.
- Redovito provjeravajte postoje li znakovi abrazije i otrgnuća.
- Redovito provjeravajte jesu li dijelovi polomljeni ili oštećeni. U slučaju loma ili oštećenja prestanite upotrebljavati proizvod.
- Redovitim provjerama mogu se spriječiti nesreće.

Dodatne informacije

Za sva pitanja i upite obratite nam se na: contact@globber.com

JAMSTVO

Jamstvo proizvođača ovog proizvoda jamči da proizvod neće imati grešaka uzrokovanih proizvodnjom tijekom razdoblja od 2 aastat od dana kupnje. Ovo ograničeno jamstvo ne pokriva normalno trošenje i habanje, gume, cijevi ili kabela, ili bilo kakvo oštećenje, kvar ili zatajenje uzrokovano nepravilnim sastavljanjem, održavanjem ili pohranom.

Ovo ograničeno jamstvo biti će poništeno ako se proizvod ikad

- koristiti u druge svrhe nego za rekreaciju i prijevoz;
- na bilo koji način preinači;
- iznajmljuje

Proizvođač ne odgovara za slučajne ili posljedične gubitke ili oštećenja uslijed izravne ili neizravne uporabe ovog proizvoda.

Tvrtka Globber ne nude proširenje jamstva. Ako ste kupili proširenje jamstva, njega treba ispoštovati trgovine u kojoj ste ga kupili.

Spremite originalni račun s ovim uputama i zapišite serijski broj u nastavku za svoju evidenciju.

.....

Rezervni dijelovi

Za naručivanje rezervnih dijelova za ovaj proizvod, molimo posjetite našu internetsku stranicu: www.globber.com



WARNING:

TO AVOID SERIOUS INJURY: Continuous adult supervision required; never use near motor vehicles; never use near streets, swimming pools, hills, steps, or sloped driveways; Always wear shoes when using the product. Never allow more than 1 rider.

Adult assembly required. Choking hazard to children under the age of 3 year - contains small parts prior to assembly.



WARNING:

- Not to be used by children over the age of 5 years due to size limitation.
 - Tricycle mode: Intended for children 10 months to 36 months. Walking bike mode: Intended for children 2 - 5 years.
 - Maximum child's weight: 33 lbs (15kg) / 44 lbs (20kg).
 - Plastic bags can be dangerous. To avoid suffocation, Keep plastic bags away from babies and children.
 - Instruct children on proper use of this product before allowing them to ride.
 - This product is not to be used in a manner other than for which it is intended.
 - This product is intended for outdoor domestic family use only.
 - It is recommended that rider always wear a properly fitted helmet that complies with U.S. Consumer Product Safety Commission (CPSC) Standard 16 CFR 1203.
 - Do not step or stand on back of frame which will cause product overturned.
 - Do not attempt to modify the product . For help contact Globber USA consumer service.
- Importer: Globber USA - 50 Fountain Plaza, suite 1400, Buffalo, New York, 14202 USA.



15 KG MAX 20 KG MAX

EN-1888-1:2018

ID DEVELOPMENT LIMITED

Room 1302, 13/F, Chevalier House,
45 - 51 Chatham Road South,
Tsim Sha Tsui, Kowloon, Hong Kong

GLOBBER FRANCE SAS

66 rue de l'industrie
01120 MONTLUEL
FRANCE

www.globber.com

Made in China
Fabriqué en Chine